



•51980

M O D E L O
D E
U T I L I D A D

para "UNA MUÑECA COSEDORA", a favor de Don JORGE BADIA PLA, domiciliado en BADALONA, (Barcelona) calle de San Bruno, nº 95.

- . -

MEMORIA DESCRIPTIVA

El presente modelo de utilidad se refiere a una muñeca cosedora.

5. Consiste en un soporte formado por la imitación del pie de una máquina de coser, en el que se encuentra un mecanismo de relojería que acciona a un eje horizontal en el que se halla una polea que mediante una goma o similar acciona a otra polea exterior que forma el volante de la máquina de coser que, se encuentra encima de la placa del soporte - mesa, la propia polea del eje, mediante un muñón excéntrico constituye cigüeñal con el resto del eje, acoplándose al muñón una biela de acciona el pedal de la máquina.

10.



5. El eje de que se ha hecho mención lleva cerca de su extremo un apéndice radial que mueve intermitentemente a una estrella giratoria sobre un eje vertical dispuesto en el reverso de la mesa y que por el lado exterior está ligado a un pequeño trozo de paño.

El volante de la máquina lleva un muñón excéntrico al que se aplica un puño terminal del brazo de una muñeca, cuyo cuerpo se halla montado en libre oscilación encima del conjunto que forma la falda.

10. Con esta disposición, el movimiento del mecanismo de relojería ocasiona el giro del eje, del que se deriva la rotación del volante de la máquina y el movimiento del cuerpo y brazo de la muñeca, y por otra la biela obliga a oscilar al pedestal y finalmente el apéndice del eje actuando en la estrella, hace dar vueltas al paño debajo de la aguja de la máquina, siendo un conjunto de movimientos que imitan de un modo perfecto al que da lugar una persona que cose a máquina.

15. Con el fin de facilitar la explicación se acompaña a la presente memoria una lámina de dibujos en la que se ha representado un caso de realización que se cita a título de ejemplo.

20. En el dibujo:
la figura 1, muestra en alzado la vista frontal del soporte y su mecanismo,

25. la figura 2, manifiesta la vista en planta de la mesa y máquina con el paño, y en detalle la estrella que se encuentra del otro lado de la mesa.

la figura 3, indica la vista en alzado lateral del juguete.

30. Consiste en un soporte mesa -1- en el que se encuentra



un mecanismo de relojería -2- que mueve el eje -3- en donde se halla una polea -4- que por transmisión mueve otra -5- que hace de volante de la máquina -6-.

5. La propia polea -4- lleva el muñón excéntrico -7- que se fija en un disco -8- del cual sale el eje -9- prolongación del -3-.

10. En el eje -9- hay un apéndice radial -10- que actúa intermitentemente contra los radios de la estrella -11- giratoria en un eje -12- fijo al reverso de la mesa. Por el enverso este eje sujeta a un trozo de paño -13-, que se halla bajo la aguja -14- de la máquina.

15. El volante de la máquina, lleva un muñón excéntrico -15- al que se acopla el muñón giratorio -16- en que termina el brazo oscilante -17- de una muñeca cuyo cuerpo -18- se halla articulado libremente a la pieza inferior -19- que forma la falda.

Desde el muñón -7- parte una biela -20- que se articula a la placa pedal -21-.

20. Al funcionar el mecanismo de relojería, se mueven simultáneamente, la placa pedal, el volante de la máquina, el brazo de la muñeca el cuerpo de ésta en vaivén, y la estrella que hace dar vueltas al paño, en imitación del cosido efectuado.

25. Dentro de su esencialidad, puede el modelo ser llevado a la práctica en otras formas que difieran en detalle de las indicadas a título de ejemplo a las que alcanzará igualmente la protección que se recaba. Podrá, pues, construirse en cualquier forma y tamaño con los materiales más adecuados por quedar todo ello comprendido en el espíritu de las reivindicaciones.

30.

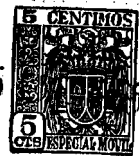

• 51980

N O T A

Descrito el objeto y utilidad de la invención, lo que se declara como no divulgado ni practicado en España, comprenden de las siguientes reivindicaciones:

5. 1. Una muñeca cosedora, caracterizada esencialmente por el hecho de estar constituido por una mesa, en la que se halla alojado un mecanismo de relojería que acciona a un eje transversal que en un extremo lleva una polea para transmisión al volante de una máquina de coser dispuesta sobre la mesa, comprendiendo el eje un cigüeñal, para una biela que acciona el pedal de la máquina y además un apéndice radial en dicho eje, que acciona a una estrella libre giratoria en un eje fijo al reverso de la mesa.
10. 2. Una muñeca cosedora en la que el volante de la máquina lleva un muñón excéntrico para articular la mano movible en que termina el brazo de la muñeca que es oscilante en el hombro de la misma.
15. 3. Una muñeca según las reivindicaciones 1 y 2 en la que el cuerpo de la muñeca está articulado libremente a la pieza que imita la falda, por lo que el cuerpo es oscilante según demanda el movimiento del brazo.
20. 4. Una muñeca según las reivindicaciones 1 a 3 en la que el eje en el extremo que lleva el apéndice radial actúa intermitentemente en los brazos de la estrella a la que hace girar y en consecuencia a su eje, que por el lado del anverso de la mesa se une a un paño, que en consecuencia gira imitando el movimiento de la tela al coser a máquina.
- 25.

•51980.5



5.

5. Una muñeca cosedora.

Según se describe y reivindica en la presente memoria descriptiva, que consta de cinco hojas foliadas y escritas a máquina por una sola cara, acompañadas de una lámina de dibujos.

5.

Madrid, a 5 de Enero de 1.956

JORGE BADIA PLA.

p. a.

JAIME ISERN MIRALLES

P. P.

R.tp.

•51980

Fig. 1

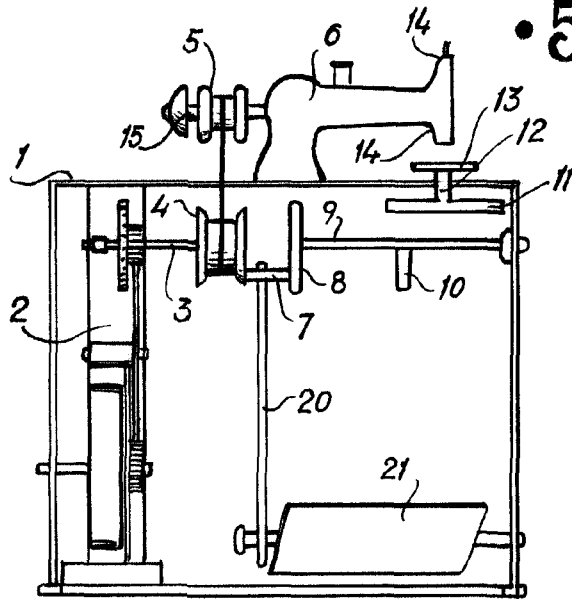

Fig. 2

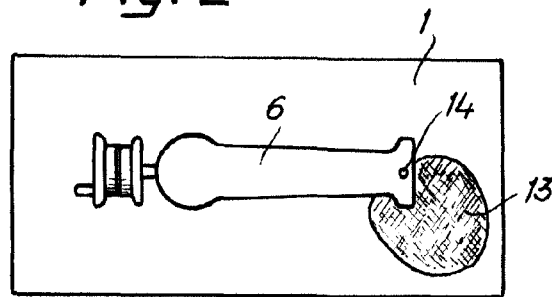
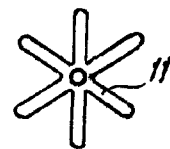
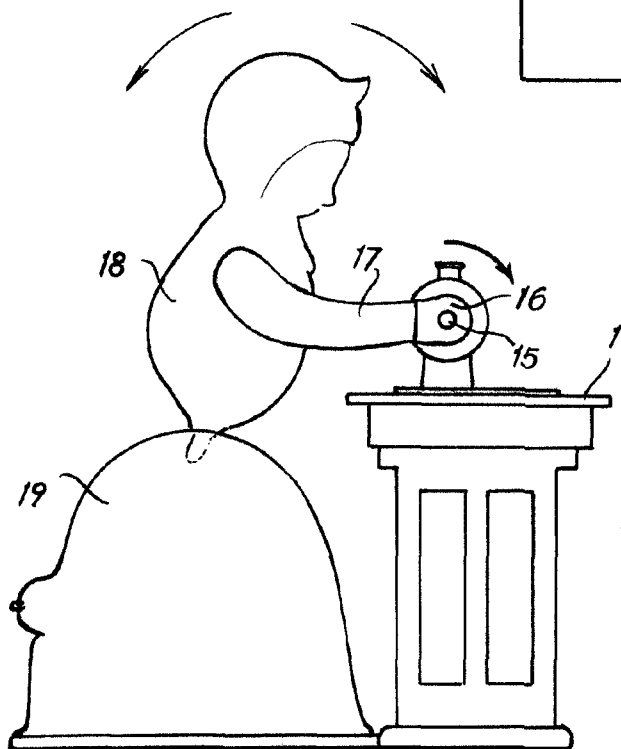

Fig. 3



Madrid, - 5 ENE 1956
pp. Jaime Ibern