



4 ENC 1958

5 1966

MEMORIA DESCRIPTIVA
que se acompaña a
la solicitud de
un MODELO DE UTILIDAD por VEINTE AÑOS en ESPAÑA
a favor de
Don ALBERTO DE FRUTOS SOLANS, domiciliado en ZARAGOZA, Ca-
lle Ramón y Cajal -34,
p o r
" FORJADO METALICO "

//////

51966



5

La invención a que se refiere la presente memoria, constituye una novedad industrial, fruto de numerosos ensayos al objeto, con características y ventajas que la hacen merecedora del privilegio de explotación exclusiva que por ella se solicita, de acuerdo con las prescripciones del vigente Estatuto de la Propiedad Industrial de 26 de julio de 1929, texto refundido, publicado el 30 de abril de 1930.

10

La finalidad que se pretende con la presente invención, es proporcionar pisos metálicos transparentes y que permitan la libre circulación del aire a su través, para lo cual se dispone de medios que consiguen forjados formados por pletinas unidas entre sí por medios mecánicos o por soldadura y que dejan entre sí espacios suficientes para los fines propuestos, sin que por otra parte, den lugar a incomodidad por mal asiento de los pies.

15

En el adjunto dibujo, la figura 1ª representa la planta de un trozo del forjado; la figura 2ª un corte transversal y la figura 3ª una vista en perspectiva de un trozo del piso para ver los elementos que lo constituyen.

20

En las mismas figuras se ve que el forjado constituido por pletinas A), que tienen la longitud de la totalidad de luz que haya de tener el piso y cuyo número es el suficiente para cubrir toda su anchura.

25

Estas pletinas A. están separadas entre sí un espacio adecuado de manera que sea fácil el caminar por las mismas y van unidas unas a otras por medio de otras pletinas B, soldadas o remachadas a las A, uniendo entre sí dos de estas contiguas, a cuyo fin se ondulan según se ve en la figura.

30

La utilización del forjado es fácil de deducir de la

51966



descripción anterior, puesto que basta con suponer un entramado como el descrito de toda la longitud y anchura que quiera cubrirse con el mismo para obtener así un pavimento barato transparente y perfectamente permeable al aire.

35

Una vez constituido este pavimento, se apoya libremente o se une por soldadura o medios mecánicos a las viguetas de armadura donde haya de apoyarse en la construcción de que se trate, quedando así constituido el pavimento.

40

Las ventajas que se derivan del forjado descrito son las siguientes:

1ª- Conseguir iluminación natural en ciertos locales, por ejemplo sótanos, para lo cual basta que trozos de su techo, correspondiente al piso superior, sean realizados por medio de este forjado.

45

2ª- Conseguir ventilación de lugares difíciles de ventilar de la misma manera que en el punto anterior.

3ª- Gran rapidez de obtención del pavimento, que puede ser totalmente prefabricado.

50

4ª- Gran economía de pavimento.

5ª- Utilización ideal para escaleras industriales que resultan robustas, ligeras y no impiden la circulación del aire ni quitan luz.

55

Hecha la descripción precedente, es preciso añadir que los detalles de realización de la idea expuesta pueden variar, sin que por ello cambie la esencia de la invención, que es la que se desprende de los párrafos que anteceden y la que se reivindica en la siguiente

NOTA

60

En resumen: El Modelo de Utilidad que se solicita, recaerá sobre las reivindicaciones que siguen:

1ª.-Forjado metálico, caracterizado esencialmente por el

51966



65

hecho de estar constituido por una serie de pletinas longitudinales, paralelas entre sí, colocadas de canto, entre cada dos de las cuales se dispone una tercera más estrecha soblada en zig-zag y unida a las anteriores por los vértices de sus dobleces por soldadura y medios mecánicos.

2º- Se reivindica, por último, como objeto sobre el que ha de recaer el modelo de utilidad que se solicita:

"FORJADO METALICO".

70

Todo conforme queda descrito en la presente memoria, que consta de cuatro páginas escritas a máquina y dibujos que se acompañan.

Madrid, 4 enero 1956

ALFONSO UNGRIA

A handwritten signature in dark ink, appearing to read 'Alfonso Ungria', written over the printed name.

51966

FIG. 1ª

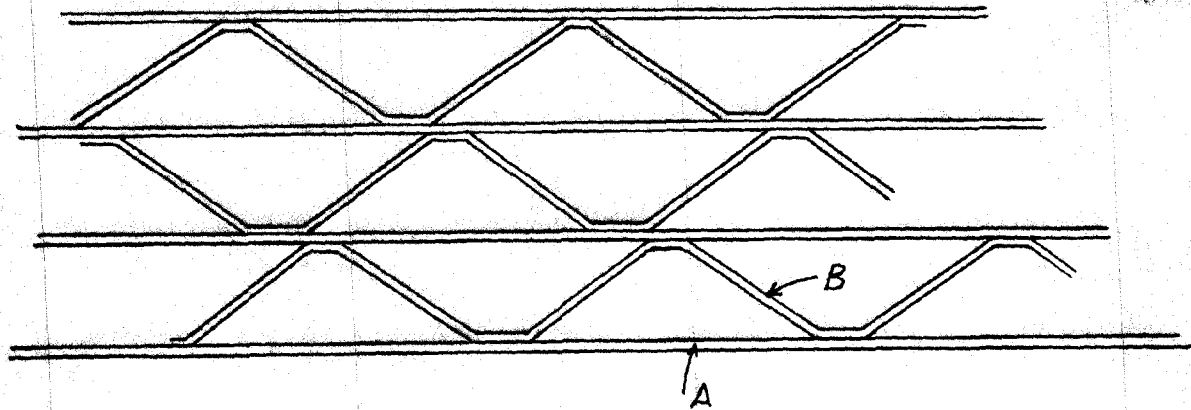

FIG. 2ª

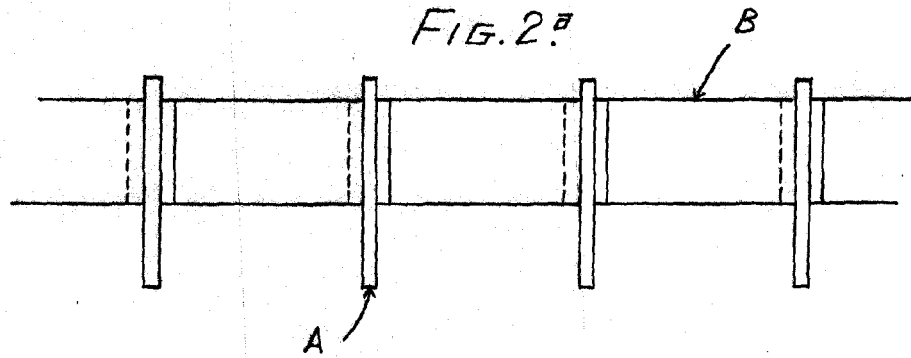
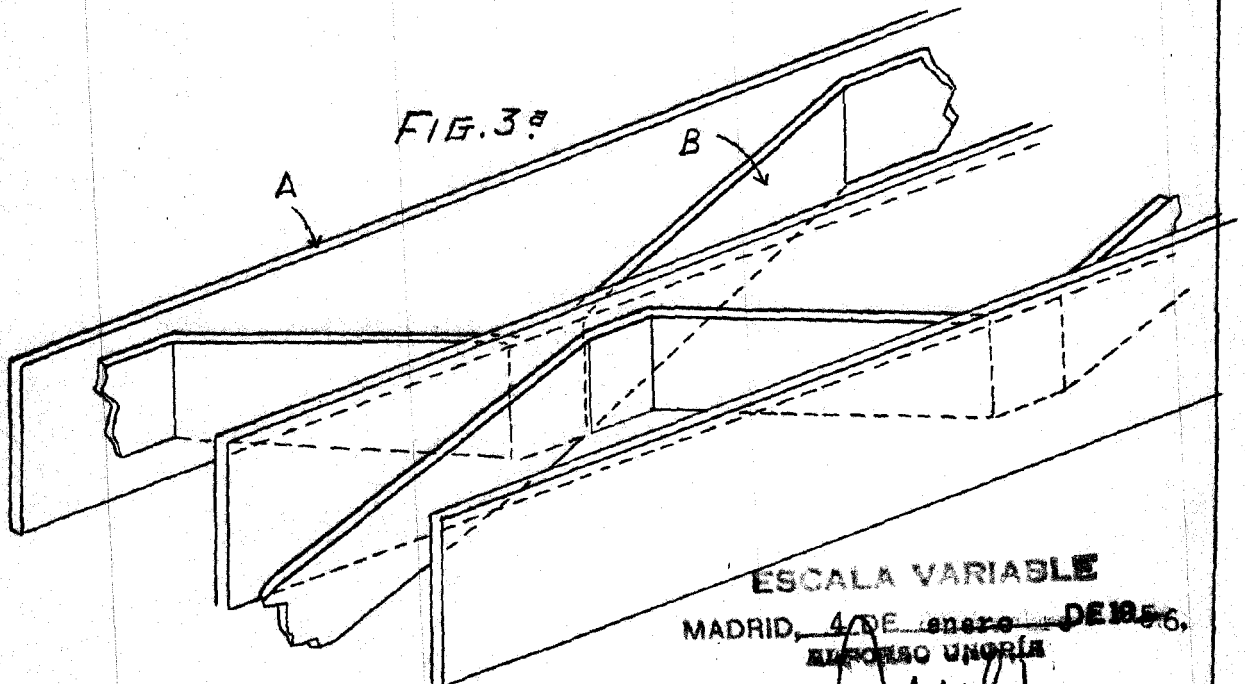

FIG. 3ª



ESCALA VARIABLE
MADRID, 4 DE enero DE 1956.
ALFONSO UNGRIA