



51918

51918

MEMORIA DESCRIPTIVA
=====

Correspondiente a un MODELO DE UTILIDAD cuyo registro se solicita por veinte años.

A favor de

REINER E HIJOS, S.R.C. - "Industrias Plásticas Reiner", de nacionalidad española.

Residentes en DEVA (Guipúzcoa).-

por :

"ESTUCHE PARA CEMENTO DE DIENTES"



51918

- Los cepillos de dientes son los utensilios de higiene y limpieza que más cuidado y asepsia requieren, debido a que sus especiales características de uso y empleo lo ponen en contacto directo con una de las partes más sensibles del cuerpo humano a la propagación de enfermedades.
- 5.- Este es el motivo de que se efectúe con ellos una limpieza escrupulosa, una vez usados y se procure evitar toda clase de contactos con cualquier otro elemento que pudiera servir de portador de gérmenes novivos, e igualmente del polvo.
- 10.- Esta necesidad de aislamiento para los cepillos de dientes se intensifica cuando se trata de transportarlos en el equipaje o neceser apropiado si se efectúa algún viaje, pues generalmente el cepillo después de usado se encuentra húmedo y naturalmente, en esas condiciones es cuando más imprescindible se hace el aislarlo del contacto de los demás enseres u ropas que se transporten.
- 15.- Para conseguir un aislamiento perfecto en los cepillos de dientes, se ha estudiado y conseguido llevar a la práctica con pleno resultado, el objeto del modelo de utilidad de que se trata en esta memoria y que tiene como característica principal su cierre o tapa, el cual, aparte de producir un cierre total del estuche posee una gran seguridad, por lo que no cabe posibilidad alguna de que el cepillo pueda salirse por sí solo, de ido a un cierre poco seguro o imperfecto logrado.
- 20.- El estuche propiamente dicho está formado por una caja rectangular de longitud apropiada al tamaño de los cepillos de dientes, cerrada por una de sus bases y abierta por la enfrentada, en donde lleva acoplada la tapa de cierre.
- 25.- Para mejor facilitar la interpretación del modelo, a
- 30.-



51918

continuuación se hace un estudio de sus características fundamentales, para lo cual se toman como puntos de referencia, las figuras del plano adjunto a la presente memoria, las cuales representan un ejemplo de realización práctica, haciendo la observación de que ni el modelo que se describe, ni la información referente al mismo tienen otro caracter que el puramente ilustrativo, sin limitación alguna, dado que el mismo es susceptible de pequeñas alteraciones o variaciones a introducir, siempre que sean absolutamente respetadas sus características básicas que en lugar correspondiente se reivindicán.

35.- La fig. 1ª representa una vista lateral del modelo con la tapa en posición de cerrada, y en línea de puntos, su movimiento de apertura.

40.- La fig. 2ª muestra una vista en planta superior de la tapa cerrada.

45.- La fig. 3ª una vista en sección transversal de la base de la tapa de cierre.

50.- Por último, las figuras 4ª y 5ª representan respectivamente, vista en planta superior de la pieza de tapa y vista lateral de la misma.

55.- El estuche (1) se adapta a las dimensiones y tamaño general de cualquier tipo de cepillo de dientes y está constituido por una caja rectangular cerrada por una de sus bases y la otra opuesta abierta, siendo el depósito, preferiblemente, de un material transparente.

60.- Sobre la base abierta del depósito (1) va fijada exteriormente y por medio de un pegamento apropiado, la tapa del estuche constituida por dos piezas, la base (2) y la tapa (3).

La pieza base (2) está formada por un bastidor rectangular que abraza la parte superior del depósito (1). Dos



•51918

65.- lados enfrentados del rectángulo citado tienen una altura inferior a los otros dos, con objeto de que la tapa (3) encaje en dichos aligeramientos o rebajes rectangulares y forma un plano con los dos lados mayores.

70.- Asimismo, los lados mayores de la pieza (2), llevan enfrentados por su cara interior, sendos aligeramientos (4) que sirven de asiento de cojinete y giro a los pivotes (5) que lleva la tapa (3) dispuestos en dos de sus lados opuestos.

75.- La forma de la tapa (3) se adapta naturalmente a la de la pieza base (2), siendo por tanto de planta rectangular y llevando uno de sus lados menores un redondeamiento en arco de círculo (6) con objeto de facilitar el giro de la misma sobre los pivotes (5) que lleva dispuestos.

80.- Para facilitar la apertura de la tapa (3), esta va provista de una uñeta (7) saliente.

85.- El descrito sistema de cierre, como se desprende, es dentro de su sencillez de concepción, sumamente eficaz y cómodo de utilizar, al mismo tiempo que garantiza el completo cierre del envase, sin la molestia de posibles pérdidas o deterioros de tapas que se separan totalmente de sus puntos de apoyo.

90.- El modelo que se ha detallado está fabricado en materia plástica rígida, pero igualmente puede también ser construido en cualquier otra clase de materias apropiadas, sin que por ello sufran modificaciones sus características esenciales que se reivindican.



R E I V I N D I C A C I O N E S

95.- 1ª).-"ESTUCHE PARA CEPILLOS DE DIENTES", caracterizado por estar constituido de un cuerpo prismático de bases rectangulares y preferiblemente transparentes, con la base inferior ciega y la superior encajada sobre un marco rectangular con rebaje en su mitad posterior para el acoplamiento de la tapa, que ajusta sobre las caras interiores de este marco y gira abisagrada mediante dos pivotes salientes en su lado menor posterior, que ajustan sobre sendos cajeados del marco; provista la tapa en su lado frontal de una uñeta con fines de apertura.

100.-

2ª).-"ESTUCHE PARA CEPILLOS DE DIENTES".

La presente memoria descriptiva consta de cinco hojas foliadas y mecanografiadas por una sola cara, componiendo un total de ciento seis líneas, incluidas éstas.

Madrid, 30 de Diciembre de 1.955.-

51918

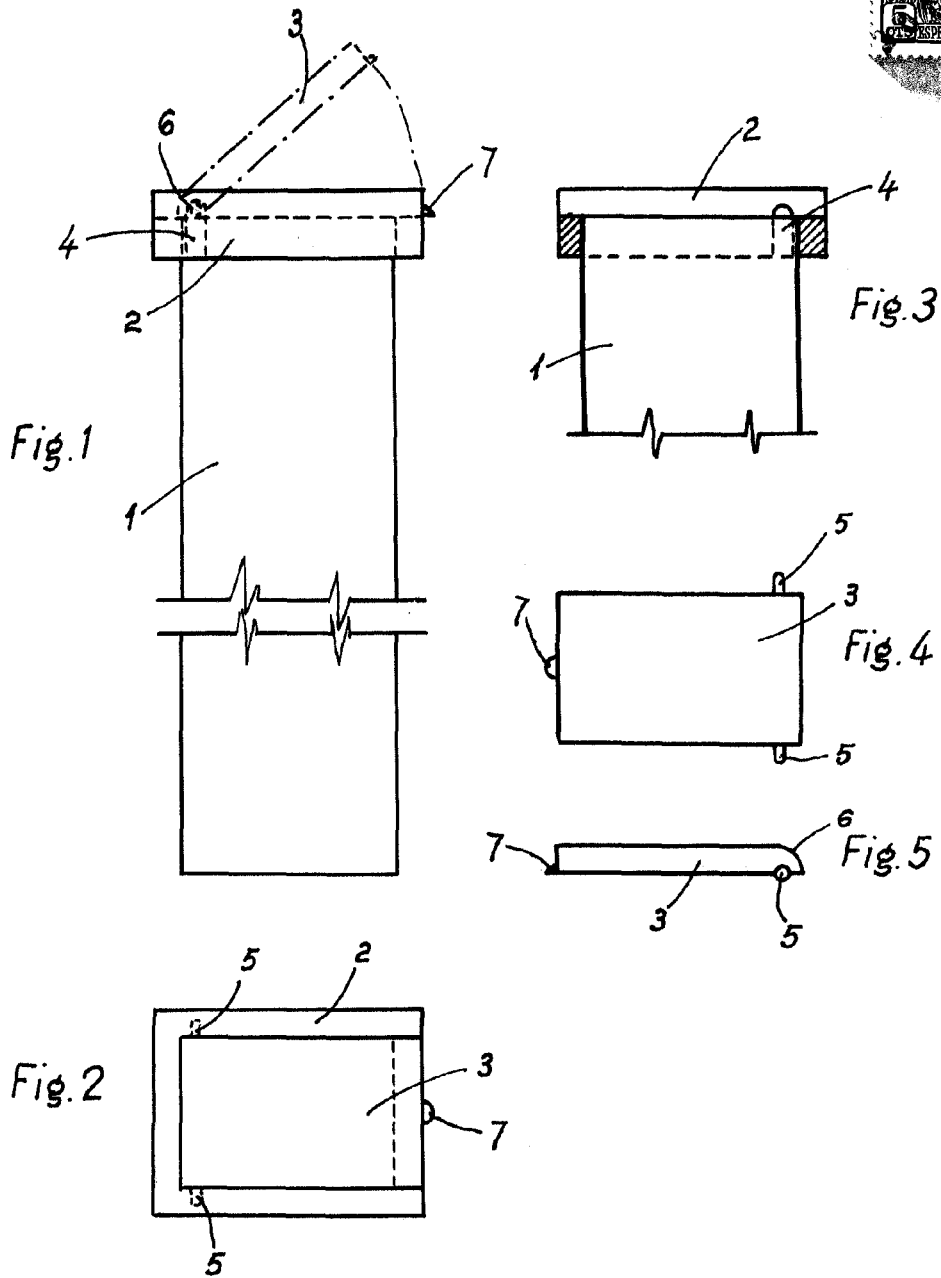

Madrid, 30 de Diciembre de 1955

Escala variable.