

51910E

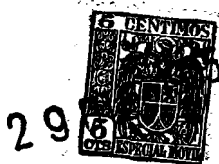

M O D E L O - D E - U T I L I D A D

por VEINTE años

en España a favor de D. Eduardo BLANCHARD CASTILLO,  
de nacionalidad española, domiciliado en Zaragoza,  
Pl. Asso nel, por:

"FLORETE DE JUGUETE"

M E M O R I A - D E S C R I P T I V A

Este Modelo, se refiere conforme su enunciado indi-  
ca a un florete de juguete que imita en su totalidad  
las características y líneas de los reales.

- 5.- Dicho florete, cuenta, al igual que los reales con  
una guarnición que lleva en su centro un calado sobre  
el que se acopla un espárrago, que se prolonga hasta  
el interior de la empuñadura. Dicha empuñadura, en su  
parte median tiene producidos unos resaltes que retie-  
nen la cabeza del espárrago sirviendo de tope, con lo  
10.- que queda debidamente ajustado .

.51910

-2-



5.- Otra característica del actual modelo, es la de que la empuñadura está constituida por dos piezas provistas de los taladros y acanaladuras necesarias para su acoplamiento, cuyas piezas una vez ajustadas y recíprocamente soldadas, forman la empuñadura propiamente dicha, organizando el conjunto.

10.- El florete que aquí se preconiza, presenta la característica de llevar en la punta de la hoja un remate de goma o similar para evitar los posibles rasguños que pudiera ocasionar dicha arma, y asimismo protege la punta de la hoja. Dicho tapón tiene producidas en su interior unas estrias que se acoplan recíprocamente en otras efectuadas sobre la punta del florete para su más perfecto ajuste.

15.- La hoja del florete está formada por una serie de nervaduras que se proyectan radialmente extendiéndose desde la guarnición hasta la punta.

20.- Asimismo, dicha hoja cuenta con un tope en su parte superior para impedir que la hoja se introduzca más de lo debido y tenga holgura. Dicho tope, se proyecta de un espárrago que presenta unos calados, los cuales sirven para su mejor acoplamiento en la empuñadura, ya que esta posee unas nervaduras que se ajustan con dichos calados.

25.- En la parte superior del mango o empuñadura, existe un tapón que se ajusta sobre dicha empuñadura, quedando retenido mediante pegamento, soldadura o similar.

30.- Uno de los propósitos que mediante el actual modelo se persigue es el de constituir un florete de juguete que imita las características que los



reales. Este juguete, está constituido por un número relativamente reducido de piezas que se construyen y montan con gran facilidad y que sus partes están constituidas preferentemente en materiales plásticos, con lo que se consigue una manufactura relativamente barata.

Otros detalles relacionados con los beneficios y la economía del actual modelo se irán poniendo de manifiesto en el transcurso de esta memoria, la cual sirve únicamente como base para facilitar la comprensión del objeto que se describe. En esta memoria se hace referencia a un posible caso de realización práctica, sin embargo el modelo, no queda limitado exactamente a los detalles que aquí quedan expuestos, por tanto, esta descripción debe ser considerada desde un punto de vista ilustrativo y sin ninguna clase de limitaciones.

Una idea más clara de las características y particularidades de éste modelo la proporciona la descripción siguiente, en la que se hace referencia simultáneamente a la lámina de dibujos que se acompaña los cuales, muestran igualmente por vía de ejemplo no limitativo los conjuntos preferidos del modelo. En dichos planos se emplean marcas de referencias semejantes para indicar partes y piezas que se corresponden en las distintas representaciones.

La fig. 1ª, es una vista en elevación de la empuñadura con sección por un plano vertical.

La fig. 2ª, es una vista lateral de la punta y ta-



pón protector del florete igualmente seccionado.

5.- Haciendo simultáneamente referencia a las figuras representadas se hace la aclaración de que mediante el número -1- se indica la guarnición que va alojada mediante un taladro en el espárrago -2-, el cual lleva en su parte inferior practicado un tope -3- para el perfecto encaje de la guarnición.

10.- Con el número -4- se señalan los calados efectuados en el espárrago -2-, cuyos calados sirven para el perfecto acoplamiento de las piezas que forman el mango o empuñadura -5-, la cual lleva practicada una serie de nervaduras -6- que se proyectan exteriormente. Dicha empuñadura, esta formada por dos piezas que al agruparse forman un tubo cilíndrico hueco, el cual va rematado con el tapón -7- que se proyecta al exterior de forma caprichosa.

15.- El na -8- señala el regruessado que lleva en su cabeza el esparrago -2-, cuyo regruessado sirve de tope a la hoja del florete una vez acoplada en los resaltes -9- que lleva interiormente la empuñadura -5-. La guarnición -1- presenta en el calado central unas pestañas -10- que sirven para el perfecto acoplo de la empuñadura. El na -11- señala la hoja del florete que posee cuatro nervaduras radiales que se prolongan longitudinalmente al igual que en los floretes reales. Dicha hoja -11- lleva en su punta unas muescas o estrías -12- que colaboran con unas nervaduras practicadas en el taco protector -13- para su más perfecto ajuste.

51910



-5-

Las muescas del taco, pueden suprimirse fabricando este con un material/<sup>de</sup>elevado punto de elasticidad.

- 5.- Esencialmente estas son las características fundamentales del juguete preconizado, en el cual y durante su realización práctica, podrán introducirse modificaciones de detalle, siempre y cuando que con las variantes que se introduzcan no se altere, cambie o modifique la esencialidad del presente modelo.

- N O T A -

- 10.- Descrita convenientemente la naturaleza del florete a que este modelo hace referencia se declaran de novedad en España, las siguientes:

REIVINDICACIONES

- 1a.- Florete de juguete, constituido por una guarnición con un calado central por el que pasa un espárrago solidario de la hoja, cuyo espárrago presenta en su extremo libre un ensanchamiento de reten para su fijación sobre unos resaltes interiores que posee la empuñadura.
- 15.- 2a.- Florete de juguete, según reivindicación 1a, que se caracteriza por contar asimismo con dos piezas homólogas recíprocamente unidas para formar la empuñadura del florete, en cuyo interior va alojado el espárrago a que se hace mención en la reivindicación anterior, cuya empuñadura lleva en su parte superior un casquete de o rre que remata la empuñadura.
- 20.- 3a.- Florete de juguete, según reivindicaciones anteriores que se caracteriza porque el espárrago alojado en el
- 25.-

51910 29



-6-

interior de la empuñadura tiene en su cabeza un regreusado que se acopla en los resaltes efectuados en el interior de dicha empuñadura, proporcionando así la retención del punzón u hoja del florete.

5.-

4a.- Florete de juguete, caracterizado por contar dicho espárrago en su parte inferior con un resalte discoidal que actúa de tope entre la guarnición y la hoja del florete.

10.-

5a.- Florete de juguete, que se caracteriza por la disposición en la punta del florete de un taco elastico adicional de protección ajustado sobre la punta del punzón u hoja, la cual posee una serie de estrías que coinciden con unas pequeñas nervaduras facultativamente producidas en el tapón elástico de protección.

15.-

6a.- "FLORETE DE JUGUETE".

Todo ello conforme se describe y reivindica en la presente descripción que consta de SEIS hojas escritas a máquina por una sola de sus caras y planos que la ilustran.

Madrid, 29 de Diciembre de 1.955

E. GONZALEZ VACAS  
P. P.

*51910*

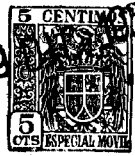

29

51910

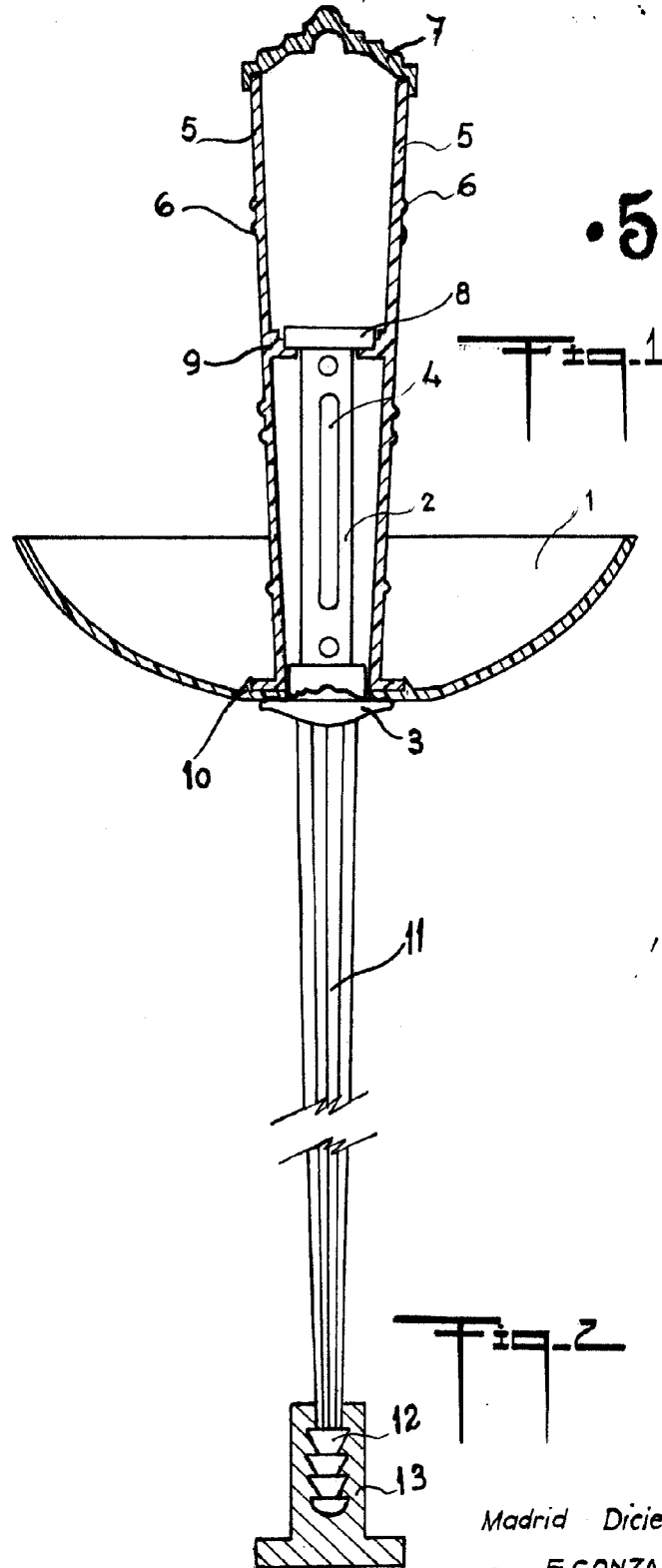

Madrid Diciembre de 1955

p.a. E. GONZALEZ - VACAS.

E. GONZALEZ VACAS

*E. Gonzalez Vacas*

ESCALA VARIABLE.