

.51885



270

M O D E L O D E U T I L I D A D

cuyo registro se solicita, por veinte años en España, Colonias y Protectorado, a favor de Don JOSE GALOFRE JANE, de nacionalidad española y domiciliado en MADRID, calle de López de Hoyos, nº 9 por :

" TAPON PERFECCIONADO, EN MATERIA PLASTICA PARA BOTELLAS ".

="

M E M O R I A D E S C R I P T I V A.

="

5

El presente registro de MODELO DE UTILIDAD, tiene por objeto garantizar la explotación exclusiva, en todo el Territorio Nacional, Colonias y Protectorado, de un " TAPON PERFECCIONADO, EN MATERIA PLASTICA, PARA BOTELLAS ", tal y como se describe a continuación y queda representado en la hoja de dibujos que se acompaña.

10

El precitado tapón perfeccionado, en materia plástica, para botellas, ofrece características propias tales en cuanto a su construcción, originali-

.51885 = 2 =.

27 010



dad, vistosidad, consistencia y escaso peso, que lo hacen de notable utilización para el fin a que aquél se encuentra destinado.

15

Sabido es que, los diversos modelos de tapones para botellas, construídos en madera o corcho, hasta la fecha conocidos, aparte de resultar muy pesados y antiestéticos de líneas, no ofrecen en muchos casos (botellas de sidra, champagne, bebidas espumosas...etc.) la posibilidad de volverlas a cerrar colocándoles el tapón.

20

Al objeto de subsanar los defectos precedentemente consignados, el inventor que suscribe, ha ideado un tapón perfeccionado, que reúne y posee las características y propiedades siguientes: solidez, escaso peso, elegancia de líneas y sobre todo su posibilidad de volverlo a colocar.

25

30

En el plano que se acompaña (de tamaño y forma reglamentarios: 31 x 21 cm.), se ha representado a título de ejemplo, no limitativo, el nuevo tapón perfeccionado, en materia plástica, para botellas no reivindicándose tal representación, ya que podrá ser fabricado y construído a base de otros tipos o formas, siempre que se presten a ello y conserven la esencialidad del objeto a que nos referimos.

35

DESCRIPCION :

Los elementos o partes principales del tapón perfeccionado, objeto del presente **MODELO DE UTILIDAD** SON los siguientes:

40

La cabeza, propiamente dicha, adopta una forma de tronco de cono, que lleva en su base menor un casquete esférico. Aproximadamente hacia la mitad de la al-

= 3 - 51885

2701



45 tura de la cabeza (1), lleva ésta una cavidad cuyo objeto es el de alojar en su interior los gases del líquido. La parte restante de la cabeza es maciza, es decir, la parte de la base menor del tronco de cono y del casquete.

50 El cuerpo del tapón (2) adopta una forma cilíndrica cuya sección recta es una corona circular, es decir esta parte es hueca. El cuerpo (2) en su parte superior lleva una serie de muescas (3), cuya finalidad es la siguiente: al entrar en la oquedad del cuerpo (2) los gases de la bebida, la fuerza expansiva de los mismos hace abrirse las muescas y estas se adhieren perfectamente a la botella.

55 A fin de cerrar más herméticamente la botella, en la parte inferior del cuerpo del tapón lleva unos cortes rectangulares, que forman una especie de solapas (4), que facilitan la adherencia del tapón a la botella.

60 Para describir clara y suficientemente el nuevo tapón perfeccionado, en material plástico para botella objeto del presente MODELO DE UTILIDAD, lo representamos en las Figuras, consignadas en la hoja de dibujos (de tamaño y forma reglamentarios), que se acompaña, en la siguiente forma:

65 La Figura 1.- Es una vista en perspectiva, del tapón perfeccionado, pudiéndose apreciar la cabeza (1) con su casquete esférico en la base menor del tronco de cono, así como el cuerpo (2) con las estrías (3) en su parte superior y las solapas (4) de la inferior con sus cortes rectangulares.

70 La Figura 2.- Es una vista de perfil del pre-

51885

27 D 18



75

sente tapón perfeccionado apreciándose, la cabeza (1) con su parte hueca, para alojar los gases del líquido, así como el cuerpo (2), con sus estrías (3) y los cortes rectangulares, que forman las solapas (4).

80

La Figura 3.- Representa, en una vista en planta, el tapón perfeccionado, donde podemos apreciar las estrías o muescas, que lleva el cuerpo del tapón.

V E N T A J A S :

85

Las ventajas que, el tapón perfeccionado en materia plástica para botellas, objeto del presente MODELO DE UTILIDAD, ofrece radican principalmente en que, al ser el tapón de plástico, no existe la dificultad de volver a taponar la botella, principalmente en las de bebidas espumosas. Además, objetivamente abrir una botella es mucho más cómodo, con el tapón perfeccionado a que nos venimos refiriendo.

90

Otra de las ventajas, que por la especial construcción del tapón perfeccionado, cierra herméticamente y no permite la pérdida de la presión.

95

Finalmente la originalidad, vistosidad, escaso peso, consistencia y seguridad, lo hacen de notable utilización para el fin a que aquél se encuentra destinado.

V A R I O S :

100

Tanto los materiales, formas y disposiciones de los elementos como del conjunto del tapón perfeccionado, en materia plástica para botellas, objeto del presente MODELO DE UTILIDAD, son susceptibles de variación, siempre que este cambio no altere

51885

27

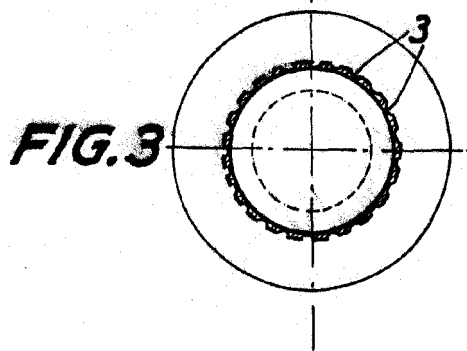
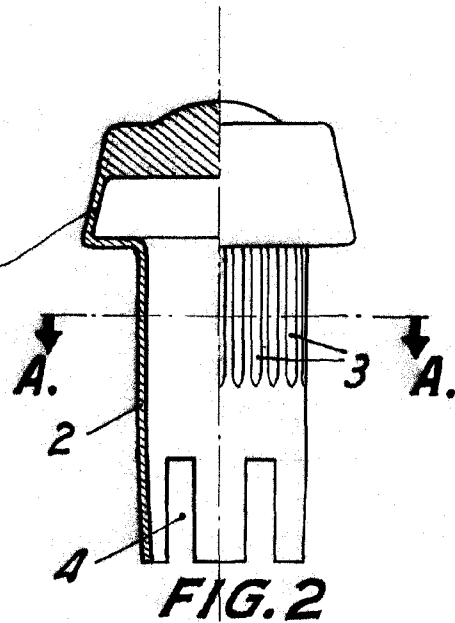
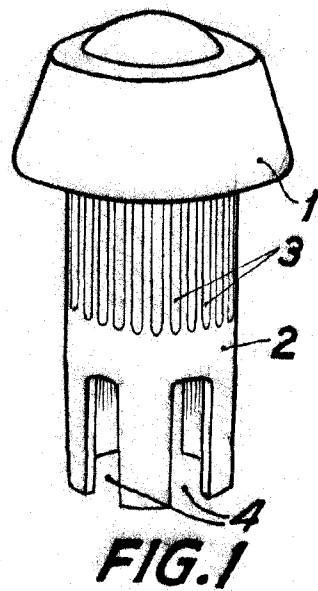

Madrid, 27 diciembre 1955

P. A. EL AGENTE OFICIAL DE LA PROPIEDAD INDUSTRIAL

Escala variable