



•51860

M O D E L O
D E
U T I L I D A D

a favor de Don OTTO FELTS DE LA ROCA, de nacionalidad española, residente en Barcelona, calle Provenza, 275, pral., por "ESTUCHE EN FORMA DE MUEBLE".

- . -

MEMORIA DESCRIPTIVA

La presente invención se refiere a un estuche destinado a contener artículos diversos, tales como joyas, bombones y similares de obsequio, el cual ofrece la particularidad de seguir fielmente las líneas y constitución de un mueble, por ejemplo, un piano, para lo cual se halla provisto de todos aquellos elementos que puedan coadyuvar a una perfecta imitación o reproducción del original.

Hasta la fecha se han venido utilizando estuches y cajitas de muy diversas formas, más todos ellos obedecen a una pauta rutinaria, que se limita única y exclusi-

51860

22



vamente a disponer de un simple receptáculo para el contenido, sin que el afán artístico o decorativo se haya extendido a imitar elementos de moblaje, lo cual, por otra parte, no sería siempre fácil de realizar debido a la naturaleza de los materiales usualmente empleados.

5.

El estuche objeto de la invención se caracteriza por el hecho de estar constituido por el cuerpo propiamente dicho del mismo, determinado por una caja de contención provista de su correspondiente tapa, ambos de la forma e-

10.

quivalente, a escala reducida conveniente, a la de un mueble, poseyendo la aludida caja, en la superficie inferior de la misma, unos apéndices para la articulación de unas patas de las dimensiones y perfil apropiados, las cuales son susceptibles de rebatirse hacia el interior y quedar

15.

adossadas sobre aquella superficie cuando no se desea tener el estuche soportado por las mismas.

Para la mejor comprensión de la presente memoria descriptiva, se acompaña un dibujo en el que, tan sólo a título de ejemplo, se representa un caso práctico de realización de un estuche de las características indicadas.

20.

En dicho dibujo, la figura 1 es una vista exterior de unos de los extremos del estuche ocupado por una de sus patas; la figura 2, corresponde a una sección de la figura precedente; la figura 3 muestra el estuche con su pata plegada o rebatida; y la figura 4 es un detalle de la articulación de la precitada pata.

25.

El estuche de la invención está constituido por una caja de contención -1-, provista de la oportuna tapa

51860²²



- 2-, acoplada a presión o bien articulada a bisagra. La forma de estos elementos -1- y -2- es tal que refleje en todos sus detalles la de un mueble determinado, tal como un piano, un tocador, una mesa o análogo, para lo cual
5. tanto el componente de fondo -1- como el de cierre -2- poseerán las piezas necesarias que ayuden a la imitación.

- En la superficie inferior de la caja -1- aparecen unos apéndices -3-, provistos de un pasador o eje -4- que obra de punto de articulación de una pata -5-, la cual, en virtud de la disposición de tal apéndice -3-, solamente puede rebatirse hacia el interior para adosarse sobre la aludida superficie de -1-, tal como se aprecia en la figura 3.
- 10.

15. El número, perfil y dimensiones de estas patas -5-, así como las características de su articulación con el componente -1- son muy variables, de acuerdo con el objeto a reproducir.

- En los comercios correspondientes, el estuche se servirá con sus patas ocultas y debidamente completado con cintas y similares y envuelto con un papel más o menos artístico, pero en el momento de ser utilizado, las aludidas patas -5- se colocarán en su debida posición, pasando a ser entonces el estuche un objeto decorativo que completa su primaria finalidad utilitaria.
- 20.
- 25.

Serán independientes del objeto de la invención los materiales, formas y tamaños del estuche, siempre que las variaciones que se introduzcan no afecten a su esencialidad.



51860

N O T A

Se reivindica como objeto del presente modelo de utilidad:-

5. 1. Estuche en forma de mueble, constituido por un cuerpo de contención al que se halla acoplada la oportuna tapa, poseyendo ambos elementos la forma y distribución de sus partes adecuadas para reflejar en todos sus detalles las del mueble a reproducir a la escala conveniente, caracterizándose esencialmente por presentar el aludido cuerpo, en la cara base, unos apéndices un número y situación variables, dotados de unos pasadores para articulación de otras tantas patas de perfil y dimensiones concordadas con las del mueble que se imita, estructurados los aludidos apéndices de modo que permitan sólo el rebatido hacia el interior de las indicadas patas, que de esta manera quedan ocultas cuando convenga y permiten que el estuche se sostenga a través de ella en el momento oportuno y cuando a la función utilitaria de aquél se desee unir las artística-decorativa.

10. 2. Estuche en forma de mueble.

15. La presente memoria consta de cuatro hojas foliadas, escritas por una sola cara.

20. Barcelona, a 22 de diciembre de 1955.

Otto Felts de la Roca

p.a.

I. FONTI

p.p.

51860

Fig. 1

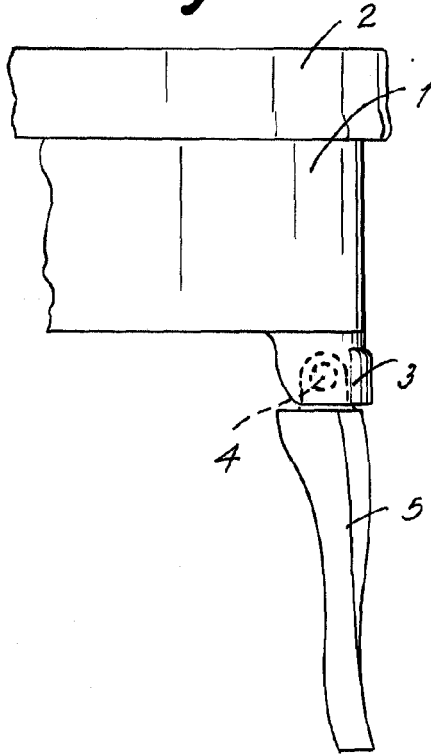

Fig. 2

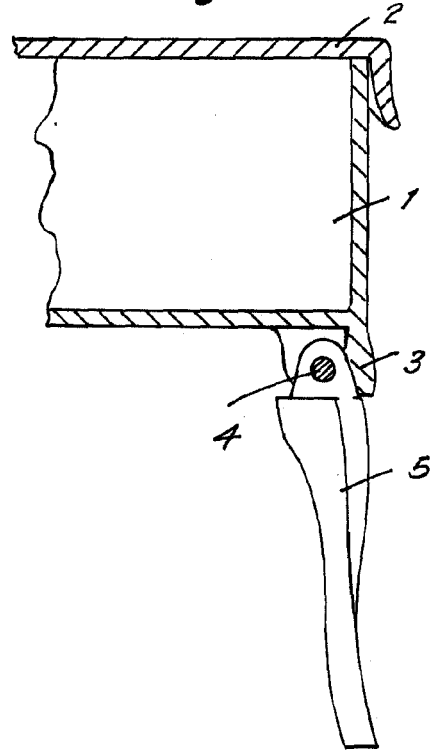

Fig. 3

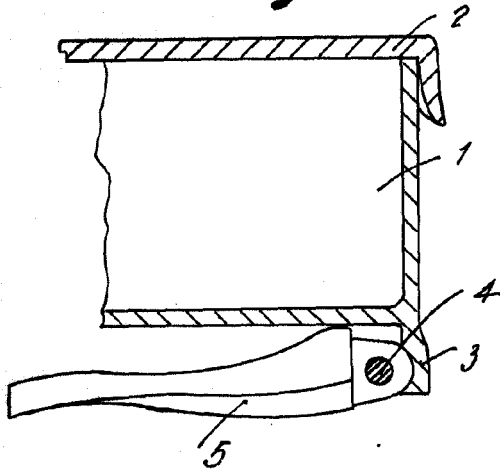
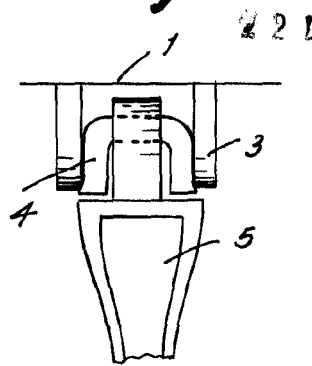

Fig. 4



Barcelona, 22 Diciembre 1955
 Otto Fells de la Roca
 p. a.

I. FONTE
 P.P.