



M O D E L O
D E
U T I L I D A D

51840

por "ALZACUELLO ANUNCIADOR", a favor de la firma TEXTURA, S.A., domiciliada en Barcelona, "Abdón Terrades, nº 5-7-9".

MEMORIA DESCRIPTIVA

El presente modelo de utilidad se refiere a un alzacuello anunciador.

- La finalidad de este modelo es servir para insertar en él un anuncio o una marca a modo de corbata para la presentación de camisas en escaparates o similares formas de exposición.
- 5.

Consiste en un alzacuello adecuado para quedar oculto bajo el cuello de la camisa y apoyado convenientemente en el botón del cuello de la misma.

- 10.
- En este alzacuello se encaja el borde superior de un recorte de papel o similar que imita una corbata y en el cual recorte se inserta el anuncio, marca, dibujo, etc. que se desee.

- 15.
- En las figuras de la adjunta lámina de dibujos se ilustran dos realizaciones del invento, a título



• 51840 ADI

de ejemplo no limitativo, bien entendido que estas realizaciones se refieren a la aplicación del invento pero siendo único el fundamento del mismo.

En los dibujos:

5. La fig. 1ª muestra la disposición del alza cuello objeto de la invención con respecto a las piezas simulando corbatas, indicadas en línea de puntos.
10. La fig. 2ª muestra en corte por plano transversal la disposición de apoyo del elemento representando la corbata con respecto al alza cuello, y
15. La fig. 3ª muestra el aspecto exterior de las dos variantes de piezas representando corbatas.
20. En las figuras 1ª y 2ª se indica en 1 la pieza laminar del alza cuello de trazado adecuado en su contorno para quedar apoyado por la muesca 2 en el botón de cuello de la camisa y oculto bajo el citado cuello.
25. En este alza cuello se encaja el borde superior de un recorte de papel, o similar, 3 que imita una corbata, viéndose en línea de puntos en la fig. 1ª los tipos de corbata de tira y de lazo, que en la fig. 3ª se muestran tal como quedan con el alza cuello oculto.
30. El invento, dentro de su esencialidad, admite variantes de detalle, asimismo objeto de la protección que se recaba. Así, podrá ser el alza cuello del trazado que mejor convenga, según el del cuello tras del cual ha de quedar oculto, y hacerse con el material mas apropiado para darle la necesaria rigidez, mientras que la pieza imitando cualquier forma de corbata puede hacerse de cualquier material laminar que permite practicar la doblez de apoyo sobre el alza cuello.

• 51840 2AD



N O T A

Descritos el objeto y utilidad de la invención, lo que se declara como no divulgado ni practicado en España, comprende las reivindicaciones siguientes:

5. 1ª.- Alzacuello anunciador, caracterizado por estar constituido por una pieza laminar de contorno adecuado para quedar oculto bajo el cuello de una camisa y apoyado mediante una muesca en el botón del cuello de la misma, en cuyo alzacuello se encaja el borde superior de un recorte de papel, o similar, que imita una corbata de cualquier tipo, como anuncio o marca propiamente dicha, cuyo recorte queda así presentado con la camisa en escaparates o medios de exposición similares.

2ª.- Alzacuello anunciador.

Según se describe y reivindica en la presente memoria que consta de tres hojas foliadas y mecanografiadas por una sola cara y de una lámina de dibujos.

Madrid, a 24 de Diciembre de 1955.

TEXTURA, S. A.

p. a.

JAIME ISERN MIRALLES

P. P.

51840



Fig 1

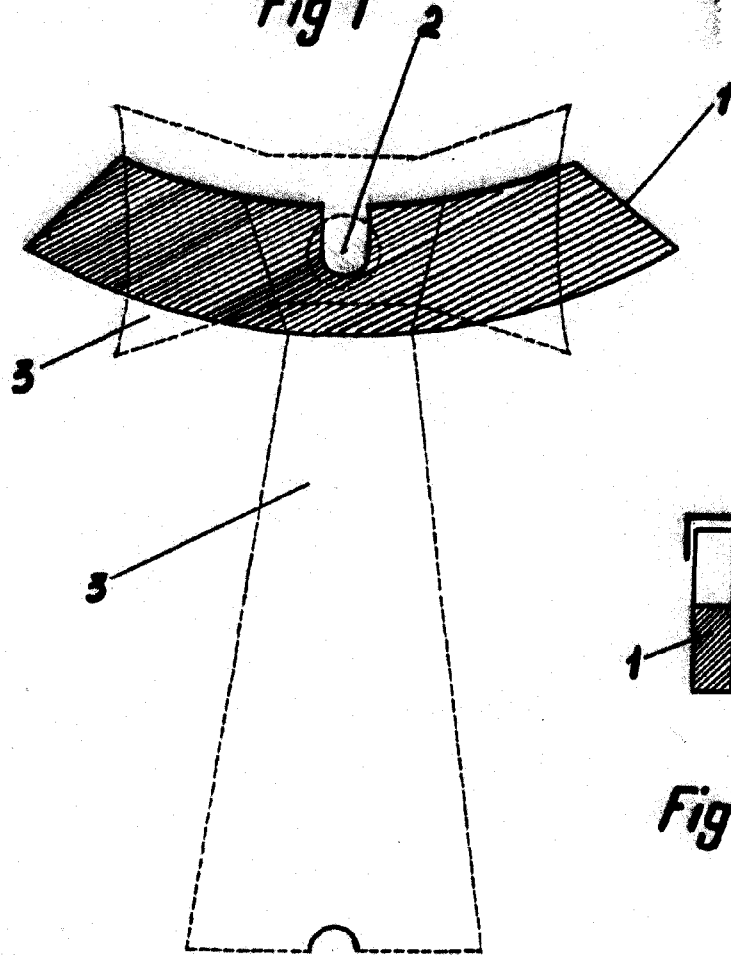
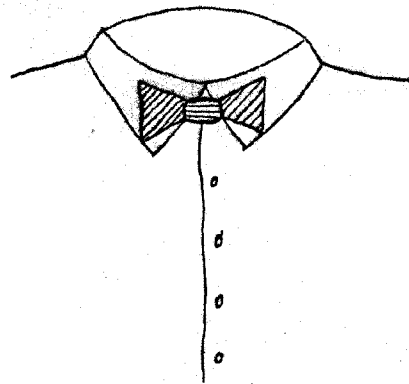
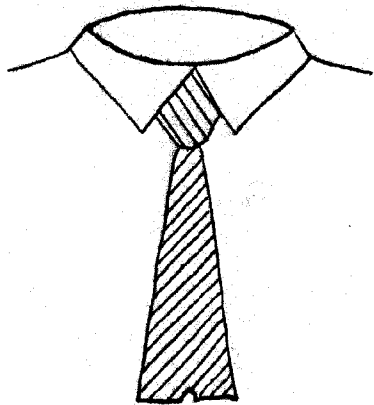

Fig 2

Fig 3



Madrid 24 de Diciembre 1955

JAIME ISERN MIRALLES
P. P.

Escaleta Variable