

51740



MEMORIA DESCRIPTIVA
para solicitar
M O D E L O D E U T I L I D A D
en
E S P A Ñ A
por VEINTE AÑOS
por: "FLOTADOR PERFECCIONADO PARA REDES
DE PESCA".

a nombre de:

Industrias Plásticas Españolas Cottet, S.A.,
de nacionalidad española,

domiciliada en:

Madrid, calle Vineros 14

El objeto de la presente solicitud de Modelo de
Utilidad se refiere a un flotador perfeccionado para redes de
pesos, cuyas características de novedad le confieren la cuali-
dad de aportar a la función a que se destina las siguientes
5 ventajas:

51740



a.-No es quebradizo ni frágil, con lo cual se eviten las roturas por choques en las operaciones de pesca o almacenaje.

10 b.-Es instable por la acción físicoquímica de las aguas marinas, por lo cual su duración es prácticamente ilimitada y mantiene permanentemente su flotabilidad.

c.-Se monta fácilmente sobre el cordaje.

d.-Es económico, de poco peso propio y fácil de construir.

15 El flotador que se preconiza consiste en un cuerpo esférico hueco obtenido por moldeo a presión de resinas sintéticas termoplásticas y compuesto por dos hemisferas que se acoplan por pegado a lo largo de un meridiano, estando dotada cada hemisfera de una perforación tubular estanca situada cerca de su máximo.

20 En el adjunto plano se ha representado una forma de ejecución del Modelo realizada de acuerdo con los principios enunciados.

25 En la figura 1 se representa una vista mitad en sección y mitad en alzado del flotador.

En la figura 2 se representa la correspondiente vista en planta.

30 Como puede apreciarse el cuerpo esférico hueco (1) obtenido por pegado de dos hemisferas moldeadas a presión, presenta dos perforaciones tubulares estancas (2) y (3) destinadas al paso del cordaje sobre el que se montan.

Este Modelo es realizable en materiales termoplásticos preferentemente, y es susceptible de toda clase de modificaciones de detalle que no alteren su fundamento.

35

== N O T A ==

•51740



20 DIC

Los puntos de invención propia y nueva que se presentan para que sean objeto de este Modelo de Utilidad por veinte años, en España, son los siguientes:

40 1º.-Flotador perfeccionado para redes de pesca, caracterizado porque consiste en un cuerpo esférico hueco obtenido por pegado de dos hemisferas moldeadas a presión en material termoplástico, estando dotada cada hemisfera de una perforación estanca tubular de eje paralelo al plano de pegado de las dos mitades del cuerpo esférico.

45 2º.-FLOTADOR PERFECCIONADO PARA REDES DE PESCA.

Tal y como se ha descrito en la memoria que antecede, representado en el plano que se acompaña, y para los fines que se han especificado.

Consta la presente memoria descriptiva de tres hojas escritas a máquina por una sola cara.

Madrid, 20 de diciembre de 1955

•51740



Escala variable.

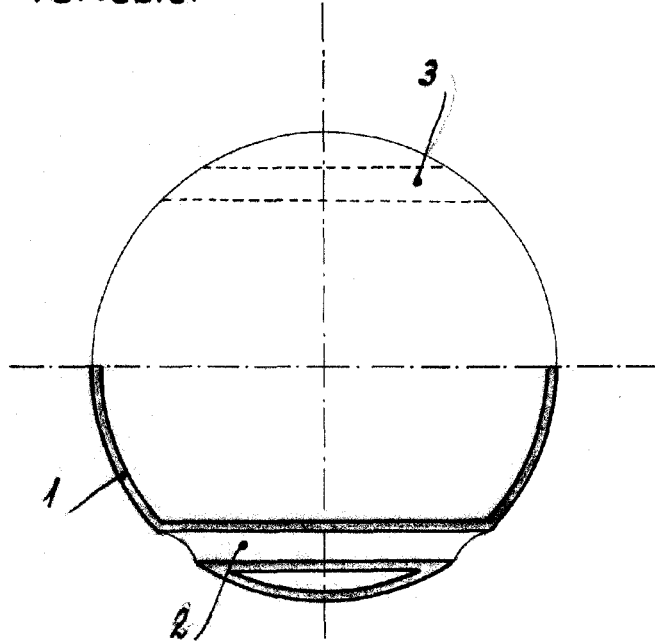

Fig. ~1

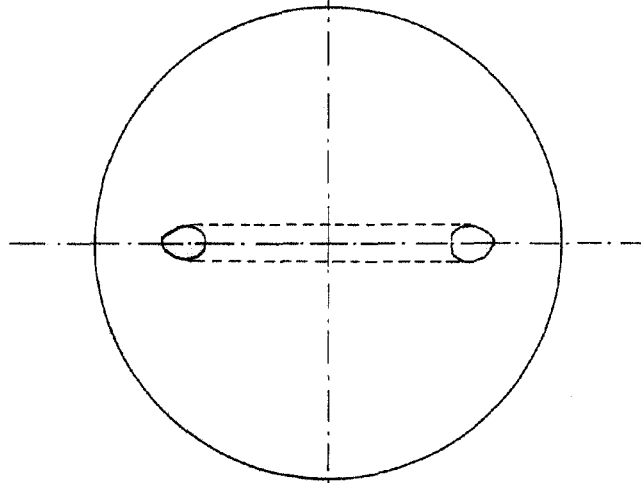

Fig. ~2

Lamin