



51722

REGISTRO
DE
MODELO DE UTILIDAD

por "Un cubo para albañilería" - - - - -

a favor de Don Faustino SOLA COMPOSADA, de nacionalidad española, domiciliado en BARCELONA, Avenida del General Primo de Rivera, número 44.

MEMORIA DESCRIPTIVA

El modelo de utilidad a cuyo registro se refiere la presente memoria descriptiva está constituido por un cubo destinado a ser empleado en trabajos de albañilería el cual gracias a la forma de estar ejecutado proporciona la utilidad de poder ser usado ya sea sencillamente como recipiente contenedor de agua ya sea como cuevo o gaveta para preparar la masa de cal, yeso o cemento necesario para consolidar las construcciones.

Está caracterizado esencialmente el cubo para albañilería que se registra como modelo de utilidad por el hecho de tener su recipiente constituido de modo que tiene un fondo de forma cuadrangular del cual arranca una porción, con sección transversal de la misma forma que el fondo,



51722

5 ventajasamente troncopiramidal invertida, continuada por otra porción troncocónica, también invertida, que termina en un borde circular semejante al de los cubos normales, al igual que los cuales estará provisto el que constituye el modelo de un asa de manejo.

10 La descripción de uno de tales cubos, representado a título de ejemplo en el dibujo adjunto, permitirá hacerse perfecto cargo de cual es la constitución esencial de los mismos y de que modo puede prestar la utilidad que con el uso de los mismos ha de alcanzarse.

En la figura 1 del dibujo se representa el cubo visto desde la parte superior y en la figura 2 se representa en perspectiva.

15 Como es perfectamente apreciable en el dibujo, el cubo que se da como ejemplo tiene un fondo cuadrado 1 del cual arrancan cuatro paredes planas ligeramente inclinadas que constituyen un recipiente 2 troncopiramidal que es el utilizable como cuevo o gaveta, continuado por una porción troncocónica completadora del cubo que termina en un borde reforzado circular 3 al cual está articulada, enganchada en puntos diametralmente opuestos, un asa 4.

20 El cubo representado puede ser utilizado corrientemente como un cubo normal para transportar agua o materiales contenidos en la totalidad de su recipiente o en parte de ella o bien puede utilizarse como cuevo o gaveta empleando solamente su parte troncopiramidal inferior por la facilidad que dan sus paredes planas a la aplicación de la paleta para recoger la masa preparada.

51722



- 3 -

Como es natural el cuerpo de los cubos fabricados de acuerdo con el modelo podrá constituirse de metal, o aleaciones cualesquiera, y también de otros materiales suficientemente resistentes, pudiendo darse a las dos regiones de tales cubos diferentes formas y dimensiones particulares siempre que estén de acuerdo con las características que se han definido como esenciales del modelo.

Podrán ser variables los medios manuales o mecánicos que se empleen para fabricar los cubos, los detalles de construcción de los mismos en cada caso particular de ejecución, los refuerzos, asas u otros aditamentos de que puedan dotarse y cuantas otras circunstancias puedan concurrir en la fabricación o en la utilización de los cubos de que se trata siempre que por ser de carácter secundario, accidental o accesorio respecto a la esencialidad del modelo no produzca sensible alteración de la misma.

N O T A

Por el registro de modelo de utilidad a que se refiere la presente memoria descriptiva se REIVINDICA la propiedad y la explotación exclusiva de:

1.- Un cubo para albañilería esencialmente caracterizada por el hecho de tener su recipiente constituido de modo que tiene un fondo de forma cuadrangular del cual arranca una porción con sección transversal de la misma forma que el fondo, ventajosamente troncopiramidal invertida, continuada por otra porción troncocónica también invertida que termina en un borde circular semejante al de los cubos normales, al igual que



- 4 -

16
51722

los cuales estará provisto el que constituye el modelo de un
asa de manejo.

2.- "Un cubo para albañilería".

Consta la presente memoria de cuatro hojas foliadas, es-
critas por una sola cara.

Barcelona, 16 de Diciembre de 1955.

P. p. de: Don Faustino SOLÁ COMAPOSADA.

51722



FIG.1

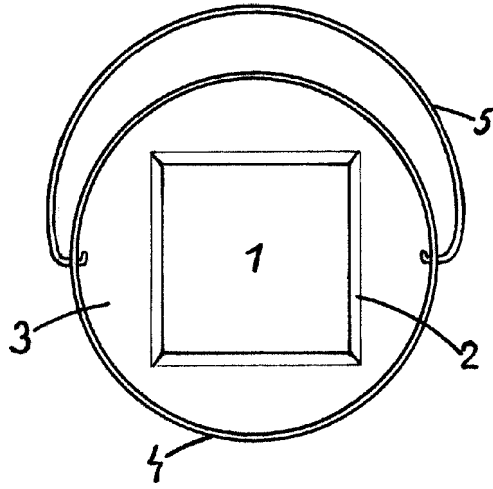
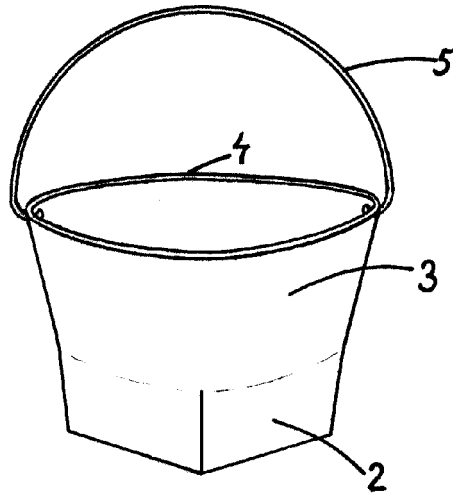

FIG.2



BO. DON FAUSTINO SOLA
Barcelona 17 de Dic. 1935