



•51717

M O D E L O
D E
U T I L I D A D

a favor de Don MIGUEL MARTÍNEZ-CANTULLERA PUJOL y Don FRANCISCO MARTÍNEZ-CANTULLERA PUJOL, ambos de nacionalidad española, domiciliados en Barcelona, calle Novell, 44 - 46, por "PROTECTOR PARA SOPORTE DE MOTOCICLETA"

→ . ←

MEMORIA DESCRIPTIVA

La presente invención se refiere a un protector para soporte de motocicleta que prolonga sensiblemente su normal duración.

5. La pieza de goma que cubre el soporte, tiene una duración limitada por la presión que el soporte ejerce sobre su base interior. Esta presión y el roce exterior de la base, producen grietas y desgastes que precipitan su inutilización. El protector objeto de la presente memoria descriptiva, tiene la finalidad de evitar los efectos de la presión interior del soporte, con lo cual, al
- 10.

• 51717 •



quedar reforzada la base de la cobertura de goma, disminuyen notablemente los efectos de las roturas que en ella se puedan producir.

5.

El protector objeto de la invención se caracteriza esencialmente por presentar en la base o pie de la cobertura, incrustada en su masa y por debajo del orificio de introducción de la pata del soporte, una chapa metálica, con la finalidad de servir de elemento de contención para evitar que su presión pueda llegar a perforarlo totalmente.

10.

Para la mejor comprensión de cuanto se indica en la presente memoria descriptiva, se acompaña un dibujo en el que, esquemáticamente y tan sólo a título de ejemplo se representa un caso práctico de realización del objeto de la invención.

15.

En dicho dibujo, la figura 1 representa una vista en perspectiva parcialmente seccionada de la cobertura de un soporte con la chapa protectora aplicada; y la figura 2, una sección longitudinal de la misma.

20.

En el aludido dibujo, el objeto de la invención está constituido por una chapa -1- metálica, debidamente conformada, intercalada en el interior de la masa -2- que forma el pie de la cobertura del soporte. Entre la chapa -1- y la base -3- de la perforación -4- en donde aquél es introducido, queda una zona de apoyo que viene reforzada por la chapa. Es preciso que la repetida presión del soporte sobre dicha zona llegue a su desgaste, para que este establezca contacto con la chapa. Llegado este caso, la

25.

51717



cobertura queda completamente protegida por la resistencia que la chapa -1- opone al soporte, privándole de presionar sobre el resto hasta su total destrucción.

- 5. Se comprende que serán independientes del objeto del presente modelo de utilidad, los materiales empleados en su construcción, dimensiones y todo cuanto no afecte a la esencialidad de la invención.

- . -

N O T A

Se reivindica como objeto del presente modelo de utilidad:-

- 10. 1. Protector para soporte de motocicleta, que se caracteriza esencialmente por el hecho de presentar una placa metálica, debidamente conformada empotrada en la masa del pie de la cobertura del soporte, intercalada entre la base de esta y el fondo de la perforación por donde se introduce la pata correspondiente del soporte.

- 15. 2. Protector para soporte de motocicleta.

La presente memoria consta de tres hojas foliadas, escritas por una sola cara.

Barcelona, a 14 de diciembre de 1955.

Miguel MARTINEZ-CANTULLERA PUJOL
Francisco MARTINEZ-CANTULLERA PUJOL

p.a.

I. PONTI

P.P.

51717



Fig. 1

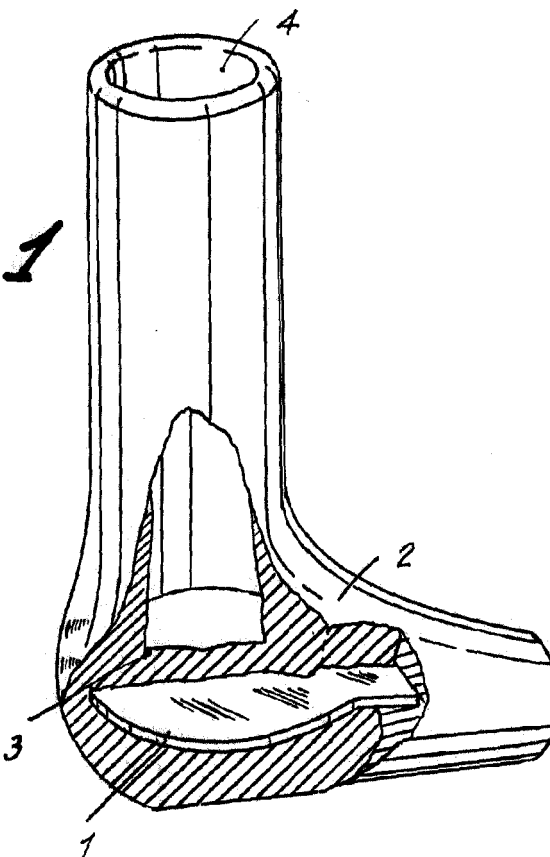
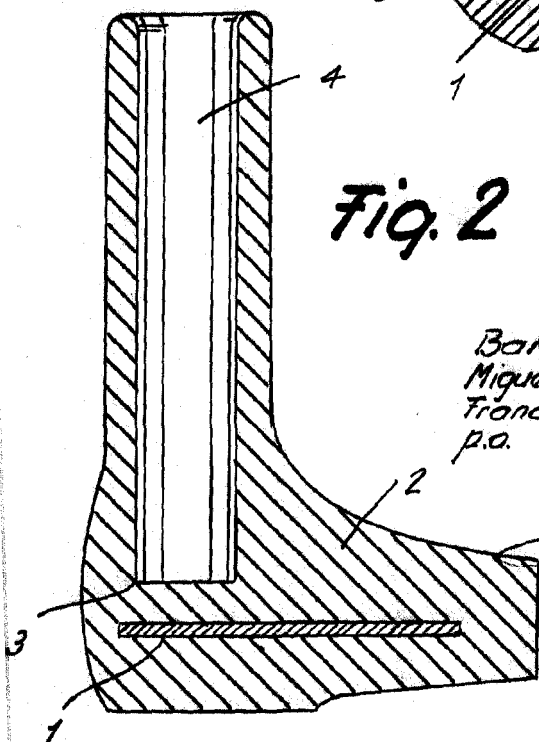

Fig. 2



Barcelona, 14 Diciembre 1955
Miguel Martínez-Cantullera Pujol
Francisco Martínez-Cantullera Pujol
p.o.

L. PONTE