

51670-



MODELO DE UTILIDAD

POR VEINTE AÑOS

que con esta fecha se solicita, a favor de D. Eduardo BLANCHARD CASTILLO, de nacionalidad española, residente en Zaragoza, Pl. Asso nº 1, por:

" DESMENUZADORA DE JUGUETE "

- . - . -

MEMORIA DESCRIPTIVA

El presente Modelo se refiere, conforme su enunciado indica, a una desmenuzadora de juguete, constituida totalmente a partir de materiales plásticos, mediante el correspondiente proceso de fundición y moldeo.

5.-

Una de las finalidades de este Modelo es la de proporcionar una unidad, que representa perfectamente un nuevo juguete, que corresponde a una produc-



ción en miniatura de las desmenuzadoras existentes en la realidad, poseyendo movimientos mecánicos semejantes a las mismas.

5.- Otro objeto de este modelo es el de proporcionar una desmenuzadora de juguete, que tenga la particularidad de poder funcionar mediante unos mecanismos simplificados, fabricados total o parcialmente en materias plásticas.

10.- Otra de las ventajas de este modelo, es que debido a la forma de construcción, a los materiales y a la forma simplificada de unión existente entre los mismos, se logra un conjunto cuyo precio de coste es sensiblemente reducido.

15.- La nota detallada que se dá a continuación forma una idea más clara del juguete al ser considerado en unión de los dibujos que se acompañan, que muestran por vía de ejemplo los conjuntos preferidos de la idea del modelo.

20.- Cuando se comprenda mejor la indole del modelo, otros objetos y ventajas del mismo se pondrán de manifiesto, consistiendo dicho modelo sustancialmente, en la reproducción de una máquina desmenuzadora y de sus correspondientes dispositivos, así como en la correlación de los mismos, los cuales se describen de una manera detallada en esta memoria, y se ilustra en los dibujos que se adjuntan.

25.- En estos dibujos se emplean marcas de referencia semejantes para indicar partes que se corresponden en las distintas vistas representadas y que finalmente se señalan y definen en las rei-

30.-

51670



vindicaciones anexas.

5.-

Esta exposición sirve únicamente como base para dar un ejemplo de la idea de este modelo; sugiere una conformación práctica del mismo, pero este juguete no queda limitado exáctamente a los detalles de esta exposición, la cual debe verse desde un punto de vista ilustrativo más bien que desde un punto de vista restrictivo.

10.-

Este modelo está formado por una pieza o carcasa que sirve para el alojamiento del conjunto y que forma la desmenuzadora propiamente dicha.

15.-

Según el actual modelo, se estimó conveniente dotar a esta desmenuzadora de una pieza de cobertura monobloque, la cual, se introduce en la boca del recipiente donde se colocan los alimentos a desmenuzar; dicha tapadera sirve para efectuar la presión de los mismos contra un rodillo hueco que vá provisto de una pluralidad de taladros, cuyo rodillo cuenta con una manivela que se proyecta al exterior de manera que, al accionar, haga girar el rodillo y los alimentos que están en el recipiente o boca pasen a través de los taladros y salgan debidamente desmenuzados o en forma pastosa.

25.-

Los planos adjuntos representan:

La fig. 1ª es una vista en perspectiva de la desmenuzadora en esta memoria descrita y recomendada.

30.-

La fig. 2ª, es una vista lateral del con-

•51670



1955

junto.

La fig. 3*, es una vista de frente del conjunto seccionado por un plano vertical.

- 5.- Haciendo referencia a las figuras representadas se hace la aclaración de que, mediante el n° -1- se indica la pieza de cobertura, la cual está colocada en la boca del recipiente -2- donde se introducen las materias a desmenuzar. Con el n° -3- se señala la carcasa cilíndrica hueca que en la parte central
- 10.- de uno de sus lados, cuenta con un resalte circular -4- en el que se dispone y acopla el eje de una pequeña manivela -5- que remata en un mango de accionamiento -6-. Con el n° -7- se indica la peana o base del conjunto abierta en dos ramas con unas nervaduras de
- 15.- refuerzo que proporcionan mayor estabilidad al conjunto. Con el n° -8- se indica el rodillo perforado alojado en el interior del cuerpo cilíndrico -3-, cuyo rodillo gira al ser accionada la manivela que tiene su eje solidarizado con él.
- 20.- El cuerpo cilíndrico -3- presenta, en el lateral opuesto al de la manivela, un pequeño resalte vertedero -9-; indicándose con el n° -10- las perforaciones o taladros efectuados en el rodillo -8- por los que pasan los alimentos al ser presionados por la tapadera
- 25.- -1- produciendo un perfecto desmenuzamiento de los mismos con lo que salen al exterior por el vertedero -9- en forma pastosa. El n° -11- indica un pequeño abultamiento efectuado en un lado del rodillo en el que está solidarizado el vástago -5- de la manivela
- 30.- bien por pegamento o cualquier otro medio similar.



- 5.- Se comprende fácilmente que el actual modelo proporciona un juguete sencillo y efectivo, muy vistoso y atractivo, constituido con un mínimo de piezas. Igualmente. se hace la aclaración de que en el modelo descrito se podrán introducir modificaciones de detalle que las circunstancias y la práctica pudieran aconsejar, siempre y cuando que con las variantes que se introduzcan, no se cambie, altere o modifique, la esencialidad del modelo descrito, cuya finalidad esencial, es la de proporcionar un juguete representativo de una desmenuzadora.
- 10.-

N O T A

- 15.- Se declaran como de propiedad y novedad en España el contenido de las siguientes

R E I V I N D I C A C I O N E S

- 20.- 1ª.- Desmenuzadora de juguete, constituida por una carcasa que aloja todo el conjunto, cuya carcasa está formada por dos piezas monobloques que se solidarizan entre sí, mediante pegamento o similar, determinando un recipiente cilíndrico que desemboca en otro mayor del que se proyecta inferiormente la base o peana de sustentación.
- 25.- 2ª.- Desmenuzadora de juguete, que se caracteriza por contar con una pieza de cobertura cilíndrica alargada, de diámetro coincidente con



el del recipiente vertical, en el que es recibida y alojada parcialmente, sosteniéndose en la boca del mismo mediante una pestaña perimétrica.

5.- 3ª.- Desmenuzadora de juguete, que se caracteriza por contar con un rodillo hueco, alojado en el cuerpo del conjunto, cuyo rodillo es solidario de un eje que se proyecta al exterior fijándose al extremo de una pequeña manivela que, al ser accionada, produce el giro del rodillo, dotado en su superficie de una pluralidad de taladros circulares.

10.- 4ª.- Desmenuzadora de juguete, según notas precedentes, que se caracteriza por contar con un saliente vertedero solidario de la carcasa, y con una peana igualmente solidaria de la carcasa, cuya peana está dotada de unas nervaduras de refuerzo, rematando en dos ramas que aseguran el apoyo del juguete.

15.- 5ª.- "DESMENUZADORA DE JUGUETE"
20.- Todo ello tal y como se representa en el memoria que antecede, que consta de SEIS hojas escritas a máquina por una sola cara y una lámina de dibujos que la ilustra.

Madrid, 16 de Diciembre de 1.955

E. GONZALEZ VACAS
P. P.

51670



1955

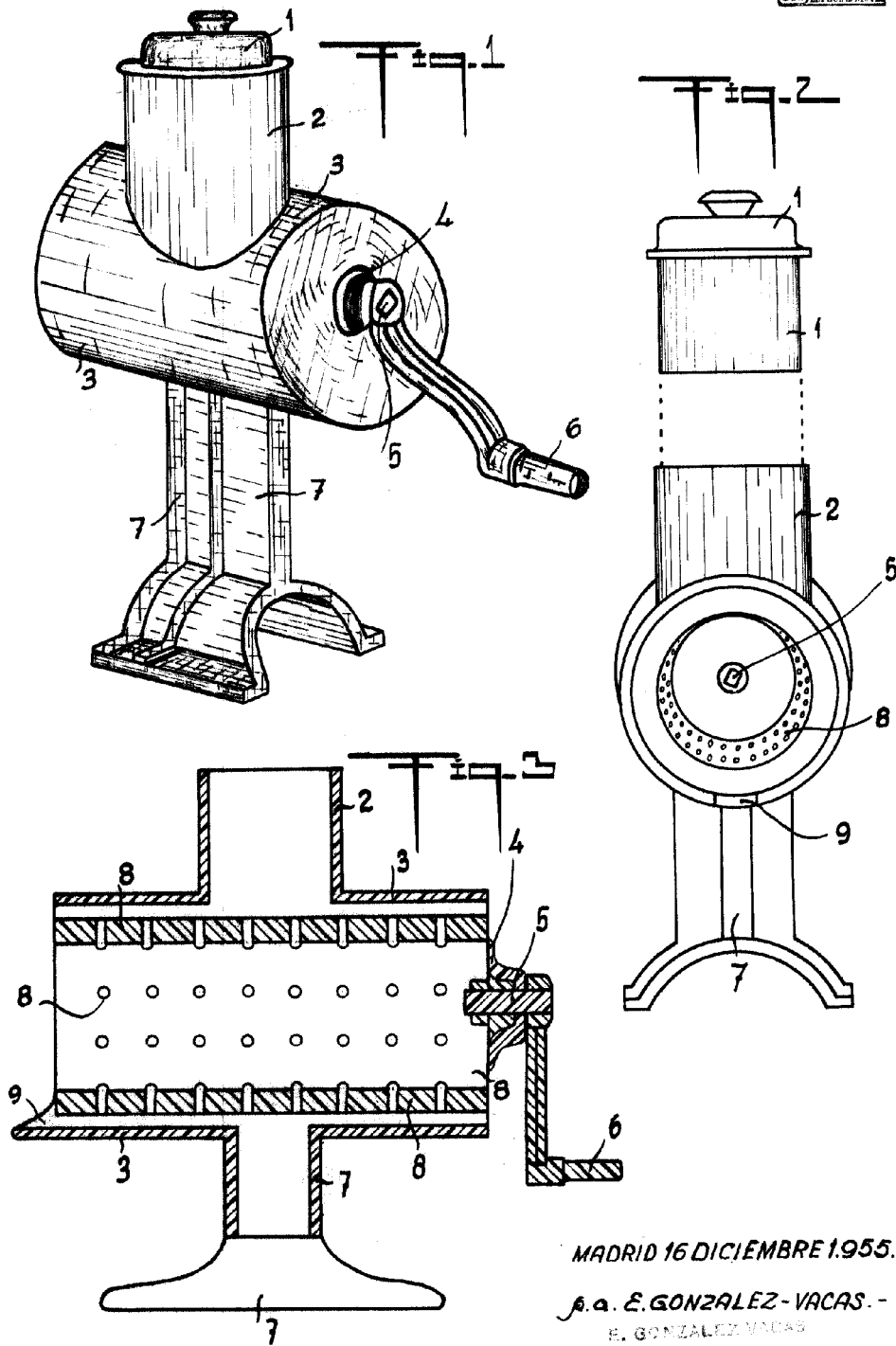

MADRID 16 DICIEMBRE 1955.-

J. G. GONZALEZ-VACAS.-
E. GONZALEZ-VACAS
P. P.

Manuel G. Vacas

ESCALA VARIABLE.-