



16 DIC 63

5 1653

MEMORIA DESCRIPTIVA.

MODELO DE UTILIDAD.

PAIS : ESPAÑA.

DURACION : 20 AÑOS.

OBJETO : "CARRETILLA PLEGABLE PARA EL  
TRANSPORTE DE OBJETOS".

=====

A nombre de : DON PRUDENCIA GARCIA TORRES.

Residente en : MADRID, Alcalá, 135.

Nacionalidad : ESPAÑOLA.

16 D 15



.51653

El presente Modelo de Utilidad se refiere a una carretilla plegable que puede utilizarse tanto en almacenes como en fabricas, tiendas y otros lugares para el transporte de paquetes, herramientas, mercancías y objetos diversos.

5.- La hoja de planos que ilustra esta memoria refleja la disposición y características de la carretilla cuyo registro trata de obtenerse.

La Fig. 1ª. muestra el conjunto preparado para el uso apreciándose la bolsa acoplada en su interior.

10.- La Fig. 2ª. representa la carretilla totalmente plegada.

15.- Consiste la misma en una armazón de varilla, integrada por cuatro lados y un fondo A que por el final de sus barras laterales B, va enganchado en los respectivos extremos del eje C de las ruedas, junto a los que engancha asimismo la

20.- base de cada varilla lateral del respaldo D. Este consta de una armazón cuyo rectángulo central se prolonga hacia arriba para formar el guía E, mientras las dos varillas laterales llevan cada una dos pequeñas curvas F equidistantes y orientadas hacia adelante, donde engancha el extremo co-

25.- rrespondiente de dos varillas transversales G que establecen la articulación de cada cuerpo lateral H integrado por dos elementos rectangulares, a los que el tope I central impide plegarse hacia afuera; dichas varillas transversales G enganchan por su extremo opuesto en el rectángulo anterior J,

•51653



mientras las similares K solidarias con éste, quedan engarzadas en las varillas laterales de la parte frontal M, que a su vez tiene también un elemento rectangular N el cual se prolonga hacia abajo para actuar como soporte delantero del rondo.

30.-

La armadura de éste tiene otro elemento central rectangular O, que por la parte posterior hace tope con el eje C y forma angulo recto por la extremidad delantera S, para acoplarse a presión en el centro de la varilla horizontal inferior P del cuerpo frontal M de la armazón.

35.-

Cuando se abre ésta, puede acoplarse en su interior una bolsa V de tela fuerte, dotada con sus correspondientes asas y también plegable, que en ambos bordes lleva dos enganches X orientados hacia fuera, para poder montarlos en las varillas horizontales superiores de los elementos rectangulares integrantes de cada lateral H. de modo que dicha bolsa V se mantiene abierta para recibir los paquetes u objetos que han de transportarse retirándola de la carretilla antes de proceder al plegado de la misma.

40.-

Para verificar éste, se levanta en primer lugar el rondo A y girándolo sobre el eje C, irá a unirse con la armadura D posterior; luego merced a la articulación central se doblan para dentro ambos flancos H, de modo que por el desplazamiento simultáneo hacia atrás de la parte frontal M resultan intercalados entre ésta y la trasera D, para dar lugar a que un enganche a presión P' situado en el centro de la varilla horizontal superior de la última, se ajuste en la varilla similar de la cara delantera M a fin de asegurar el cierre del conjunto.

50.-



55.- Descrita suficientemente la naturaleza y objeto de este Modelo de Utilidad, se declara que los puntos cuya propiedad y explotación exclusiva se solicita, por 20 años, en España, están comprendidos en las siguientes

REIVINDICACIONES.-

60.- 1ª.- Carretilla plegable para el transporte de objetos, caracterizada porque consta de una armadura de varilla, cuyo cuerpo posterior provisto de un elemento rectangular que sobresale por el centro para servir de guía, lleva montada la extremidad inferior de sus varillas laterales en los extre-

65.- mos del eje de dos ruedas, donde asimismo va enganchado el final de cada varilla lateral de la armadura del fondo. Esta va dotada en el centro con un elemento rectangular que por la parte trasera hace tope con el citado eje, mientras la delantera forma un ángulo para acoplarlo a presión en la

70.- varilla horizontal del cuerpo frontal de la armazón, el cual tiene también centrado un elemento rectangular que se prolonga hacia abajo para actuar como soporte delantero.

75.- 2ª.- Carretilla plegable para el transporte de objetos según la reivindicación 1ª. caracterizada porque las varillas laterales del cuerpo posterior de la armadura, llevan dos pequeñas curvas equidistantes orientadas hacia adelante, donde enganchan por su extremo trasero otras tantas varillas transversales solidarias con un cuerpo rectangular que va paralelo a otro y le impide plegarse hacia fuera por medio de un tope horizontal unido a la parte interna. En este otro

80.- cuerpo rectangular engancha la extremidad opuesta de las varillas transversales de aquél, para constituir la articulación

• 51653<sup>6</sup> DIC.



que permite plegar la armadura, y él a su vez tiene solidarias otras dos varillas transversales análogas, cuyo extremo delantero engancha en las varillas laterales del cuerpo frontal del conjunto.

85.- 3<sup>a</sup>.- Carretilla plegable para el transporte de objetos según las reivindicaciones anteriores, caracterizada porque en el interior de la armadura, se acopla una bolsa de tela fuerte con sus asas adecuadas y también plegable, cada uno de cuyos bordes lleva dos enganches curvados hacia fuera, a fin de montarlos en las varillas horizontales superiores de los elementos rectangulares que integran los flancos articulados de la armazón. Para asegurar el cierre de ésta después de retirar la bolsa va dispuesto en la varilla horizontal superior del cuerpo trasero un enganche donde-previo plegado del fondo sobre dicho cuerpo posterior, al que se aplican también los flancos del conjunto después de doblar hacia dentro sus articulaciones, para que simultáneamente arrastren al referido cuerpo delantero- se sujeta a presión la varilla horizontal superior de éste.

4<sup>a</sup>.- "CARRETILLA PLEGABLE PARA EL TRANSCORTE DE OBJETOS"

Madrid, 16 DIC. 1955

PRUDENCIO GARCIA

P. A. G.

51653



Fig. 1

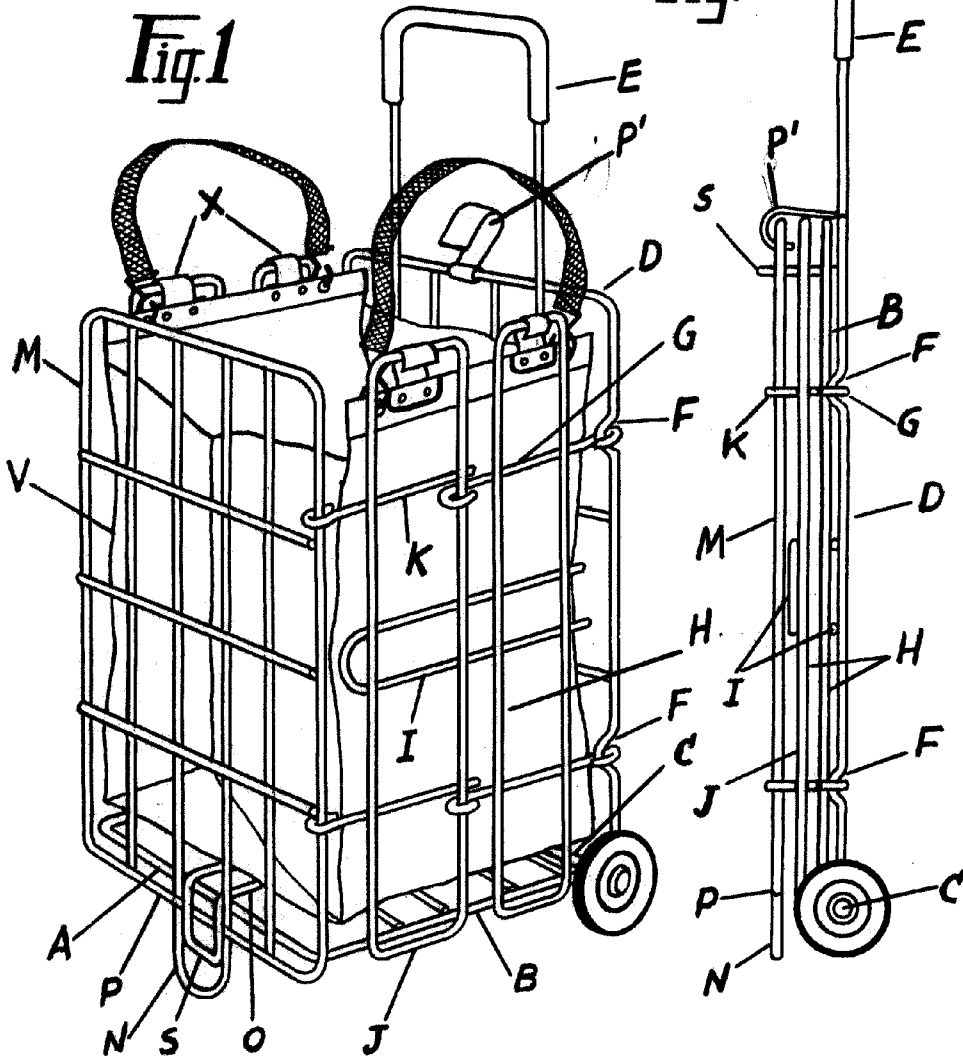
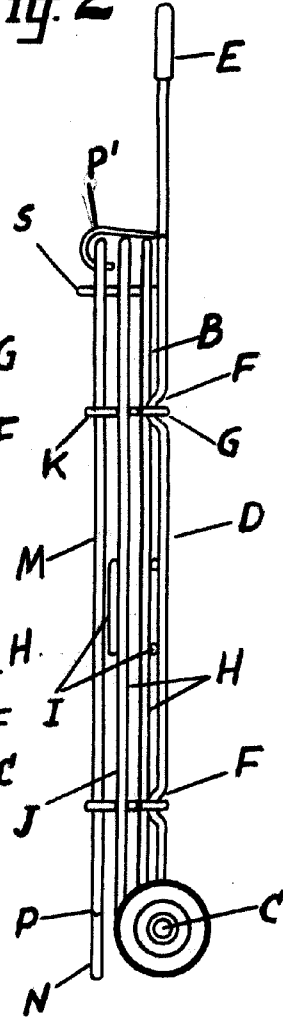

Fig. 2



ESCALA VARIABLE  
MADRID, 16 DICIEMBRE, 1955