

AL/



51610

MODELO DE UTILIDAD

a favor de

HIJO DE FRANCISCO FOSSAS Y CIA, S. L. - de nacionalidad española - domiciliada en C/ Trafalgar, nº 80

BARCELONA

por:

" Delantero para camisas y prendas similares "

-----:oOo:-----

D e s c r i p c i ó n

El presente modelo de utilidad tiene por objeto un delantero para camisas y otras prendas similares, que, por sus características especiales, proporciona a la



prenda una apariencia nueva y una mayor comodidad de uso que las prendas de esta clase de disposición clásica.

Esencialmente, este delantero está compuesto por la combinación de tres piezas, dos de las cuales, que son simétricas, están dispuestas en la parte superior del delantero, a ambos lados del cuello, extendiéndose desde los hombros de la prenda hasta una línea sensiblemente horizontal que pasa por debajo del cuello; y la tercera pieza, que constituye el resto de la extensión del delantero a partir de dicha línea horizontal, se une a tope a las piezas superiores mediante sendos cierres de cremallera.

Los bordes laterales interiores de las dos piezas superiores del delantero se unen al cuello de la prenda, y sus bordes laterales exteriores forman la parte superior de la sisa de las mangas, cuya parte inferior está formada a su vez por la parte correspondiente de la pieza inferior del delantero.

Preferiblemente, la longitud de los citados cierres de cremallera se limita aproximadamente a la mitad interior, es decir, a la mitad que corresponde al lado del cuello, de la unión de cada pieza superior con la pieza inferior del delantero, y la mitad exterior de dicha unión, o sea, la correspondiente al lado de las mangas, se efectúa por costura directa entre el borde inferior de la pieza superior y el borde superior de la pieza inferior del delantero.

De esta manera, la camisa o prenda de que se trate ofrece el aspecto de estar completamente cerrada por su parte anterior, quedando prácticamente ocultos los cierres de cremallera bajo las puntas del cuello, permitiendo sin embargo estos cierres, abrir suficientemente el cuello para el paso de la cabeza.



En el plano adjunto se representa el delantero para camisas y prendas similares, objeto de este modelo de utilidad, aplicado a una camisa para caballero.

5 La figura 1 representa las piezas que forman el delantero, en relación con otras piezas de la camisa.

La figura 2 representa la camisa con el cuello cerrado.

10 La figura 3 representa la misma camisa con el cuello abierto.

Este delantero para camisas comprende dos piezas simétricas -1- y -2-, dispuestas en la parte superior de este delantero, a ambos lados del cuello de la camisa y una tercera pieza -3- que forma el resto del delante-
15 ro.

Las dos piezas superiores -1- y -2- se extienden desde la línea media de los hombros -4-, en que se unen a la espalda -5- de la camisa, hasta una línea sensiblemente horizontal que va desde una a otra de las aberturas
20 laterales o sisas -6- de las mangas -7-, pasando por debajo del cuello -8-, de manera que el borde lateral interior -9- de estas piezas -1- y -2- queda unido al cuello -8-, y su borde lateral exterior -10- está unido a las mangas -7-, formando la parte superior de la
25 sisa -6-.

Por su parte, la pieza inferior -3- del delantero presenta a ambos lados de su parte superior, una esco-
30 tadura -11- que se une a la correspondiente manga -7-, formando la parte inferior de la sisa -6-, y su borde superior -12- coincide, sin solapamiento, con los bordes inferiores -13- de las dos piezas -1- y -2-. La



5

unión entre dicho borde -12- de la pieza -3- y el borde -13- de cada una de las piezas -1- y -2- se efectua por medio de sendos cierres de cremallera -14-, que permiten unir estos bordes, cerrando el cuello como se representa en la figura 2, o bien separarlos, abriendo asi el cuello en la forma representada en la figura 3, para permitir el paso de la cabeza.

10

Aunque estos cierres de cremallera pueden extenderse en toda la longitud de la unión entre el borde -13- de las piezas -1- y -2- y el borde -12- de la pieza -3- preferiblemente se limita su extensión aproximadamente a la mitad de la longitud del borde -13-, y el resto de la unión, hasta la sisa -6-, se efectua, por costura directa entre las piezas -1- y -2- y la pieza -3-. De esta manera, en la posición cerrada de la figura 2, los cierres -14- quedan practicamente ocultos bajo las puntas del cuello -8-.

15

20

Como ya se comprende, el delantero objeto de este modelo de utilidad es de aplicación, no solamente a camisas, sino a cualesquiera otras prendas semejantes de distintos tipos, pudiendo variar en algunos detalles su disposición y confección, sin que por ello se alteren sus características esenciales.

25

-----: N O T A :-----

Se reivindica como objeto de este modelo de utilidad:

30

1.- Delantero para camisas y prendas similares, caracterizado por estar constituido por tres piezas, dos de las cuales son simetricas y estan dispuestas en la

• 51610

- 9 DIC.



5 parte superior, a ambos lados del cuello de la prenda, extendiéndose desde los hombros hasta una línea sensiblemente horizontal que pasa por debajo del cuello, mientras la tercera pieza, que forma el resto del delantero, se une a tope a estas dos piezas superiores mediante dos cierres de cremallera.

10 2.- Delantero para camisas y prendas similares según la reivindicación anterior, caracterizado porque los cierres de cremallera quedan limitados a la mitad interior, correspondiente al lado del cuello, de las uniones entre las piezas superiores y la pieza inferior, efectuándose la mitad exterior de éstas uniones, que corresponde al lado de las mangas, por costura directa entre el borde inferior de las piezas superiores y el borde superior de la pieza inferior.

15 3.- Delantero para camisas y prendas similares.

Esta memoria consta de cinco páginas escritas por una sola cara.

BARCELONA, - 9 DIC. 1955

P. A.

JOSE M. SOLER
P. A.



51610

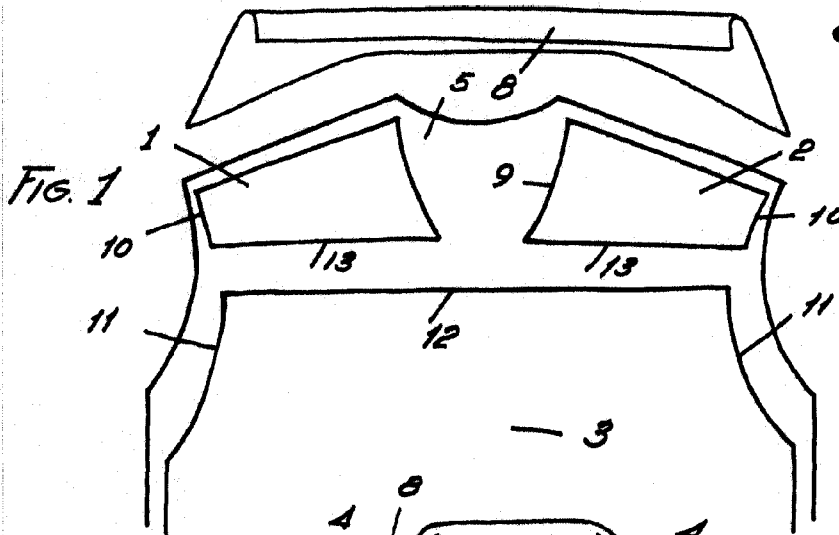

FIG. 2

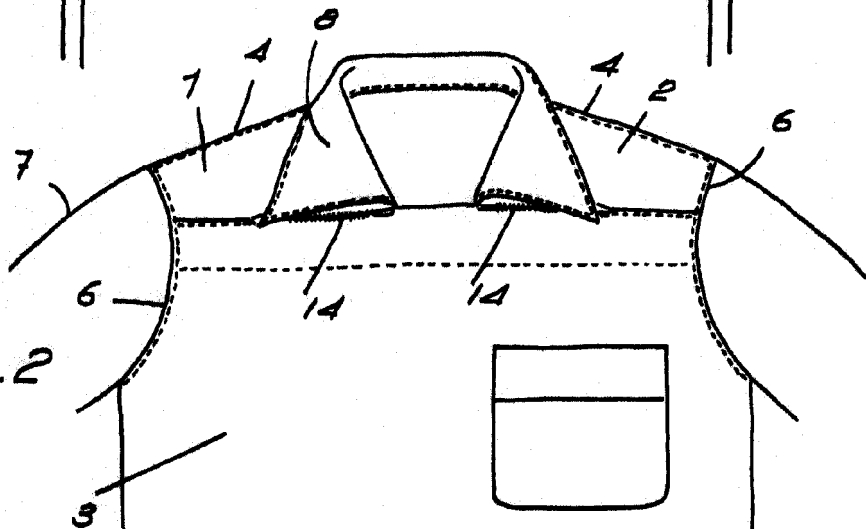
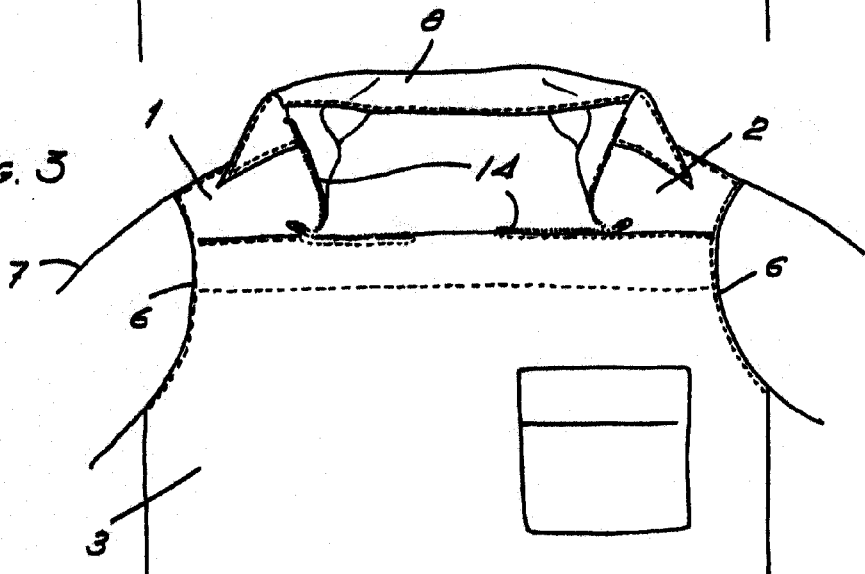

FIG. 3



P.R.
JOSE M. FERRER
S.A.