

0.4021



MODELO DE UTILIDAD

•51578

MEMORIA DESCRIPTIVA

sobre:

" UN FICHERO PERFECCIONADO "

Solicitante: SISTEMAS DE CONTROL, S.A.,
entidad española, establecida en
BARCELONA, Avenida Generalísimo, 352.

La presente invención se refiere a un fichero perfeccionado, particularmente apropiado para guardar hojas sueltas de contabilidad, fichas de control y similares, que se caracteriza, esencialmente, por estar constituido por una

5 caja y correspondiente tapa superpuesta, de sensiblemente igual configuración, estando dotada dicha caja, por la parte exterior de su fondo, de cuatro rodillos de apoyo y deslizamiento, y presentando la misma en el borde superior de su pared posterior una muesca en cada extremo atravesada

10 por un pasador para el encaje de correspondientes órganos de articulación que sobresalen del borde inferior de la pared posterior de la tapa, la que en su pared anterior lleva alojada una cerradura, y estando provistos el fondo

•51578

12 DIC



y el borde superior de las paredes laterales de la referida caja de medios para la sustentación, en diversas posiciones y con inclinación variable, de tabiques separadores.

Estos tabiques separadores, según otra característica de la invención, están constituidos por láminas de cualquier material que en su borde inferior van dotadas de dos pestañas destinadas a ser alojadas en orificios practicados en el fondo de la caja en dos hileras paralelas de separación correspondiente a dichas pestañas, y para sujetar los referidos tabiques con la inclinación deseada en las posiciones intermedias entre las paredes anterior y posterior de la caja, está provisto el borde superior de las paredes laterales de un dentado a modo de cremallera para el encaje, en las correspondientes muescas, de varillas transversales de sustentación dotadas en sus extremos de un reborde para impedir deslizamientos laterales.

Para la mejor comprensión del invento, se acompaña una lámina de dibujos en los cuales se ilustra, a título de ejemplo no limitativo, una forma de realización del fichero perfeccionado de que se trata. En dichos dibujos:

Fig. 1 es una vista en perspectiva del conjunto del fichero en posición cerrada.

Fig. 2 ilustra una vista de planta de la tapa colocada boca arriba.

Fig. 3 es una vista de planta de la caja porta-fichas que lleva alojados en su interior dos tabiques separadores, uno de ellos apoyado en la pared anterior de la caja y el otro en una varilla transversal de sustentación.

1

•51578



Fig. 4 es un corte transversal según IV-IV de la Fig. 3.

Fig. 5 es un corte longitudinal según V-V de la Fig. 3.

El fichero representado comporta una caja y una tapa
5 superpuesta de sensiblemente igual configuración y que
en su conjunto se designan con 1, 2, respectivamente. La
caja 1 está dotada por la parte exterior de su fondo 3 de
cuatro rodillos de apoyo y deslizamiento 4, y en el borde
superior de su pared posterior 5 presenta una muesca 6 en
10 cada extremo, atravesada por un pasador 7 para el encaje
de correspondientes órganos de articulación 8, de forma de
media luna, que sobresalen del borde inferior de la pared
posterior 9 de la tapa 2. Esta última lleva alojada en
su pared anterior 10 una cerradura 11. Con la referencia 12
15 se designan dos tabiques separadores constituidos por una
lámina o placa de cualquier material y que presentan en su
borde inferior dos pestañas 12'. Estas pestañas están des-
tinadas a ser encajadas en orificios 13 practicados en el
fondo 3 de la caja 1 en dos hileras paralelas de separación
20 correspondiente a la de dichas pestañas. Para sujetar los
tabiques separadores 12 con la inclinación deseada en las
posiciones intermedias entre las paredes posterior 5 y
anterior 14 de la caja 1, está provisto el borde superior
de las paredes laterales 15, 16 de la propia caja de un
25 dentado 15', 16' a modo de cremallera para el encaje en
las correspondientes muescas de varillas transversales 17
de sustentación. La separación entre sí de las muescas deter-
minadas por los dentados 15', 16' es igual a la que media

•51578

120



entre los orificios 13 de cada hilera del fondo 3.

Para la utilización de este fichero se separa la tapa 2 de la caja 1 abriendo la cerradura 11 y desconectando los órganos 8 de la misma de los pasadores de sujeción 7 de la pared posterior 5 de la caja 1. Destapada de este modo la caja 1, se colocan los tabiques separadores 12 en las posiciones que correspondan al número de fichas a guardar, haciendo apoyar uno de ellos contra la pared anterior 14 ó posterior 5 de la caja y el otro contra el travesaño 17 que se encaja en un par de muescas enfrentadas de los dentados 15', 16'. A medida que el número de las fichas vaya aumentando, puede ampliarse el espacio destinado a ellas con solo hacer retroceder el tabique apoyado en la varilla transversal 17, sacando para ello sus pestañas 12' de los orificios 13 en que están encajadas, encajándolas en otro par de dichos orificios y desplazando análogamente la varilla sustentadora 17 a lo largo de las hileras de muescas 15', 16'. También puede darse más o menos inclinación al citado tabique separador 12, por ejemplo para facilitar la consulta de las fichas, colocando simplemente la varilla sustentadora 17 unas muescas más atrás, pero sin sacar las pestañas 12' del lugar en que habían sido encajadas anteriormente.

Se hace constar que este fichero puede fabricarse en todos los tamaños y materiales que se deseen y que todo cuanto no altere, cambie o modifique su principio fundamental puede quedar sometido a variaciones de detalle.

•51578



N O T A.

El Modelo de Utilidad que se solicita recae sobre las siguientes reivindicaciones:

5 1^a.- Un fichero perfeccionado, caracterizado por estar
constituído por una caja (1) y correspondiente tapa super-
puesta (2), de sensiblemente igual configuración, estando
dotada dicha caja, por la parte exterior de su fondo (3),
de cuatro rodillos de apoyo y deslizamiento (4), y presen-
tando la misma en el borde superior de su pared posterior
10 una muesca (6) en cada extremo, atravesada por un pasador (7)
para el encaje de correspondientes órganos de articulación (8)
que sobresalen del borde inferior de la pared posterior (9)
de la tapa (2), la que en su pared anterior (10) lleva alojada
una cerradura (11), y estando provisto el fondo (3) y el borde
15 superior de las paredes laterales (15, 16) de la referida
caja de medios para la sustentación, en diversas posiciones
y con inclinación variable, de tabiques separadores (12).

20 2^a.- Un fichero perfeccionado según reivindicación 1^a,
caracterizado porque los tabiques separadores mencionados (12)
están constituídos por láminas de cualquier material que en
su borde inferior van dotadas de dos pestañas (12') destina-
das a ser alojadas en orificios (13) practicados en el fondo
de la caja en dos hileras paralelas de separación correspon-
diente a dichas pestañas (12'), y para sujetar los referidos
25 tabiques con la inclinación deseada en las posiciones inter-
medias entre las paredes anterior (14) y posterior (5) de
la caja (1), está provisto el borde superior de las paredes
laterales (15, 16) de un dentado (15', 16') a modo de

51578

12 DIC



cremallera para el encaje en las correspondientes muescas de varillas transversales de sustentación (17) dotadas en sus extremos de un reborde para impedir deslizamientos laterales.

- 5 3ª.- UN FICHERO PERFECCIONADO, tal y como queda descrito y reivindicado en la presente memoria que consta de seis hojas mecanografiadas por una sola cara y de una lámina de dibujos.

Madrid,

12 DIC 1955

SISTEMAS DE CONTROL, S.A.
P.P.

J. RÓMEZ ACEBO Y MODET
P.P.

0.4021

ESCALA VARIABLE.

51578



Fig.1

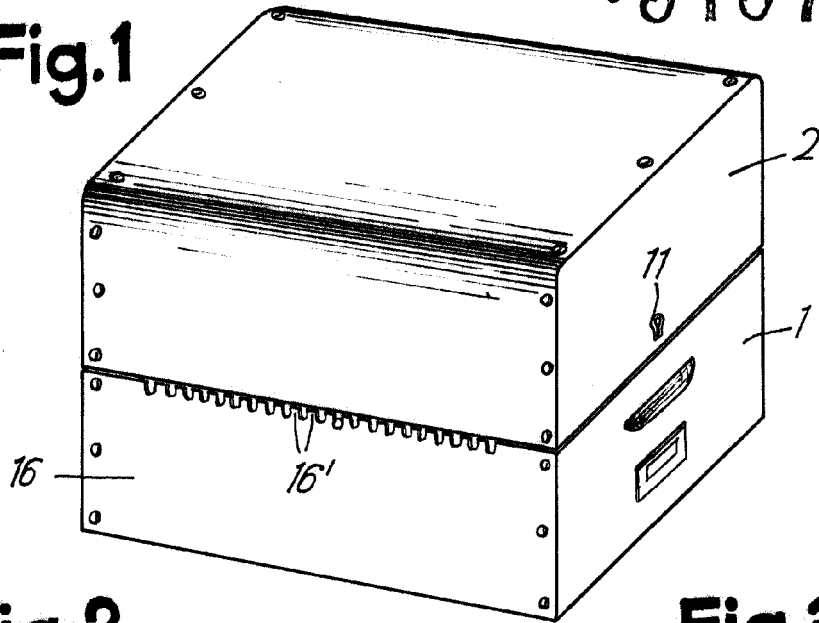

Fig.2

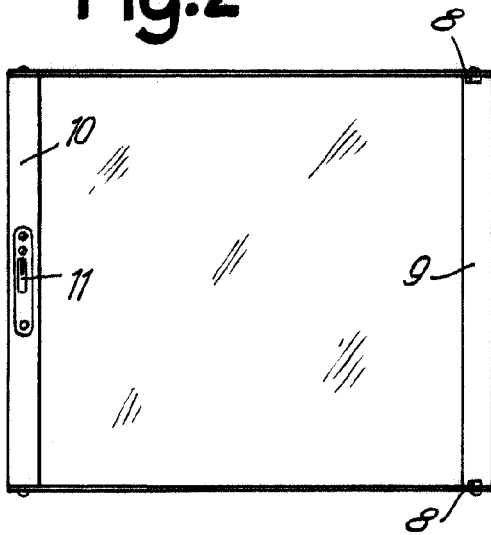

Fig.3

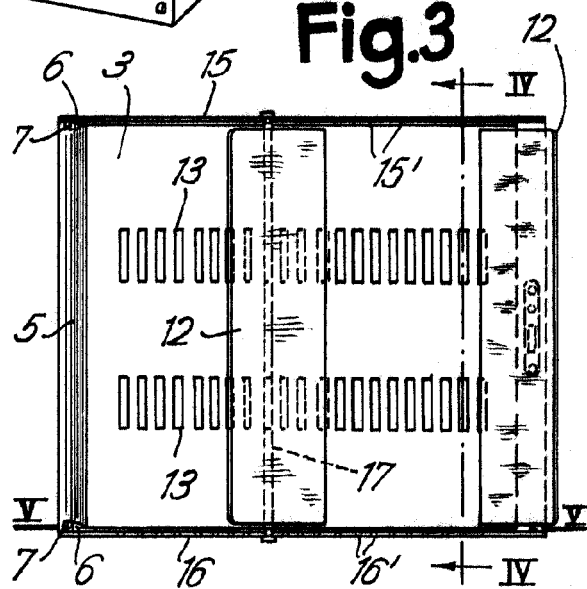

Fig.4

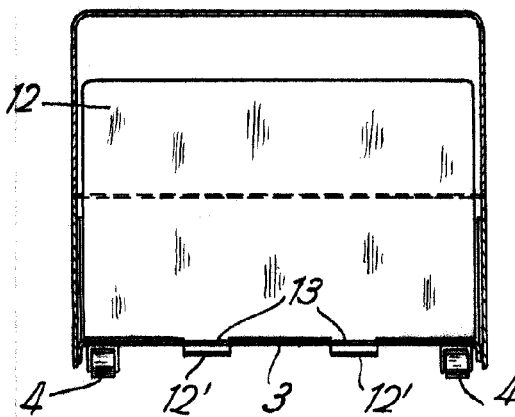
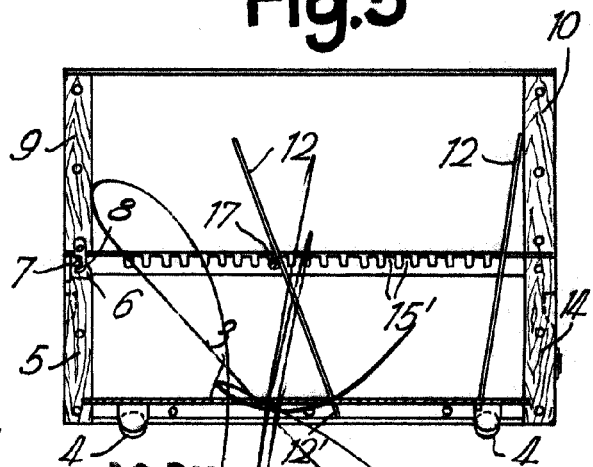

Fig.5



Madrid, 12 DIC 1955
SISTEMAS DE CONTROL, S.A.
P.P. J. BOMEZ ACEBO MODET
P.P.