

100  
51557

MEMORIA DESCRIPTIVA

que se acompaña a la solicitud de

UN MODELO DE UTILIDAD

a favor de D. Francisco MARCET Rosals, de nacionalidad española, residente en BARCELONA, Peu de la Creu, 18,

por:

” MOLINO-CAJA MUSICAL ”

=====  
=====

5 La presente Memoria se refiere, como su enunciado indica, a una caja de música simbolizando un molino dotado de partes móviles de notable efecto realista, por cuyo objeto se solicita el correspondiente privilegio de MODELO DE UTILIDAD conforme y al amparo del vigente Estatuto sobre Propiedad Industrial a fin de garantizar a favor del recurrente el derecho a la explotación exclusiva del mismo en toda España, Colonias y Protectorado.

• 51557



10 A continuación se hará una detallada descrip -  
ción del MODELO DE UTILIDAD que se solicita, con re-  
ferencia a los planos que se acompañan, en los cuales  
se representa a simple título de ejemplo, no limitati-  
vo, una forma preferente de realización, susceptible  
de todas aquellas modificaciones de detalle que no al-  
15 teren fundamentalmente sus características esenciales.

En dichos planos se ilustra:

En la fig. 1. Una vista de la caja-molino en al-  
zado frontal.

20 En la fig. 2. La misma caja-molino vista en alza-  
do lateral y con sección parcial que permite distinguir  
las partes internas.

Según el ejemplo de ejecución representado, la ca-  
ja musical preconizada está integrada por un cuerpo (1)  
con forma de molino de viento que en su parte superior  
25 presenta un recipiente (2) para pequeños objetos que se  
cierra por dos tapas (3) representadas por las dos vertien-  
tes del tejado, articuladas en los centro de giro (4).

30 El citado cuerpo vá provisto interiormente de una  
máquina musical de cualquier tipo apropiado (5) cuyo re-  
sorte se remonta manualmente por giro de las aspas (6),  
las cuales al quedar libres, giran en sentido contrario  
lentamente al propio tiempo que funciona el dispositivo  
musical.

35 Del mecanismo mencionado parte inferior y vertical-  
mente un eje (7) solidario en su extremo libre de una  
plataforma circular (8) en la que quedan dispuestas va -  
rias figuras corpóreas (9) de manera tal, que al girar  
el par eje-plataforma, dichas figuras aparecen y se ocul-



40

tan sucesivamente por unas puertas (10) practicadas correspondientemente en el cuerpo del molino.

El conjunto descrito queda montado sobre una base (12) con piés de sustentación (13) habiéndose previsto una palanca de freno (11) que permite la puesta en marcha o detención de la maquinaria.

45

La forma, dimensiones y materiales podrán ser variables y en general cuanto sea accesorio y secundario, siempre que no altere, cambie o modifique la esencialidad del objeto que se describe.

50

Los términos en que queda redactada esta Memoria son ciertos y fiel reflejo del objeto descrito, debiéndose tomar con carácter amplio y nunca en forma limitativa.

N O T A

55

EL MODELO DE UTILIDAD que se solicita recaerá sobre las particularidades características de las siguientes reivindicaciones:

60

1ª.- Molino-caja musical, comprendiendo un cuerpo de forma peculiar provisto de cualquier mecanismo apropiado a tal fin, y caracterizado por disponerse un recipiente para pequeños objetos susceptible de cerrarse por dos tapas articuladas representando las dos vertientes del tejado del molino.



65

2ª.- Molino-caja musical, según la reivindicación primera, caracterizado porque las aspas están combinadas con el dispositivo de la máquina para remontar el resorte de la misma y, al quedar libres, giran en sentido contrario lentamente al mismo tiempo que funcionan los medios musicales.

70

3ª.- Molino-caja musical, según las reivindicaciones anteriores, caracterizado por establecerse un eje vertical, relacionado con el mecanismo citado, solidario de una plataforma giratoria dispuesta al mismo nivel de la base general del conjunto.

75

4ª.- Molino-caja musical, conforme a las reivindicaciones que anteceden, caracterizado porque dicha plataforma tiene montadas figuras corpóreas diversas que se ocultan y se hacen visibles en los giros a través de unas puertas practicadas correspondientemente en el cuerpo del molino.

5ª.- " MOLINO-CAJA MUSICAL "

-----

Todo según queda expuesto en la precedente Memoria que consta de cuatro hojas foliadas y mecanografiadas por una sola cara y hoja de dibujos que a la misma se acompaña.

Madrid, 10 de Diciembre de 1.955.

FRANCISCO MARCET ROSALS.

P.A.

*Modesto P. Rosals*  
F. R.  
*[Signature]*

51557

FIG. 1

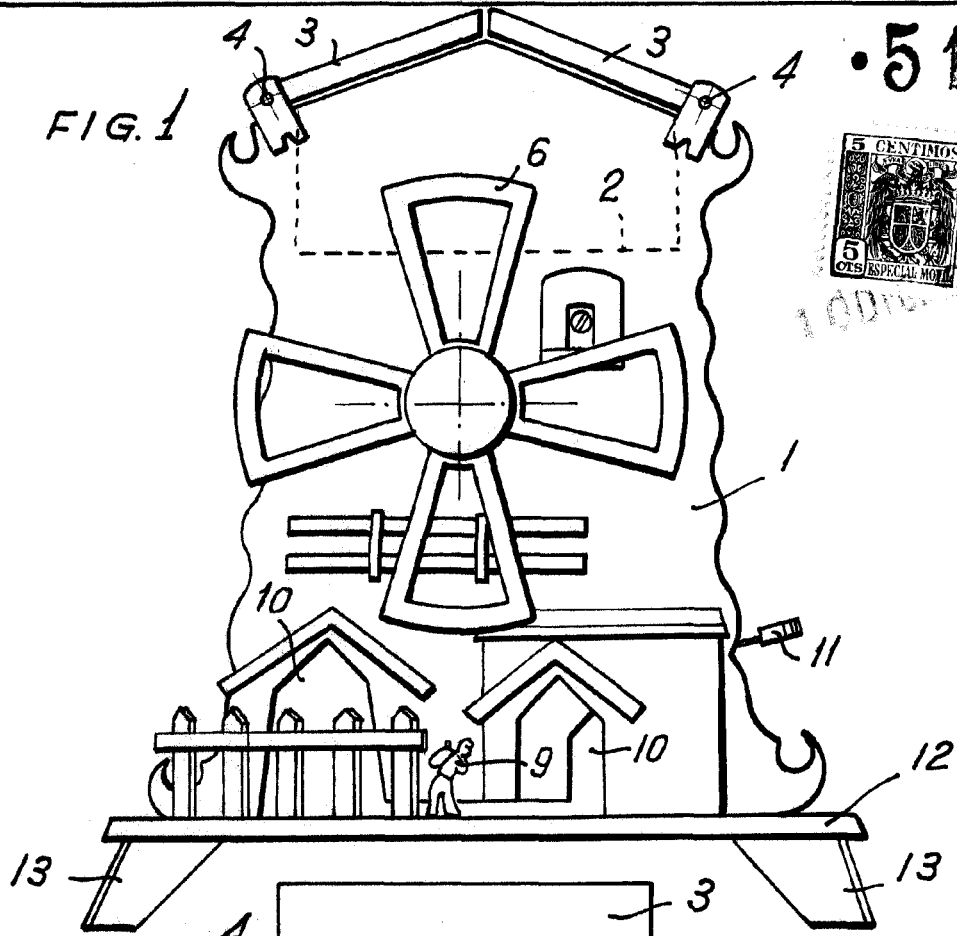
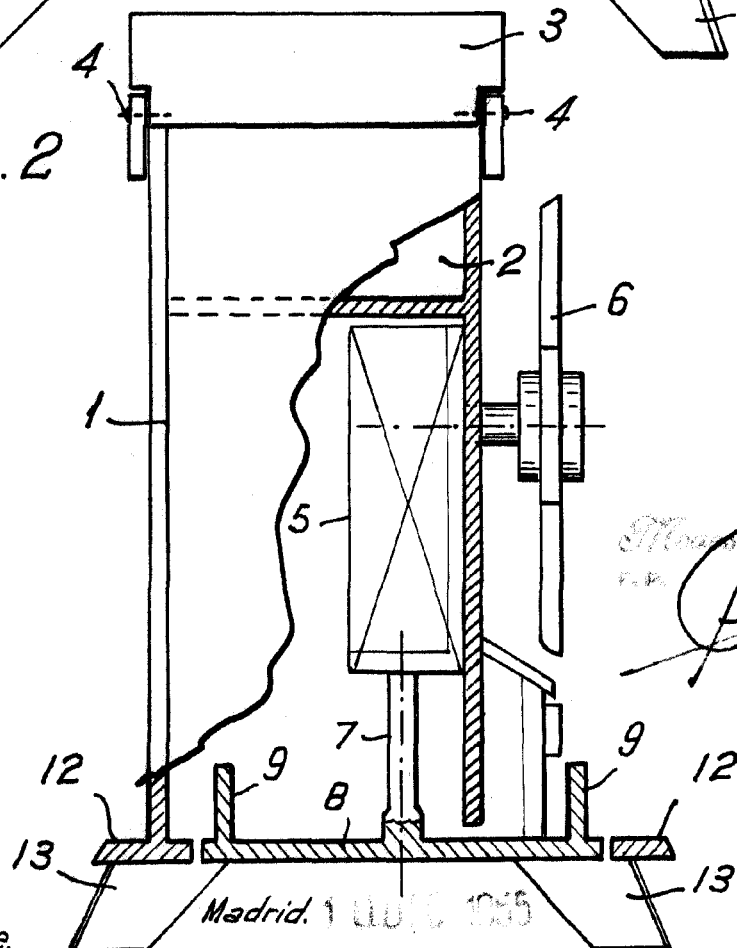

FIG. 2



*Marcel Rosals*  
D.º

Escala variable.

Madrid. 1100 G. 1915