

51547

10



51547

MEMORIA DESCRIPTIVA

Correspondiente al registro de Modelo de Utilidad que, por veinte años, se solicita para España y sus Colonias, a favor de la firma "ELECTRO -DOMUS, S.A.", residente en Barce-

5. lona, calle de Aribau, nº 240, 3º - - - - -

p o r

"NUEVO CIERRE-ASA PARA UTENSILIOS DE MENAJE"

10. Hasta ahora no existe en el mercado, un cierre para artículos de menaje y que al propio tiempo sirva de asa para el transporte de los mismos.

Pues bien, con el objeto del presente Modelo de Utilidad, se llena el vacío que ello representaba, en beneficio además, de la sencillez en la construcción de dichos artículos.

15. A continuación se describe un caso de realización práctica, a título de ejemplo, no limitativo, acompañándose para una interpretación, de una hoja de dibujos, en los que en la figura 1, se representa en alzado y de frente, un cierre se-

2
51547.10



gún este Modelo de Utilidad, aplicado a un recipiente, y en la figura 2, el propio cierre de la figura anterior, visto de lado.

5. Consiste el nuevo cierre-asa, en una varilla metálica (1) doblada en forma de U al revés. Cada extremo (2) y (2') de dicha varilla, se introduce en una cavidad (3) practicada en el cuerpo (4) del recipiente.

10. El doblado del arco de la varilla metálica (1) para constituir los tirantes o brazos de la U invertida, se efectúa con un escalonado hacia el exterior, con lo que queda una zona (5) y (5') en cada brazo, que es sensiblemente horizontal en el que queda dispuesta una pieza flexible (6) y (6') la cual tiene en su parte central un orificio (7) por el que se introduce cada extremo (2) del vástago (1) antes
15. de disponerlo en el interior de la cavidad (3) del recipiente (4), y se hace deslizar dicha pieza flexible (6) hasta que queda situada en la zona (5) sensiblemente horizontal producido por el doblado en forma de escalón del asa (1).

20. El propio doblado de dicha asa, impide que las piezas flexibles (6) y (6') se deslicen del sitio en que han quedado colocadas.

25. La tapa (8) del recipiente (4), presenta diametralmente opuestos y coincidentes con las gargantas (9) y (9') de las mismas, unos arcos (10) y (10'). Además dicha tapa lleva unas señales de control a fin de que siempre los arcos (10) y (10') estén situados exactamente en el lugar apropiado para la coincidencia con las gargantas (9) y (9').

El funcionamiento del nuevo cierre-asa, descrito, es como sigue:

30. Una vez tapado el recipiente (4), se eleva el cierre-asa (1), y a medida que ello se realiza, las piezas flexi-

51547¹⁰



bles (6) y (6') entran en contacto por su acanaladura (9) y (9') con el arco (10) y (10') con lo que las piezas flexibles (6) y (6') van quedando apretadas entre dicho arco y la zona sensiblemente horizontal (5) del asa, hasta llegar a un punto máximo en que quedan apresadas sin poder deslizarse, salvo haciendo una gran presión sobre el mango y en sentido lateral.

- 5.
- Se sobreentiende que en el presente caso, serán variables cuantos detalles de construcción, no alteren, cambien o modifiquen la esencia de la invención.
- 10.

N O T A

Descrito el objeto y utilidad de la invención, lo que se declara como no divulgado, ni practicado en España, comprende las siguientes reivindicaciones:

- 15.
- 1ª.- Nuevo cierre-asa para utensilios de menaje, caracterizado por el hecho de disponer paralelamente y en dos extremos de la tapa, dos arcos, por los que montan dos piezas de material flexible, con garganta, que encajan en dichos arcos, estando atravesadas dichas piezas flexibles, por su parte central, por el asa, que presenta un escalonado adecuado para que las aludidas piezas no se desplacen de su sitio, en los movimientos propios del asa, que está afianzada por sus extremos en el cuerpo del envase, y sí solamente cuando a voluntad se desee abrir el utensilio, para lo cual es preciso efectuar una presión lateral a fin de desplazar las piezas flexibles del punto de máxima elevación del arco.
- 20.
- 25.

2ª.- NUEVO CIERRE-ASA PARA UTENSILIOS DE MENAJE.

Según se describe y reivindica en la presente Memoria descriptiva, que consta de tres hojas foliadas y escritas por una sola cara y acompañada de una hoja de dibujos.

Madrid, a 10 de Diciembre de 1955

P.A., p.p.

Antonio Ariza

•51547

10



Fig. 1

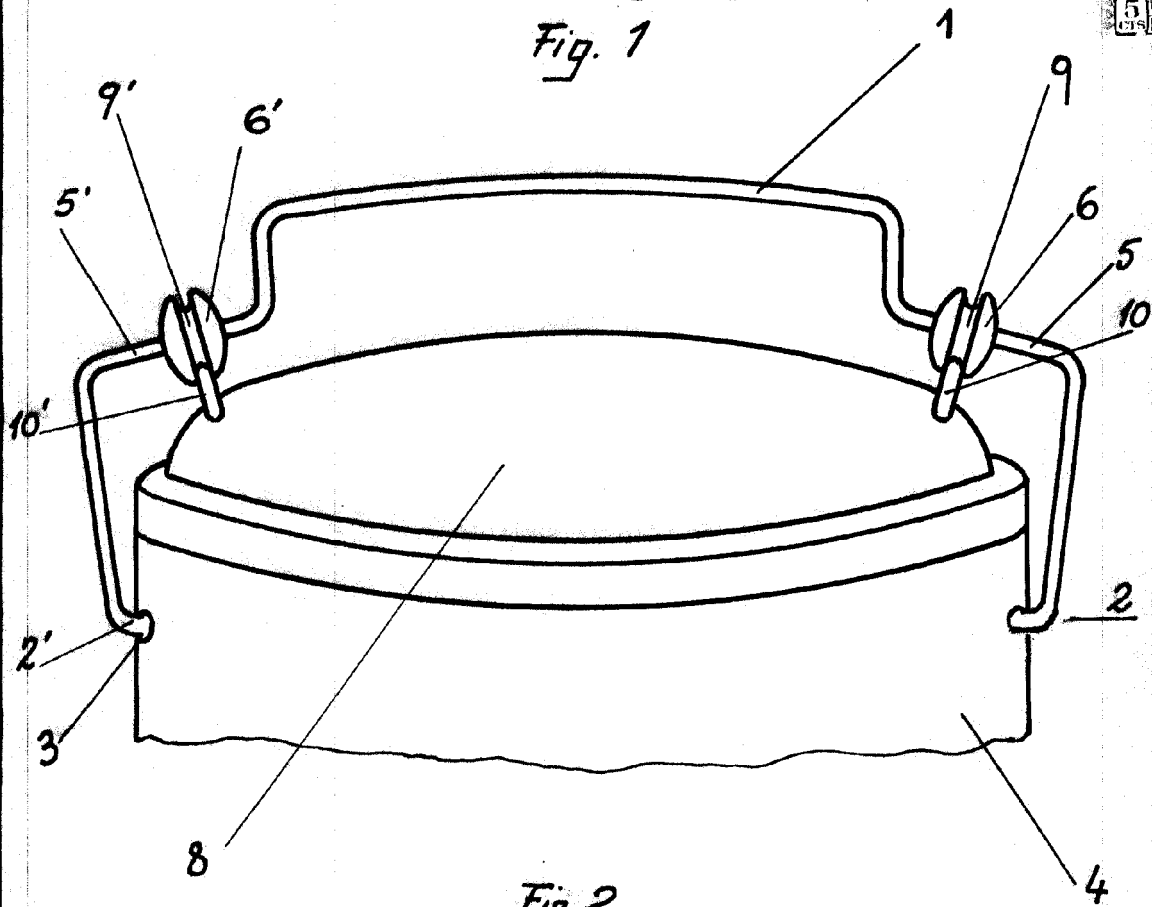
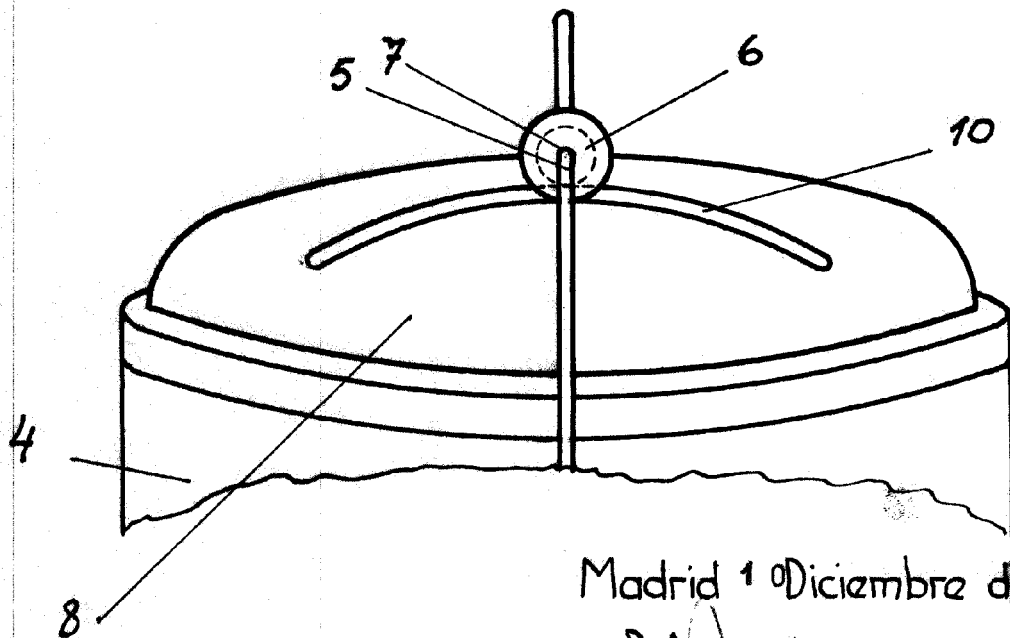

Fig. 2



Madrid 1º Diciembre de 1955

P.A.

ESCALA VARIABLE