



51538

•51538

MODELO DE UTILIDAD

por 20 años

por "UN AUTOMOVIL DE JUGUETE DESMONTABLE", a favor de D^a Joaquina Amillach Esperabé, de nacionalidad española, domiciliada en Barcelona, Córcega, 523.

=====

MEMORIA DESCRIPTIVA

Se describe en este Modelo de utilidad un coche de juguete desmontable, constituido íntegramente por piezas de material plástico que se unen entre sí por ensamble de unas con otras.

5 Para mejor comprensión se adjuntan unos dibujos a título de ejemplo de una de sus realizaciones.

El chasis del coche es la fig. I, al cual se fijan las demás piezas.

El motor, fig. II, se coloca sobre el chasis,



10 introduciendo dos vástagos -1-, en unos agujeros -2-, del mismo. Los asientos representados en la fig. III, se fijan en los vástagos -4-. El chasis tiene solidarizados los extremos de los ejes de las ruedas, los cuales tienen un ensanchamiento -6- en su punta, para que las ruedas -5- puedan entrar a presión y, una vez dentro, giren libremente.

15 El volante de la fig. IV se coloca introduciendo su eje -7- en un agujero rectangular que hay a derecha o izquierda del motor.

La carrocería, fig. VI, se ajusta al chasis, colocando los salientes -9- en los alojamientos -10-, luego se baja la parte trasera de la carrocería sobre el chasis hasta que el saliente -11- se introduzca en el agujero -12-, venciendo una ligera presión.

Finalmente la cubierta del motor, fig. V, se monta en la carrocería, encima del motor, quedando retenida por los salientes -13-.

Todo cuanto no afecte, altere, cambie o modifique la esencia del automóvil descrito, será variable a los efectos del actual Modelo.

30 N O T A .

Se reivindica como objeto de este registro por Modelo de utilidad:

1 - Un automóvil de juguete desmontable, caracterizado por estar integrado por un chasis con unos alojamientos para asentar y fijar dos vástagos de una pieza que representa el motor, y unos salientes en forma de clavija, en los que se enchufan los asientos.

2 - El propio automóvil de juguete de la reivindicación anterior, caracterizado porque los ejes de las ruedas so-



- 3 -

29
51538

40 liderios al chasis, tienen unos ensanchamientos en sus
extremos de modo que las ruedas entren a presión; el vo-
lante se coloca introduciendo su eje en un agujero rec-
tangular que hay junto al motor, y la carrocería se fija
introduciendo dos salientes de su parte delantera en los
45 correspondientes alojamientos del chasis, y luego se in-
troduce otro saliente de su parte posterior también en
su alojamiento del chasis, completándose finalmente con
la capota del motor, la cual es una pieza que se afianza
sobre la carrocería, reteniéndose por medio de dos apén-
dices que presionan lateralmente a la misma.
50

Sean cuales fueren las circunstancias que con-
curran en la esencialidad del Modelo de utilidad defini-
do en las anteriores reivindicaciones, cual objeto es:
3 - "UN AUTOMOVIL DE JUGUETE DESMONTABLE".

55 Consta la presente memoria de tres hojas folia-
das, mecanografiadas por una sola cara y del dibujo unido
a la misma.

Barcelona, veintinueve de noviembre de mil nove-
cientos cincuenta y cinco.

P.A. de D^a Joaquina Amillach Esperabé,

L. DURÁN
P. P.

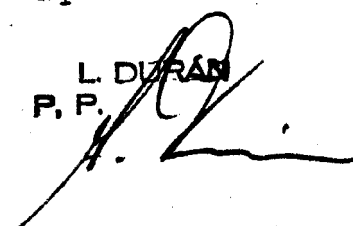

• 51538



29 NOV

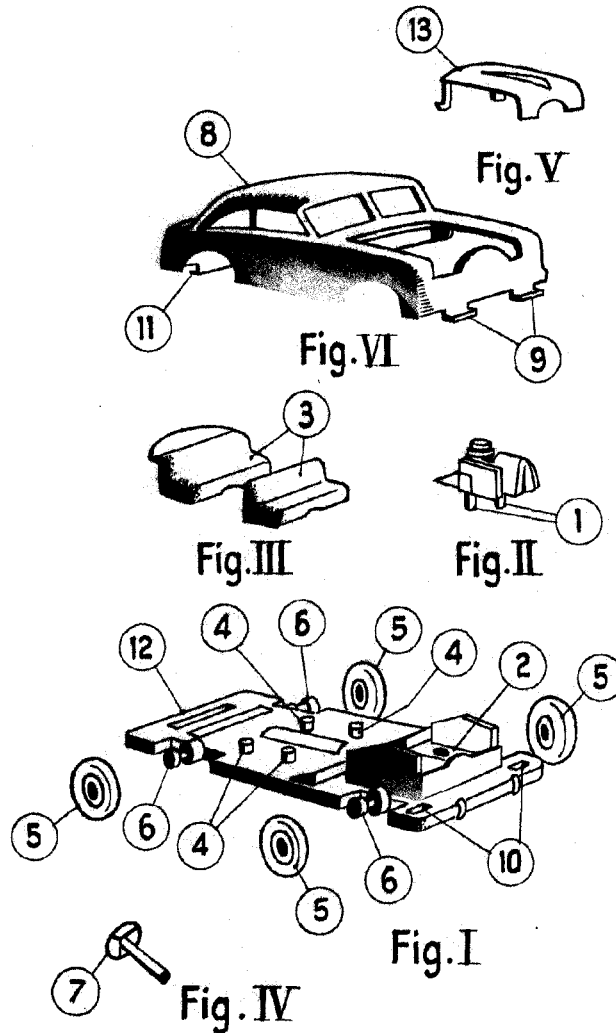

BARCELONA, 29 NOVEMBRE DE 1955

L. DURAN
P.P.

ESCALA VARIABLE