



51537

51537

MEMORIA DESCRIPTIVA  
\*\*\*\*\*

que se acompaña a la solicitud de registro de un modelo de utilidad por veinte años, en España, por un "Nuevo tipo de plancha de juguete" a favor de D.Tirso y D.Gustavo Delgado Rubio, de nacionalidad española y domiciliados en Madrid, calle de Marcelo Usera, nº 59.-

- - -

Una de las cosas que más ilusionan a las niñas es jugar a las amas de casa. De ahí el éxito inagotable de los juguetes que imitan o reproducen los objetos del menaje doméstico. Éxito tanto mayor cuanto más completa sea la imitación de los detalles de tales objetos.

Entre los cuales, uno de los más destacados, a esos efectos, es el de la plancha para la ropa, de la que son ya muchos los modelos en juguete que se han creado. Sin embargo, casi ninguno de ellos, hasta la fecha, ha alcanzado el grado de perfección suficiente para crear en la niña la impresión de que está manejando una plancha real y verdadera.

Ciertamente, existen modelos de planchas reales de tamaños reducidos, aptas para las niñas por su fácil manejo, pero presentan el grave inconveniente de que, no obstante lo reducido de sus dimensiones, pueden causar lamentables daños.

A resolver estos inconvenientes y conseguir que el juguete produzca en su pequeña usuaria la completa impresión de que se trata de una verdadera plancha eléctrica, viene el "Nuevo tipo de plancha de juguete" que ahora se solicita como modelo de utili-

•51537



dad y cuya novedad reside fundamentalmente en que el cuerpo de la plancha es hueco y sirve de depósito para meter dentro de él agua caliente, consiguiéndose en la base un cierto calentamiento sin peligro de ninguna clase.

5           Para la mejor comprensión de su descripción, se hace ésta con referencia a la adjunta hoja única de planos, con la advertencia de que lo representado en ellos es un simple ejemplo de realización y que sus variantes de forma, dimensiones, proporciones y materias, en cuanto no modifiquen esencialmente sus cualidades o  
10 su función ni determinen la obtención de un resultado nuevo y distinto, deben considerarse incluidas en la protección indicada en el registro que ahora se solicita.

          En la figura 1ª se representa una vista lateral y en perspectiva de la plancha con la simulación de un corte o rotura de su  
15 coraza externa, para dejar ver el perfil, la boca de alimentación y el sistema de cierre del referido depósito de agua; con una perspectiva superior y ligeramente lateral del cordón y de lo que semeja o figura ser su enchufe eléctrico.

          La figura 2ª representa una perspectiva lateral y ligeramente superior de lo que constituye el soporte de la citada plancha.  
20

En esas figuras se indican:

Con el nº 1, el cuerpo de la plancha, que es hueco y sirve de depósito al agua caliente que se puede verter en su interior, produciéndose así el calentamiento de su base.

25           Con el nº 2, el orificio practicado en la pared de la plancha para, mediante un pequeño embudo o cualquiera otro medio adecuado, echar por él el agua caliente dentro del depósito.

          Con el nº 3, el tapón de ese orificio, tapón que al exterior simula uno de los dispositivos de control de la plancha eléctrica y que para evitar que se caiga o pierda, va unido a un pequeño  
30 cordón cuyo otro extremo, metido dentro del depósito, lleva un pequeño travesaño que le impide salir.



5 Con el nº 4 una rueda dentada colocada horizontalmente en la superficie superior del cuerpo de la plancha, entre los dos piés de su asa, y que con una serie de palabras escritas radialmente en su cara superior y su posibilidad de ser girada a mano todo en redondo, imita la rueda central de algunas modernas planchas eléctricas para adaptar su calor a la clase de prendas que hayan de plancharse.

Con el nº 5, la imitación del interruptor de encendido.

10 Con el nº 6, un orificio donde va introducido un cordón que figura el del cable del enchufe eléctrico.

Con el nº 7, la pieza en donde termina dicho cordón, la cual adopta la forma de un enchufe.

15 Con el nº 8, el orificio que lleva practicado esa pieza anterior, donde se aloja por presión la parte superior, saliente o pivote de una ventosa.

Con el nº 9, la ventosa, propiamente dicha, que sirve para adherirse a cualquier superficie sólida, produciendo la impresión de que la plancha queda enchufada allí donde la ventosa se aplica.

20 Con el nº 10, los salientes laterales de que va provisto el soporte de la plancha en su parte delantera con objeto de que encaje debidamente la base y parte del cuerpo de la plancha.

25 Con el nº 11 las horquillas metálicas que lleva en sus partes delantera y trasera el soporte de la plancha, con unos entranes para que al colocarse estas horquillas en posición vertical pueda arrollarse el cable o cordón sujetando de esta manera a la plancha y formando ésta y dicho soporte un solo cuerpo.

N O T A  
~~~~~

30 Descrita suficientemente la naturaleza del presente modelo de utilidad y la manera cómo puede llevarse a la práctica, se declara que lo constituye el objeto para que se pide la correspon-

•51537



diente protección, es el contenido de las siguientes reivindicaciones:

5 1ª.-Nuevo tipo de plancha de juguete, caracterizada por que el cuerpo y la base de que está constituida la plancha son huecos y sirven de depósito para contener agua caliente, la cual se introduce en ese depósito por un orificio practicado en un punto cualquiera de sus paredes.

10 2ª.-Nuevo tipo de plancha de juguete, según la reivindicación anterior, caracterizada, además, por que sobre la parte superior del cuerpo de la plancha y en el espacio que dejan libre los extremos del mango o asa, lleva adosada horizontalmente una rueda dentada que puede ser accionada libremente y en cuya superficie lleva marcados distintos nombres de clase de tejidos, imitando la rueda de control de calor de algunas planchas eléctricas modernas.

15 3ª.-Nuevo tipo de plancha de juguete, según las reivindicaciones anteriores, caracterizada, además, por que como simulación del enchufe de alimentación de las planchas eléctricas, lleva, al extremo del correspondiente cordón, unido por el otro a la plancha, una pieza de forma de macho de enchufe eléctrico, pero que en su cara opuesta, en vez de llevar los dos vástagos correspondientes a los polos eléctricos, lleva una ventosa, con la cual esa pieza puede adherirse por presión a cualquier pared o superficie lisa, simulando que la plancha queda enchufada.

20 4ª.-Nuevo tipo de plancha de juguete, según las reivindicaciones anteriores, caracterizada, además, por que esta plancha se completa con una pieza soporte, la cual presenta en su parte delantera dos salientes a modo de pestañas laterales que sujetan a la plancha y asimismo de sus partes delantera y trasera lateralmente sobresalen unas horquillas metálicas de forma irregular que pueden girar en torno a sus ejes de sujeción al soporte y que en su perfil llevan unos entrantes que facilitan, cuando las horquillas se encuentran en posición vertical, que alrededor de ellos y

de toda la plancha se enrrolle el cordón de lo que figura el enchufe, quedando así plancha y soporte unidos en un solo cuerpo.

5ª.-Nuevo tipo de plancha de juguete.

Todo según se describe y reivindica en la presente Memoria que consta de cinco hojas foliadas y escritas a máquina por una sola cara y se representa en la adjunta hoja única de planos.

Madrid, 9 de diciembre de 1.955.

R. P.  
*J. P. P.*



51537

FIG. 1

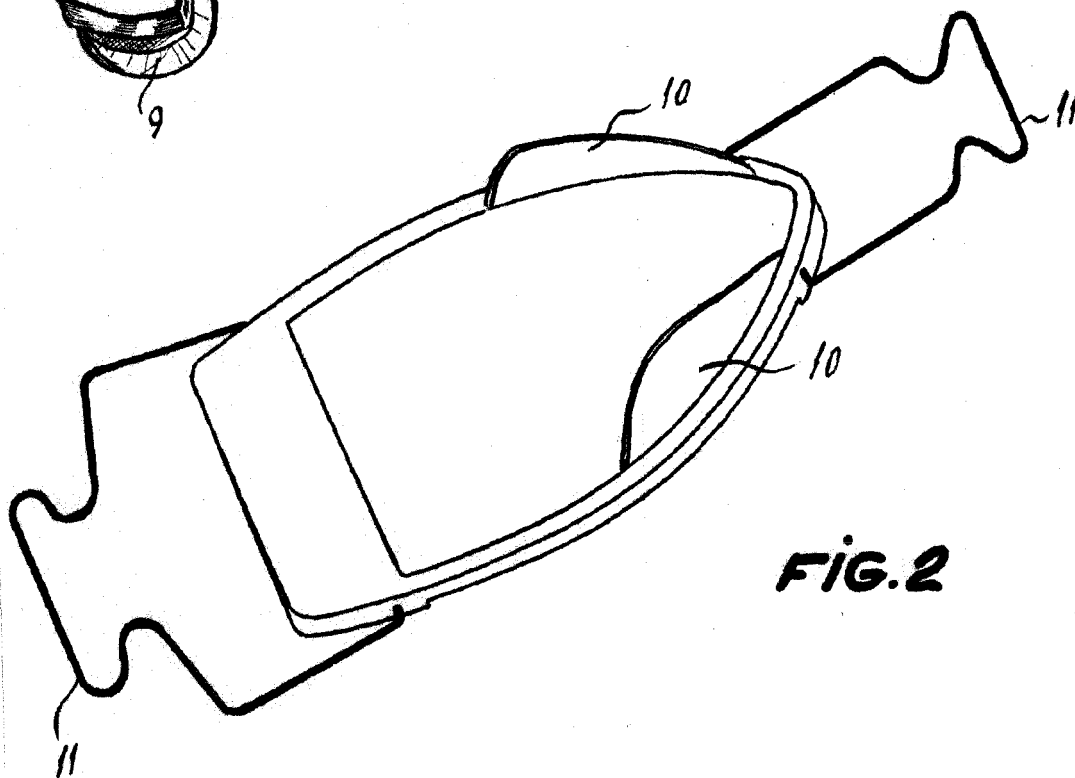
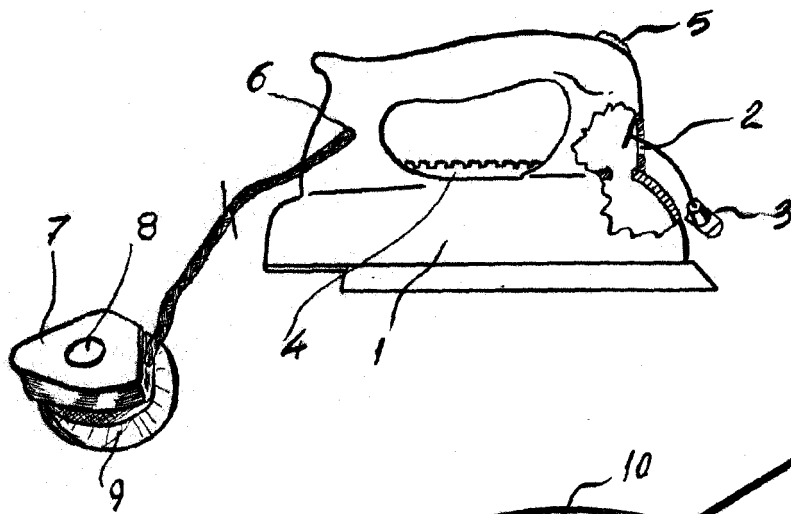

FIG. 2

ESCALA VARIABLE  
MADRID, 9 diciembre 1958.  
P. R.

Compujaes



Peru