

H/V.



- 1 -

51527

Memoria Descriptiva

para

un Modelo de Utilidad,
por veinte años en España

a favor de

D. Agustín Egúía Larrucea;
de nacionalidad española

residente en

Bilbao (Vizcaya)

Barrio Santiago, 11

por:

“ TAPON PARA REGULAR LA SALIDA DE LOS LIQUIDOS ”

=====



• 51527

5 El presente modelo de utilidad se refiere a un tapón para regular la salida de los líquidos, que constituye un dispositivo de seguridad contra los posibles derrames de los mismos, ya que, colocado en las botellas o recipientes análogos, permite que el líquido salga formando un estrecho chorro, al mismo tiempo que entra el aire en el interior del recipiente, regularizándose así tal salida.

10 Esencialmente está constituido por un corcho o elemento análogo, destinado a ajustarse en la boca de la botella o equivalente, el cual va taladrado axialmente y aloja el extremo de un manguito, ligeramente curvado hacia la salida del líquido, cuyo manguito lleva en su otro extremo una tira, que le abraza formando un anillo, cuyos extremos constituyen unas orejetas, que presentan los alojamientos de giro para el eje de la tapa que cierra la boca del manguito.

15 Desde esta boca hasta el interior del recipiente, atravesando oblicuamente el manguito, va dispuesto un tubo de pequeño diámetro, destinado a dar entrada al aire, en el espacio que va dejando vacío el líquido que sale.

20 Esta disposición tiene múltiples aplicaciones, siempre que interese evitar la salida directa del líquido por la boca del cuello de una botella o recipiente que, por razón del diámetro y de la dificultad de que el líquido deje entrar el aire, resulta tumultuosa y da frecuentemente lugar a derrames, con las consiguientes manchas y pérdida de líquido. 25 Un caso de aplicación interesante puede ser en las botellas de



3.-

•51527

vino o licor.

5 Dentro de las reivindicaciones que se establecen pueden fabricarse tapones de las características pertinentes, para la aplicación concreta a que se destinen, sin que las variaciones de forma, tamaño y materiales empleados en su fabricación, o en los detalles de su presentación, afecten a la esencialidad reivindicada, por lo que los que se fabriquen con cualquiera de esas modificaciones no serán sino variantes, igualmente comprendidas y protegidas por el presente registro.

10 En esta idea las adjuntas figuras corresponden únicamente a una forma de ejecución, sin carácter alguno limitativo, que se presenta a título de ejemplo de realización, para concretar cuanto se dice en esta memoria descriptiva.

15 En la lámina se representa la vista de costado de un tapón establecido de acuerdo con lo que se reivindica, y parcialmente seccionado, para dejar ver su organización interior; a la derecha de cuya figura se muestra su vista esquemática de frente; y debajo, de modo análogo, se presenta su vista por la parte superior.

20 Con referencia a tales figuras y a los números que sobre ellas designan las partes y detalles del tapón representado, que interesan a los fines de esta memoria, su descripción es como sigue:

25 Está constituido por un corcho 6 del tipo corriente, en el que entra perfectamente ajustado el manguito o tu-



4.-

•51527

bo 3, ligeramente curvado para la salida del líquido, y en el extremo del cual va montada, formando un anillo con dos orejas, la tira circular 2.

5 En esas orejas están practicados los alojamientos de giro de la tapa basculante 1. En el manguito 3 va montada la caperuza 4, que circunda y cubre la parte superior del corcho 6.

10 Desde el extremo de la boca del manguito 3, hasta bastante por debajo del corcho 6, está dispuesto el tubo 5, destinado a permitir la entrada del aire en el interior del recipiente en que vaya colocado el tapón que se describe.

15 Aunque, como se ha dicho, el tapón puede construirse de las formas y tamaños que en cada caso se consideren apropiados, únicamente a título de ejemplo, podemos citar las siguientes dimensiones: La tapa basculante 1, de grueso 0,5 mm.; la tira circular 2, del mismo espesor; el manguito 3, de 10 x 8; la caperuza 4, de 24 x 10 x 0,5; el tubo 5, de entrada del aire, de 4 x 2 x 110; y el corcho 6, con un orificio de 10 mm.



7 01

5.-

N O T A.-

51527

El presente modelo de utilidad comprende las siguientes reivindicaciones:

5
10
1.- Tapón para regular la salida de los líquidos, caracterizado porque está constituido por un corcho, taladrado axialmente, que aloja el extremo de un manguito, ligeramente curvado hacia la salida del líquido, cuyo manguito lleva en su extremo exterior un anillo, formado por una tira cuyos extremos constituyen unas orejetas, que presentan los alojamientos de giro para el eje de la tapa que cierra el orificio de salida del manguito; yendo éste atravesado oblicuamente por un tubo, de pequeño diámetro, fijado a dicho manguito, que se prolonga por debajo del corcho.

15
2.- Tapón para regular la salida de los líquidos. Según se describe y reivindica en la presente memoria descriptiva y se ilustra con los dibujos que a la misma se acompañan.

Consta esta memoria de cinco hojas foliadas y escritas a máquina por una sola cara.

Madrid, a 7 de Diciembre de 1955.

51527

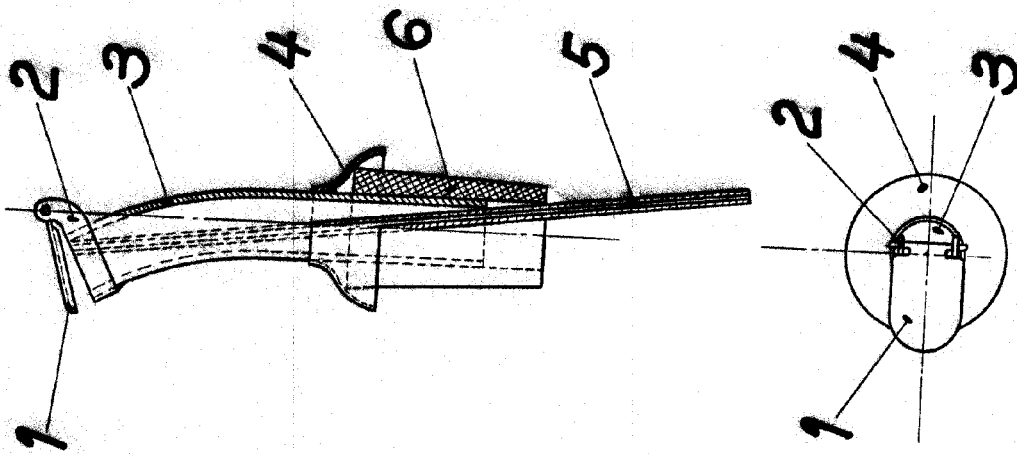
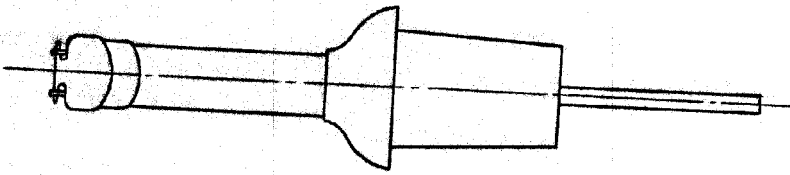

ESCALA VARIABLE

Clubs