



51526

MEMORIA DESCRIPTIVA

para solicitar

MODELO DE UTILIDAD

en

ESPAÑA

por VEINTE años

por: "PERCHA PLEGABLE PERFECCIONADA"

g nombre de:

Don Juan Miquélez Irisarri, de nacionalidad española,

domiciliado en:

SAN SEBASTIAN, calle Fuenterrebía 3

El objeto de la presente solicitud de Modelo de Utilidad, se refiere a una percha plegable perfeccionada, cuyas características de novedad le confieren la cualidad de aportar a la función a que se destina las siguientes ventajas:

5

a.- Es plegable y susceptible de quedar reducida a muy poco volumen por lo que se adapta fácilmente a su



transporte en maletas para viaje.

10 b.-Es realizable en material plástico, con lo que resulte muy ligera y resistente.

c.-Se arma con gran facilidad y rapidez quedando lista para su uso inmediato.

15 d.-Posee en sus extremos dotación de cerdas constitutivas, aisladamente o en junto en posición de plegada, de un cepillo cuyo uso es tan necesario siempre en casos de viajes.

20 Consiste la percha plegable de que se trate en dos brazos que se articulan en bisagra múltiple cuyo eje es una varilla deslizante que, por su parte superior se articule el gancho del colgado y cuya parte inferior termina en un botón susceptible de retener a una pieza en "U" entre cuyas alas quedan los brazos inmovilizados cuando la percha esté armada, dotándose a los brazos en sus extremos de cerda insertas en forma de cepillo.

25 La pieza en U de retención presenta en un ala una solución de continuidad para que encaje el juego de bisagra.

30 En el adjunto plano se ha representado una realización del Modelo ejecutada de acuerdo con los principios enunciados.

La figura 1 representa una vista de la percha desplegada y en condiciones de uso.

La figura 2 representa una vista en planta del juego de bisagra y

35 La figura 3 representa una perspectiva de la pieza en U de retención.

Como puede apreciarse la percha plegable perfec-

51526



40 cionada que se preconiza consiste en dos brazos (1) y (2) articulados en bisagra múltiple (3) y dotados en cada extremo de cerdas (4) y (5) constitutivas de cepillo.

45 El eje (6) de la bisagra es una varilla deslizante a lo largo de la misma que se articula por su extremo superior con el gancho de colgado (7), y que, por medio de un botón (8) determinado en su extremo inferior retiene a la pieza en U (9) capaz de encajar e inmovilizar los brazos en posición de percha armada.

50 Para plegar la percha basta con hacer deslizar el eje (6) hacia abajo con lo que la pieza en U (9) libera a los brazos que entonces quedan en condiciones de, por giro sobre la bisagra, aplicarse uno contra otro, lo cual en combinación con que el gancho de colgado también se pliega, produce que la percha queda reducida a un mínimo de volumen.

55 Para el montaje basta con presentar los brazos en posición de despliegue y hacer engetillar la pieza en U tirando del gancho de colgado hacia arriba.

Este Modelo es realizable en cualesquiera tamaños y materiales adecuados, siendo susceptible de toda clase de modificaciones de detalle que no alteren su fundamento

60

== N O T A ==

Los puntos de invención propia y nueva que se presentan para que sean objeto de este Modelo de Utilidad por veinte años en España, son los siguientes:

65 1º.-Percha plegable perfeccionada, caracterizada porque consiste en dos brazos articulados en bisagra múltiple cuyo eje es una varilla deslizante que se articula, por su parte superior, con el gancho de colgado y capaz de

•51526



70 re tener, por medio de un reborde o botón practicado en su parte inferior, a una pieza en U entre cuyas aletas encajan los brazos en posición de abiertos quedando inmovilizados, y para cuyo plegado basta desengastillar dicha pieza haciendo deslizar el eje de la bisagra hacia abajo.

75 2º.-Percha plegable perfeccionada, caracterizada porque los brazos constitutivos de la misma poseen en sus extremos, en su parte inferior, dotación de cerdas determinativas de capillo.

3º.-PERCHA PLEGABLE PERFECCIONADA.

Tal y como se ha descrito en la memoria que antecede, representada en el plano que se acompaña, y para los fines que se han especificado.

Consta la presente memoria descriptiva de cuatro hojas escritas a máquina por una sola cara.

Madrid, 7 de diciembre de 1955



51526



Escala Variable

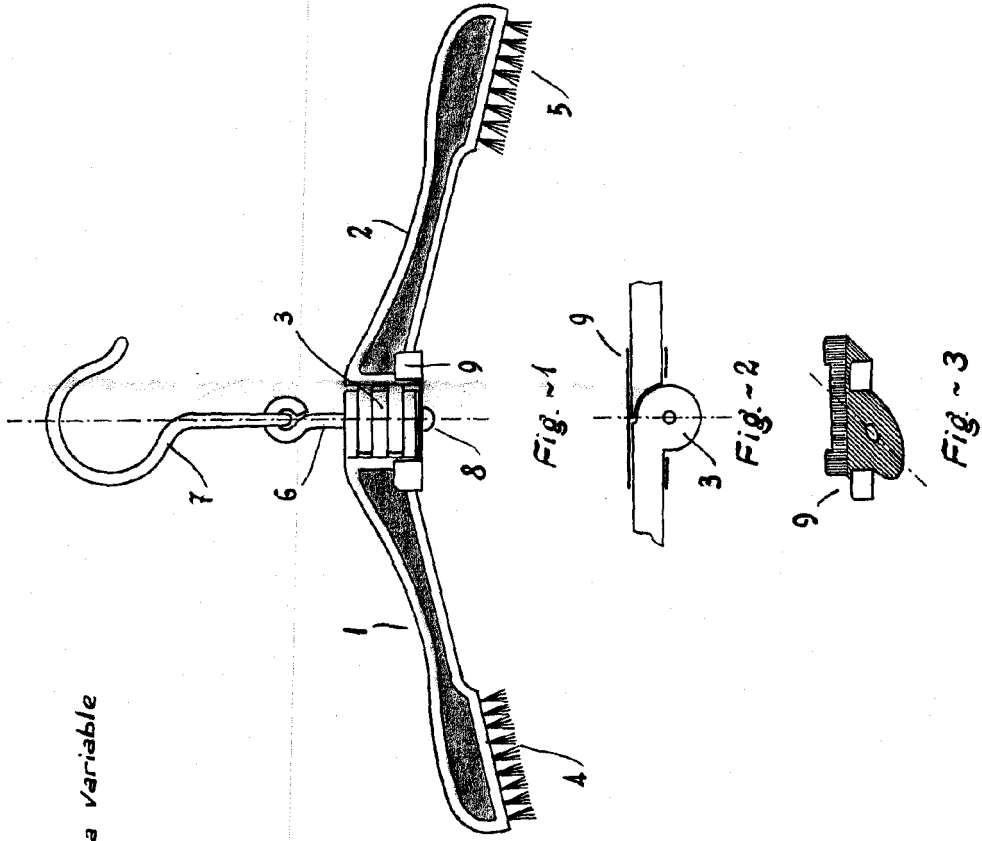

J. Irizarri

Irizarri