



67
•51495

- 1 -

MEMORIA DESCRIPTIVA
que se acompaña
a la solicitud de
un Modelo de Utilidad, por veinte años en España
a favor de
DON JAVIER CASARES ARROYO, residente en Madrid
calle de Miguel Angel nº 20
por:
«NUEVO MODELO DE ARCHIVADOR-LIBRO»



5 El problema de archivar documentos, revistas, periódicos, planos, etc., parece que es una tarea sencilla, cuando en realidad no es así, que los archivadores hasta ahora conocidos no son nada prácticos, tanto por su manera de realizar el archivo (trepado de papeles y sujección, opresión de éstos, etc.,) como por la falta de estética, ya que son unos mamotretos que resultan poco vistosos en los estantes donde van colocados.

10 Para obviar estos inconvenientes, se ha pensado en sustituir los archivadores hasta ahora conocidos, por otro que tanto por su estructura, como por la presentación, no desdigan del resto de un mobiliario de oficina.

15 El archivador-libro que vamos a describir en el curso de la presente memoria, está constituido por una pieza de material apropiado y de forma sensiblemente rectangular, dividida en tres partes, las dos de los lados iguales y de un tamaño mucho mayor que la central, llevando además a ambos lados y en el centro, dos rebajes semicirculares, y en su parte inferior y superior tres pestañas, las cuales están provistas de una serie de orificios coincidentes.

20 A continuación, se doblan las pestañas por el sitio conveniente, y se introducen unos remaches por los orificios de las mismas, quedando de esta manera formado el archivador, adhiriéndose a uno de los lados formados por la unión de las dos pestañas laterales, el lomo y pastas preparadas al efecto, a fin de que el archivador tenga la forma de un libro.

25 Una vez terminadas todas las operaciones, se introducen los documentos en las carpetas, y éstas a su vez en el archivador, se rotula debidamente y se coloca en la estantería, pareciendo un libro, por el sentido de verticalidad como vá

51495



puesto, y en cambio los documentos están en sentido horizontal, facilitando enormemente la busca de cualquier documento o análogo.

35

Para mejor comprensión de la idea expuesta, se acompaña una lámina de dibujos, en la cual en la Fig. 1ª se representa la pieza de material, extendida, señalándose con la letra A las parte mayores o lados del archivador, con B la parte estrecha o de descanso, con C las pestañas de que está provista y con D. los orificios que llevan éstas.

40

En la Fig. 2ª se vé el archivador terminado, señalándose con la letra E el lomo que vá adherido a éste, con F las pastas y con G las carpetillas donde van colocados los documentos.

45

Hecha la descripción precedente, es preciso añadir, que los detalles de realización de la idea expuesta, pueden variar, sin que por ello cambie la esencia de la invención, que es la que se desprende de los párrafos que anteceden y se reivindica en la siguiente

N O T A

50

En resumen: El Modelo de Utilidad que se reivindica, recaerá sobre las reivindicaciones siguientes:

55

1ª.- "NUEVO MODELO DE ARCHIVADOR-LIBRO", que se caracteriza porque está constituido por una pieza de material apropiado y de forma rectangular, dividida en tres partes, las dos de los lados iguales y de un tamaño mucho mayor que la central, llevando además a ambos lados y en el centro, dos rebajes semicirculares, y en su parte superior e inferior, tres pestañas las cuales están provistas de una serie de orificios coincidentes.

60

2ª.- "NUEVO MODELO DE ARCHIVADOR", según reivindicación primera, que se caracteriza porque al doblar las pestañas

51495



65

de que está provista la pieza, por el sitio conveniente, se introducen unos remaches por los orificios de las mismas, quedando de esta manera formado el archivador, adheriéndose uno de los lados formados por la unión de las dos pestañas laterales, al lomo y pastas preparados al efecto, a fin de que el archivador tenga la forma de un libro.

3ª.- "NUEVO MODELO DE ARCHIVADOR-LIBRO".

Todo conforme queda descrito en la presente memoria, que consta de cuatro páginas escritas a máquinas y dibujos que se acompañan.

70

Madrid, 6 de Diciembre de 1955

JOSE LAHIDAIGA



51495

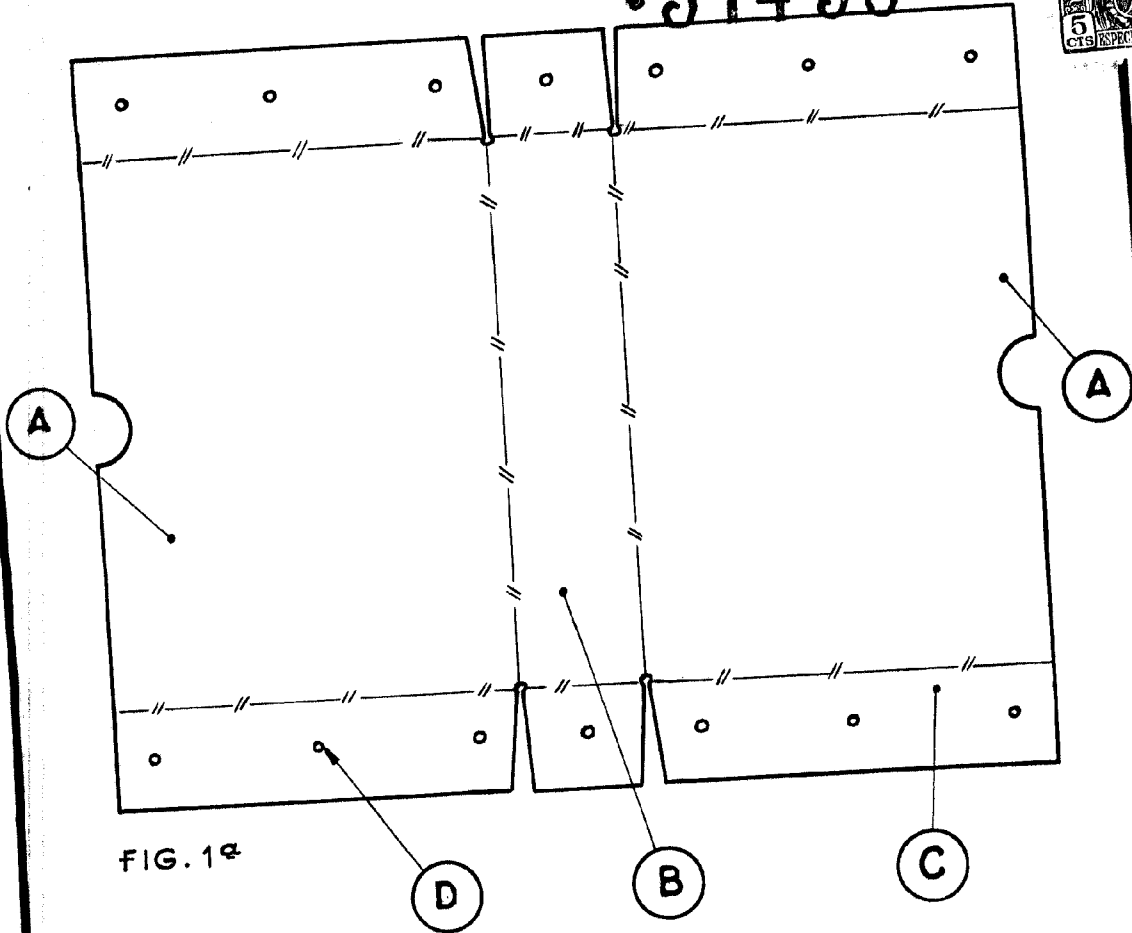

FIG. 1ª

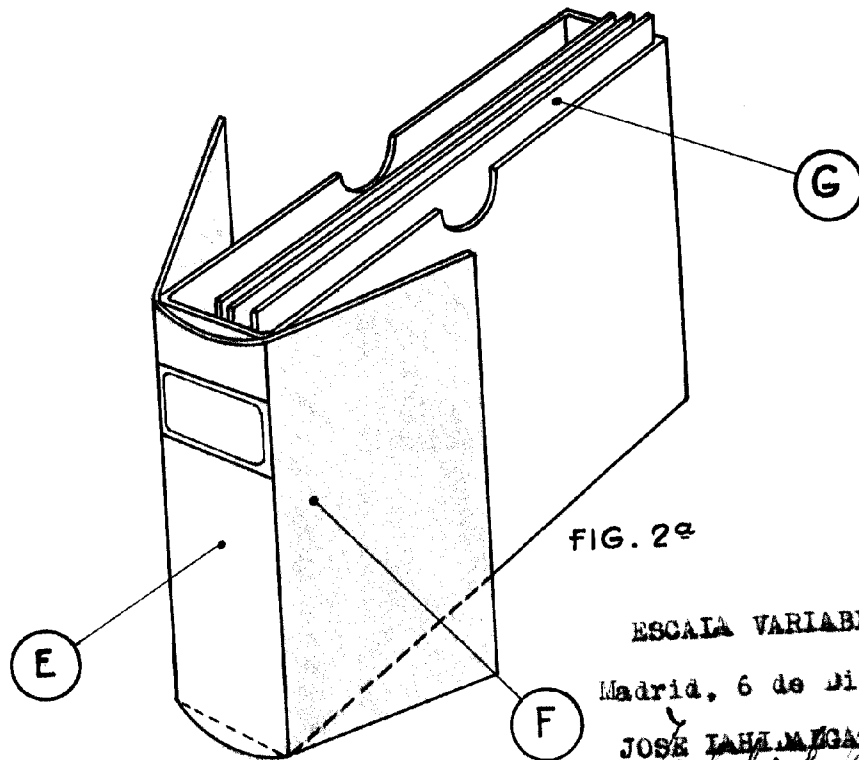

FIG. 2ª

ESCALA VARIABLE

Madrid, 6 de Diciembre de 1955

JOSE IBAÑETA