



05

51485

MODELO DE UTILIDAD

por 20 años

por "UN MECANISMO DE IMPULSION PARA JUGUETES", a favor de D^a Joaquina Amillach Esperabé, de nacionalidad española, domiciliada en Barcelona, Córcega, 523.

=====

MEMORIA DESCRIPTIVA

En el presente Modelo, se describe un mecanismo de impulsión para juguetes, especialmente indicado para arrastrar coches, camiones, u otros vehículos, el cual consiste en un volante de gran momento de inercia,

5.

enlazado con el eje de un par de ruedas, a las cuales se les obliga a girar previamente, almacenándose la energía en el volante y devolviéndola al irse parando, cuando se deja el juguete en el suelo, aplicándose dicha energía en arrastrarlo.

10.

La novedad esencial de este mecanismo, es la espe



cial disposición de sus engranajes, que permiten colocar el volante horizontal, consiguiendo con ello, que sea de fácil instalación en la parte inferior del juguete, sin que se vea exteriormente.

15. Como ejemplo de una de sus realizaciones, se adjunta un dibujo de su sección principal, siendo -1- y -2- los soportes del volante que unen el eje -3- de las ruedas motoras -4- con el cuerpo del juguete, a través de un enlace cualquiera, por ejemplo los tirantes -5-.

20. El volante es -6- y tiene calado en su mismo eje un pequeño piñón -7-, con el que engrana, la corona dentada lateralmente -8- que va montada en el eje -3- de las ruedas -4-.

25. Para evitar desplazamientos axiales de -3-, se dispone de un tope -10-, que impide que -8- se separe de -7-.

30. En caso de que los soportes -1-2- sean de material poco resistente, como es el plástico, se coloca en el cojinete correspondiente al piñón del volante, que es el de más desgaste, un casquillo metálico -9-.

Todo cuanto no afecte, altere, cambie o modifique la esencia del mecanismo descrito, será variable a los efectos del actual Modelo.

N O T A.

35. Se reivindica como objeto de este registro por Modelo de utilidad:

40. 1. - Un mecanismo de impulsión para juguetes, que se caracteriza por tener el eje de un par de ruedas motoras del mismo, engranado por medio de una corona y un piñón, con un volante de gran momento de inercia, cuyo eje es precisamente vertical.

51485 28



Sean cuales fueren las circunstancias que concurren con la esencialidad del Modelo de utilidad definido en la anterior reivindicación, cual objeto es:

45. 2. - "UN MECANISMO DE IMPULSION PARA JUGUETES".

Consta la presente memoria de tres hojas foliadas, mecanografiadas por una sola cara y del dibujo unido a la misma.

50. Barcelona, veintiocho de noviembre de mil novecientos cincuenta y cinco.

P.A. de D^a Joaquina Amillach Esperabé,

L. DURÁN
P. P.

51485

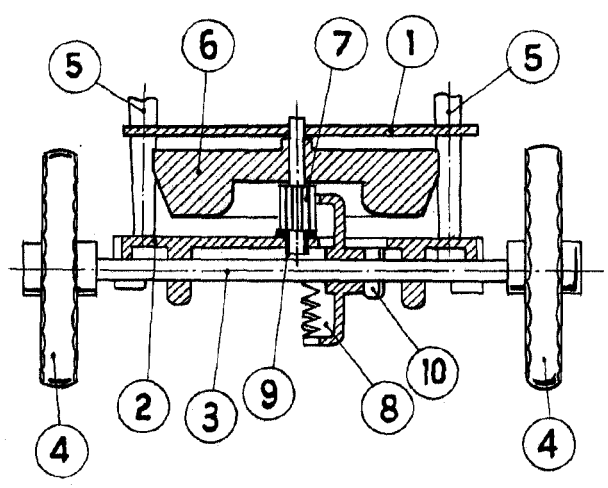
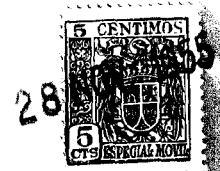

BARCELONA, 28 NOVIEMBRE DE 1955

L. DURAN
P.P.

ESCALA VARIABLE