



•51479

Dn. Pedro Giné Mola y Dn. Juan Carnicé Ferrés, ambos de nacionalidad española, domiciliados en Barcelona, calle Rosellón, 27, solicitan registrar un Modelo de Utilidad, por 20 años, para España y sus Colonias, que se refiere a: "SOPORTE PERFECCIONADO PARA DUCHA DE MANO".-

- - - - -

5 El objeto de la presente solicitud de Modelo de Utilidad lo constituye un soporte para sustentar el rociador de una ducha de mano, que ofrece sobre los hasta ahora conocidos, la particularidad de sujetar el mango de la ducha de modo que no pueda desprenderse fácilmente, ya que en vez de tener los apoyos formando una horquilla abierta hacia arriba, afectan configuración circular, abierta solo por un lado, a fin de que introduciendo el mango lateralmente en el soporte, no tiene posibilidad de caerse, si no es subiendo en dirección contraria a la seguida para introducirlo.-

10 Otra particularidad esencial del nuevo soporte para ducha de mano, estriba en que el propio soporte sirve de conducto para dar paso al agua, que a través del tubo flexible comunica con el rociador de la ducha, todo lo cual contribuye a simplificar la construcción del soporte y a garantizar el buen funcionamiento de la ducha.-

15 En los dibujos adjuntos, que constituyen parte integrante de la presente memoria descriptiva, se representa, a título de ejemplo, una realización del soporte para ducha de



20 mano, que en líneas generales acabamos de describir.-

Dichos dibujos muestran:

Fig.1. Sección vertical del conjunto del soporte, mostrando los conductos para el paso del agua.-

25 Fig.2. Vista lateral del soporte, mostrando los apoyos del mango de la ducha y el manguito para enchufar o roscar el tubo flexible que comunica con el mango de la ducha.-

Refiriéndonos concretamente a los citados dibujos, pasamos a describir las particularidades y forma funcional del conjunto del soporte perfeccionado para ducha de mano.-

30 El soporte -1-, que afecta forma de -V-, presenta, en su interior, una cavidad -2-, que comprende la zona limitada por el vértice del ángulo que forma los dos brazos de la -V- y por la porción curva que los enlaza interiormente.-

35 Dicha cavidad comunica, por la parte correspondiente al vértice del soporte, y a través de un manguito roscado -3-, con la tubería de entrada del agua, y por uno de los lados, con otro manguito -4-, sobresaliendo del soporte, adecuado para recibir el tubo flexible -5- que conecta con el mango -6- de la ducha de mano.-

40 En virtud de la disposición de la entrada del agua, a través del propio soporte, se simplifica la construcción del mismo y se facilita el enchufe del tubo flexible, que conduce el agua hasta la ducha, adquiriendo el conjunto un aspecto más estético.-

45 Los apoyos -7- -7'-, previstos en los extremos de los brazos que forman la -V- del soporte -1-, tienen forma semi-circular, tal como se aprecia en la vista lateral de Fig.2, y están abiertos solo por un lado -8-, de modo que la introducción del mango -6- se realiza lateralmente, lo que evita  
50 que la ducha pueda caerse, ya que las dos puntas romas -9-

51479 20



-9'- que forman la boca de dicha abertura, lo impiden.-

55

Naturalmente que la forma, dimensiones y clase de material empleado en la fabricación del conjunto del soporte, podrán variar dentro de los límites del modelo, siempre que con dichas modificaciones no se desvirtue la acción funcional del conjunto.-

60

El Modelo de Utilidad por: "SOPORTE PERFECCIONADO PARA DUCHA DE MANO", cuyo privilegio de explotación en España, sus Colonias y Protectorado, se solicite por un periodo de 20 años, recaerá sobre las particularidades, que se concretan en las siguientes,

REIVINDICACIONES

65

1ª.- "SOPORTE PERFECCIONADO PARA DUCHA DE MANO" caracterizado por el hecho de que el soporte, que afecta forma de -V-, presenta en su interior, una cavidad que comprende la zona limitada por el vértice del ángulo que forman los dos brazos del soporte y por la porción curva que los enlaza interiormente, comunicando dicha cavidad, por la parte correspondiente al citado vértice y a través de un manguito rosado, con la tubería de entrada del agua y por uno de sus lados, con otro manguito sobresaliente, adecuado para recibir el tubo flexible, que conecta la entrada del agua con el mango de la ducha de mano.-

70

75

2ª.- "SOPORTE PERFECCIONADO PARA DUCHA DE MANO" según la 1ª reivindicación caracterizado por el hecho de que los apoyos, previstos en los extremos de los brazos que forman la -V- del soporte, tienen forma semi-circular, estando abiertos solo por un lado, de modo que la introducción del mango de la ducha tenga que efectuarse lateralmente, lo que impide

30 NOV.



80

que pueda caerse facilmente.-

3ª.- "SOPORTE PERFECCIONADO PARA DUCHA DE MANO". Tal como se ha descrito y demostrado en los dibujos adjuntos.-

Consta de cuatro hojas foliadas y mecanografiadas por una sola cara.-

Barcelona a 30 de Noviembre de 1955.-

P.A. de Dn. Pedro Giné Mola y  
Dn. Juan Carnicé Ferrés.

JUAN B. RENTERIA RIVADRA

51479



Fig. 1

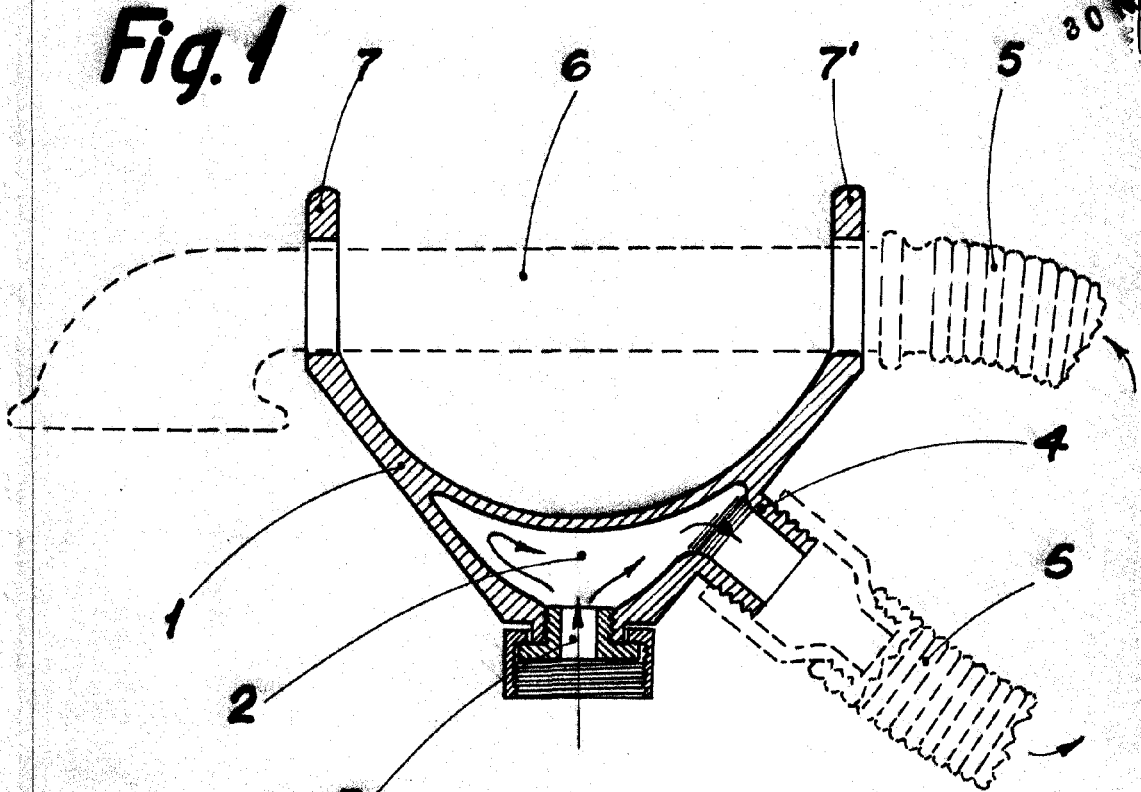
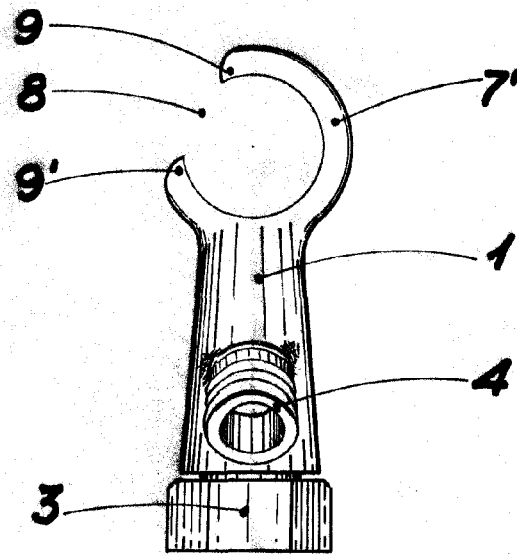

Fig. 2



Escala Variable

Barcelona, 30 Noviembre 1955  
PA. *Juan Pedro Giné*  
Juan B. Rentería Ridaura