

29 NO



51472

REGISTRO
DE
MODELO DE UTILIDAD

por "Un cepillo extendedor de materiales fluidos aplica-
ble a envases con gollete roscado" - - - - -

a favor de: ONDULACION PERMANENTE EUGENE, Sociedad Anó-
nima, de nacionalidad española, domiciliado en BARCELONA
Rambla de Catalunya, número 94.

- - - - -

MEMORIA DESCRIPTIVA

5 El modelo de utilidad a cuyo registro se refiere la
presente memoria descriptiva está constituido por un pe-
queño cepillo que es aplicable a los envases que como los
de cuerpo metálico o de materia plástica flexible están
dotados de un gollete al cual se aplica enroscado, un ta-
pón de cierre hermético el cual cepillo sirve para facili-
tar la extensión del material fluido contenido en el en-
vase sobre una superficie que deba ser recubierta por el
mismo.

10 Está caracterizado esencialmente el cepillo que se re-
gistra como modelo de utilidad por el hecho de tener sus
cerdas o briznas cepilladoras fijadas a un núcleo que pre-

51472

29



- 2 -

5 senta un hueco cilíndrico, roscado interiormente a modo de tuerca, que hace el cepillo fijable al filete exterior del gollete de un envase, del cual hueco parte un conducto que, atravesando el núcleo, permite que el producto saliente del envase pueda llegar a impregnar las cerdas o briznas del cepillo.

10 La descripción de un caso de ejecución práctica del cepillo que constituye el modelo, representado a título de ejemplo en el dibujo adjunto, permitirá hacer más comprensible la descripción.

15 En la figura 1 del dibujo, está representado el cepillo dado como ejemplo en sección, en la figura 2 se representa el mismo cepillo acoplado al gollete de un tubo metálico flexible del tipo empleado para envasar cremas de tocador.

20 Como puede verse perfectamente en el dibujo el cepillo establecido de acuerdo con el modelo, se compone de un núcleo 1 de materia plástica moldeada al cual están clavados los grupos de cerdas 2 del cepillo. En este núcleo está practicado un hueco 3 fileteado interiormente del cual arranca un conducto 4 que va a desembocar entre los citados grupos de cerdas, centradamente. El fileteado del hueco 3 permite fijar el núcleo al gollete roscado de un tubo metálico flexible tal como está representado en la figura 2, de
25 manera que al ser oprimido dicho tubo el material fluido encerrado en él mismo pase por el conductor 4 a impregnar las cerdas del cepillo que al ser debidamente manejado permitirá extender dicho material sobre la superficie a que deba ser



aplicado.

Como es natural, podrán ser variables las formas y las dimensiones que se den al núcleo del cepillo, que podrá ser de sección circular o poligonal, regular o más o menos aplanada; así como podrán variar también las formas y las dimensiones del hueco roscado y del conducto que arranca de él y la longitud de las cerdas.

Podrán ser variables igualmente los materiales que se empleen en cada caso de ejecución del modelo para constituir las diferentes partes del cepillo, así como podrán variar igualmente la mayor o menor espesura de las cerdas empleadas en la constitución del mismo.

También podrán variar las prácticas manuales o mecánicas que sean utilizadas para fabricar los diferentes casos de ejecución del modelo y cuantas circunstancias puedan concurrir en dicha fabricación siempre que, por ser de carácter secundario, accidental o accesorio respecto a lo que se ha definido como esencialidad del modelo no produzca sensible alteración de la misma.

N O T A

Por el registro de modelo de utilidad a que se refiere la presente memoria descriptiva se REIVINDICA la propiedad y la explotación exclusiva de:

1.- Un cepillo extendedor de materias fluidas aplicable a envases con gollete roscado, esencialmente caracterizado por el hecho de estar las cerdas o briznas cepilladoras del mismo fijadas a un núcleo que presenta un hueco cilíndrico roscado interiormente a modo de tuercas, que

51472

29



- 4 -

hace el cepillo fijable al filete exterior del gollote de un envase, del cual hueco parte un conducto que, atravesando el núcleo permite que el producto saliente del envase pueda llegar a impregnar las cerdas o briznas del cepillo.

5 2.- "Un cepillo extendedor de materiales fluidos aplicable a envases con gollote roscado".

Consta la presente memoria de cuatro hojas foliadas, escritas por una sola cara.

Barcelona, 29 de Noviembre de 1955.

P. p. de: ONDULACION PERMANENTE EUGENE,
Sociedad Anónima,

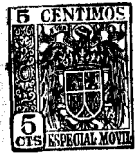

51472

FIG.1

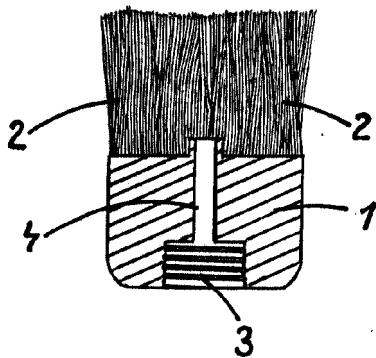
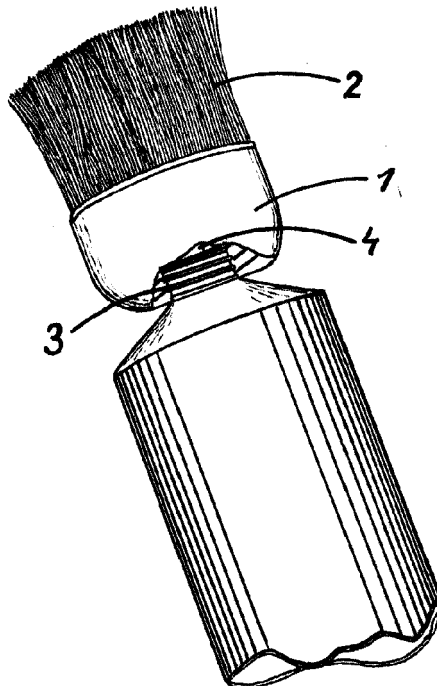

FIG.2



ESCALA VARIABLE
Eugenio S. A. (S.A.)