

51455



MEMORIA DESCRIPTIVA

del MODELO DE UTILIDAD, por 20 años, solicitada a favor de J. CARBONELL GIMENO, S. A., Sociedad constituida de acuerdo con las Leyes Españolas, residente en Barcelona, calle de Dos de Mayo numero 236, por " UN DISPOSITIVO SONORO PERFECCIONADO APLICABLE A JUGUETES DE CAUCHO ".

El presente Modelo hace referencia a un dispositivo de sonoridad aplicable a juguetes de caucho, que constituye la adaptación más disimulada u oculta de zumbadores, pitos y similares, practicada sobre la aludida clase de juguetes .

5 Sabido es que en dicha modalidad de reproducciones de pequeños animales, y como complemento de lo grotesco del aspecto de su mayoría, se equipan con un pito de " almendra ", y que colocándose estos, generalmente, en el dorso o cintura de la figurilla o sea en los puntos de mayor flexión y desgaste, las
10 aristas agudas de los mismos llegaban a cortar el caucho de la pared donde se hallaban, dando lugar a la rotura prematura .

En su evitación, la solicitante resuelve la elaboración del dispositivo objeto de la presente solicitud, dándole otra contectura y calidad y variando el lugar de su inserción.



15 El dispositivo se caracteriza por la formación de una pieza de caucho de dureza mayor a la de las paredes del muñeco, que adopta la forma de un piñón de almendra, con un lado aplanado, el cual se aplica a la superficie del molde adaptándolo a la palma plana de uno de los pies, completando posteriormente el
20 moldeado con la goma del conjunto que recubre la anterior del pito, previa la reserva de los correspondientes agujeros .

En los dibujos de la hoja adjunta, se representa un caso de realización práctica del dispositivo, a título de ejemplo, que facilita su descripción.

25 La figura 1, es un corte longitudinal del pié de la figurilla y la figura 2 representa la planta del pié, vista inferiormente.

La pieza que produce la sonoridad o pito -1- es plana y horizontal por su base -2- y abombada por la mitad superior -3- y hueca en su interior, teniendo las paredes de un grosor ligeramente mayor que las del muñeco y presentando su orificio central geométrico -4-, en coincidencia rectilínea en sus dos
30 des.

Recubriendo esta pieza por la parte superior, el caucho que
35 integra el muñeco, va formando la pared -5- y dejando descubierta la cara plana inferior -2- que es la que está adaptada al molde, resultando un orificio/^{redondo} grande -6-, el cual se obtura o recubre posteriormente solidificando sus bordes, con una pieza circular -7- de igual grosor que el conjunto para completar la estructura de la base del pié. Conservando en dicha tapadera el
40 orificio pequeño central -8- en correspondencia con los del aparato sonorizador.

Se fabricará este dispositivo, como se lleva indicado, en
caucho de diversas calidades y se variará en su resolución en
45 todos cuantos detalles dejen sin alteración la esencialidad del objeto de la solicitud.



===== N O T A =====

Se reivindica como objeto de este Modelo de Utilidad:-

1º.- Un dispositivo sonoro perfeccionado aplicable a juguetes de caucho, que se caracteriza en su esencialidad por la inclusión durante el moldeo y en el lugar correspondiente a la planta del pié del muñeco, de una pieza redondeada aplanada, elaborada previamente con un caucho de mayor dureza, que por tener una doble perforación en sus paredes orientada en línea recta y una cámara hueca de resonancia en su interior, ejerce el papel de pito sonoro, al experimentar cualquier presión las paredes del muñeco.

2º.- Un dispositivo sonoro perfeccionado aplicable a juguetes de caucho, según la reivindicación anterior, que se caracteriza porqué la zona de contacto del pito con la pared del pié del muñeco aparece tapada y reforzada por una placa plana que conserva el orificio central de salida del aire, sin dificultar la puesta en equilibrio de la figura.

3º.- Un dispositivo sonoro perfeccionado aplicable a juguetes de caucho.

Consta la presente memoria descriptiva de tres hojas foliadas es/critas por una sola cara.

Barcelona, 3 de Diciembre de 1.955.

P. A.

M. LLORT

P. P. *Yallama*

51455



Fig. 1

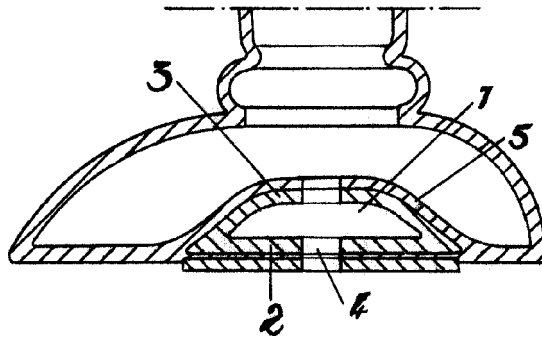
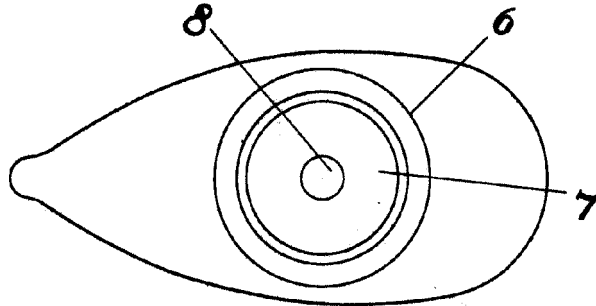

Fig. 2



BARCELONA 3 DE *Diciembre* DE 1955
P. A.

M. LLORT

P. P. *[Signature]*

Escala variable.