

AL/

51390



MODELO DE UTILIDAD

a favor de

INDUSTRIAS FRIGORIFICAS, S. A. - de nacionalidad española - domiciliada en C/ Aragón, 178 - BARCELONA.

por:

" Envoltorio para polos helados y similares "

-----:oOo:-----

D e s c r i p c i ó n

El presente modelo de utilidad tiene por objeto un envoltorio en forma de bolsa, destinado especialmente a ser usado con relación al servicio de dulces helados, del tipo llamados "polos" y similares, proporcionando dicho envoltorio la ventaja de ser limpio e higiénico y de



permitir saborear lentamente el helado sin peligro de ensuciarse las manos.

5 El objeto del presente registro está constituido esencialmente por una bolsa de papel, de forma alargada y de dimensiones convenientes para poder introducir en la misma un polo incluyendo su varilla o mango de sustentación estando dicha bolsa provista en ambas caras y aproximadamente en su parte media, de sendas perforaciones en forma de lengüetas transversales que permiten romper y dividir fácilmente la bolsa en dos partes. Para su mejor adaptación alrededor del polo, la bolsa puede estar provista en sus bordes laterales de un doble pliegue en forma de fuelle.

15 La utilización de la bolsa es sumamente práctica bastando introducir el polo en su interior y arrollar la boca o parte inferior de la bolsa alrededor de la varilla de soporte del helado con lo que queda todo el bloque envuelto por la bolsa, y, sujetándolo en esta forma por la propia varilla se rasgan las lengüetas perforadas de ambas 20 caras y se retira la caperuza o parte superior del envoltorio quedando el helado al descubierto en posición de ser saboreado y el mango protegido por la envoltura de papel que recoge las gotas que puedan derramarse.

25 Para mejor comprensión, en el plano adjunto, se representa una forma preferida de ejecución del objeto de este registro.

La figura 1 representa en perspectiva la bolsa protectora.

30 La figura 2 muestra la bolsa envolviendo un helado y la forma de rasgarla, y

La figura 3 representa la disposición de la par-



te inferior de la bolsa para su utilización,

El envoltorio, según se representa en la figura 1, está constituido por una bolsa -10- de papel adecuado preferentemente de pequeña porosidad, presentando dicha bolsa una boca o abertura -11- en uno de sus extremos y siendo de longitud y anchura suficientes para contener un polo helado incluyendo su varilla de soporte. Ambas caras laterales de la bolsa, están provistas de unas líneas de perforaciones -12-, en forma de unas fajas transversales -13- con los extremos cortados en forma de lengüeta -14- de modo que permita rasgar el papel. Para dar mayor amplitud al envoltorio, los bordes laterales de la bolsa pueden presentar un pliegue hacia adentro -15- en forma de fuelle.

El polo helado se introduce en el interior de la bolsa cerrando esta por arrollamiento sobre la varilla o caña -16- del helado, como puede verse en la figura 2. Una vez hecho esto se rasgan las lengüetas transversales -15- y se retira la parte superior -10'- del envoltorio quedando el bloque helado -17- al descubierto como puede apreciarse en la figura 3 y protegida la varilla para no ensuciarse.

La descripción que antecede se refiere únicamente a una forma preferida de ejecución del objeto de este registro y se comprenderá que pueden introducirse todas aquellas variaciones de detalle o de ejecución que no alteren las características esenciales, las cuales se resumen a continuación.

30

-----: N O T A :-----



Se reivindica como objeto de este modelo de utilidad:

1.- Envoltorio para polos helados y similares caracterizado esencialmente por estar constituido por una bolsa de papel o material conveniente provista en ambas caras y aproximadamente en su parte media de sendas líneas de trepado o perforaciones en forma de lengüetas transversales que permiten romper y dividir la bolsa en dos partes, siendo dicha bolsa de dimensiones adecuadas para poder introducir en la misma un polo helado incluyendo su varilla o mango de sustentación, sobre el que se cierra la parte de la boca de la bolsa por arrollamiento del papel sobre dicha varilla lo que permite rasgar las lengüetas transversales y retirar la parte superior o caperuza de la bolsa para dejar el helado al descubierto con la varilla protegida por la parte inferior del envoltorio.

2.- Envoltorio para polos helados según la reivindicación anterior caracterizado en que la bolsa está plegada y conformada de modo que en sus bordes laterales forma sendos pliegues hacia adentro, en forma de fuelle, que dan mayor amplitud a la bolsa.

3.- Envoltorio para polos helados y similares. Esta memoria consta de cuatro páginas escritas por una sola cara.

BARCELONA, 25 NOV. 1955

P. A.

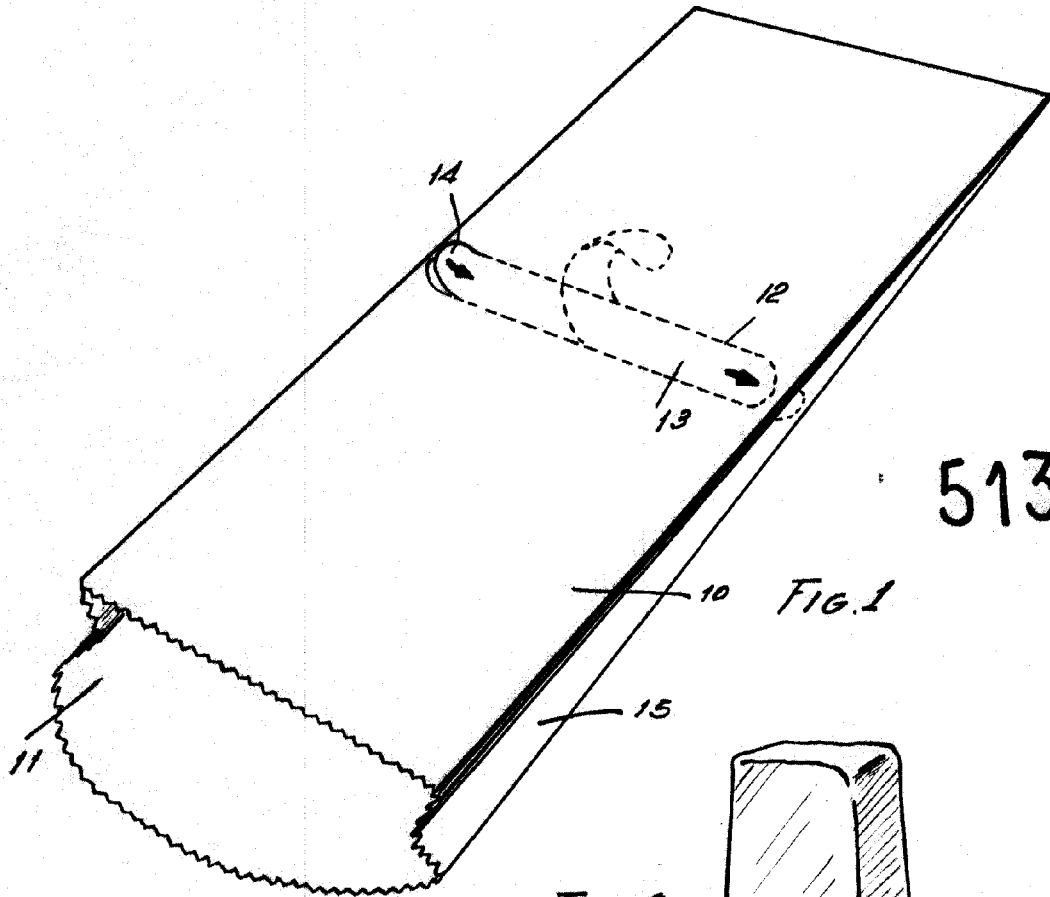

51390

FIG. 2

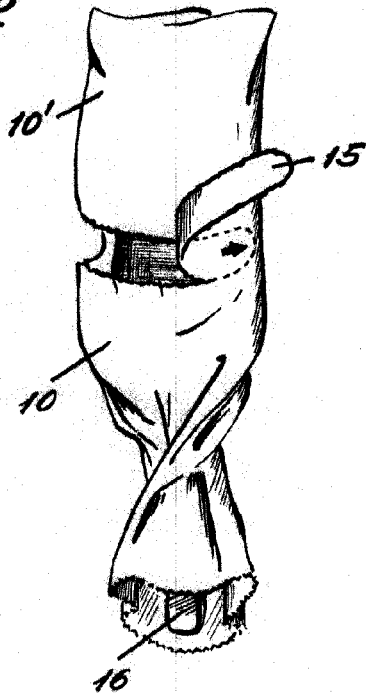
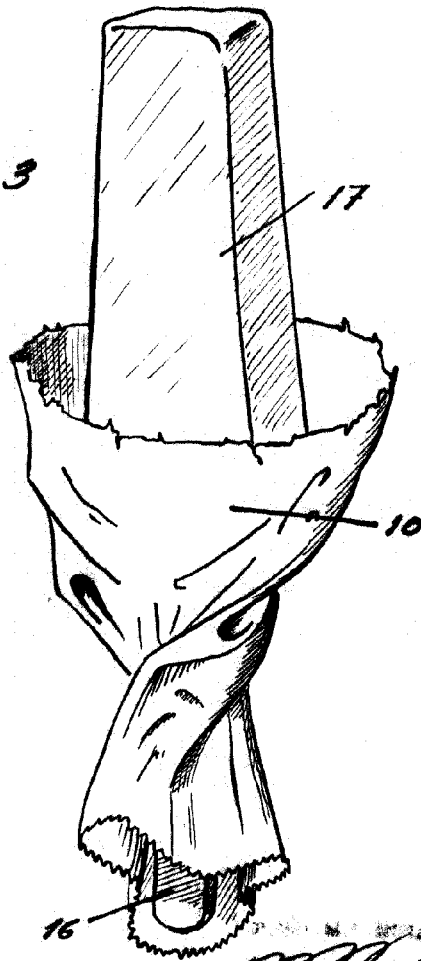

FIG. 3



*Handwritten signature*