

51373

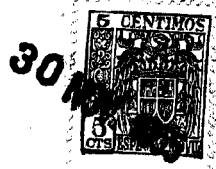

MODELO DE UTILIDAD  
=====

MEMORIA DESCRIPTIVA

sobre:

"Enganche para tracción de vehículos".

=====

Solicitante : DON ADINO CHIEREGATO, de nacionalidad italiana, residente en Avenida Generalísimo, 76 - 8 - E, MADRID.

===

El presente Modelo de Utilidad se refiere a un enganche, especialmente concebido, para facilitar la tracción de vehículos.

En los dibujos adjuntos, a título de ejemplo no limitativo, se ilustra una forma de ejecución del invento, y en ellos:

Fig. 1, muestra el enganche visto de frente, y Fig. 2, lo representa, en vista lateral.

Con referencia a dichos dibujos, presenta en su parte superior una polea 1, que está horadada en su



centro, 2, y que se prolonga lateralmente en dos ramas o brazos, 3 y 4, unidos en su parte inferior formando un semicírculo.

15. Cerca del extremo superior y del extremo inferior de ambas ramas o brazos, presentan estos dos pequeños salientes, 6 y 7, que sirven de tope, en su desplazamiento, a una varilla, 5, unida a uno de los dos brazos citados mediante su prolongación en forma de anilla, y la cual es deslizable, como queda dicho, hasta hacer tope en los mencionados salientes.

20. Haciendo pasar el cable o elemento similar de arrastre del vehículo por el orificio 2, anudandolo convenientemente y quedando dicho cable dispuesto en el centro de la polea, 1, entre las ramas o brazos 3 y 4, y luego se doble dicho elemento de tracción o cable haciendolo pasar sobre la varilla, 5, y al tensar dicho cable esta varilla es accionada, siempre en su caso hasta hacer tope con aquellos salientes, siendo así imposible que dicho cable se destense y, además, quedando facilitada la operación de tracción del correspondiente vehículo.

25. Es facilmente comprensible que podrán variar los tamaños, materiales y proporciones en este modelo, puesto que estas accesoriedades quedan incluidas en la invención, al no alterar su esencialidad.

N O T A

30. Descrita suficientemente la naturaleza del invento, así como la manera de realizarlo en la práctica, debe hacerse constar que las disposiciones anteriormente indicadas son susceptibles de modificaciones de detalle

51373



en cuanto no alteren su principio fundamental, siendo lo que constituye la esencia del referido invento y por lo que se solicita Modelo de Utilidad por 20 años en España: "Enganche para tracción de vehículos"; caracterizándose por lo siguiente:

45. 1º.- Enganche para tracción de vehículos, caracterizándose porque presenta en su parte superior una polea horadada en su centro, que se prolonga lateralmente en dos ramas o brazos, unidos en su parte inferior formando un semicírculo.

50. 2º.- Enganche, según reivindicación precedente, caracterizándose porque dichos brazos o ramas presentan cerca de sus extremos superior e inferior dos pequeños salientes, que sirven de tope, en su desplazamiento, a la varilla unida a uno de ellos, por su prolongación en forma de anilla.

60. 3º.- Enganche para tracción de vehículos; tal y como queda substancialmente descrito en la presente memoria e ilustrado en los adjuntos dibujos.

Esta memoria consta de tres hojas escritas a máquina por una sola cara.

Madrid,

DON ABINO JIMENEZ GATO.

J. GOMEZ ACEBO Y MODET  
P.P.

30 NOV. 1955

51373

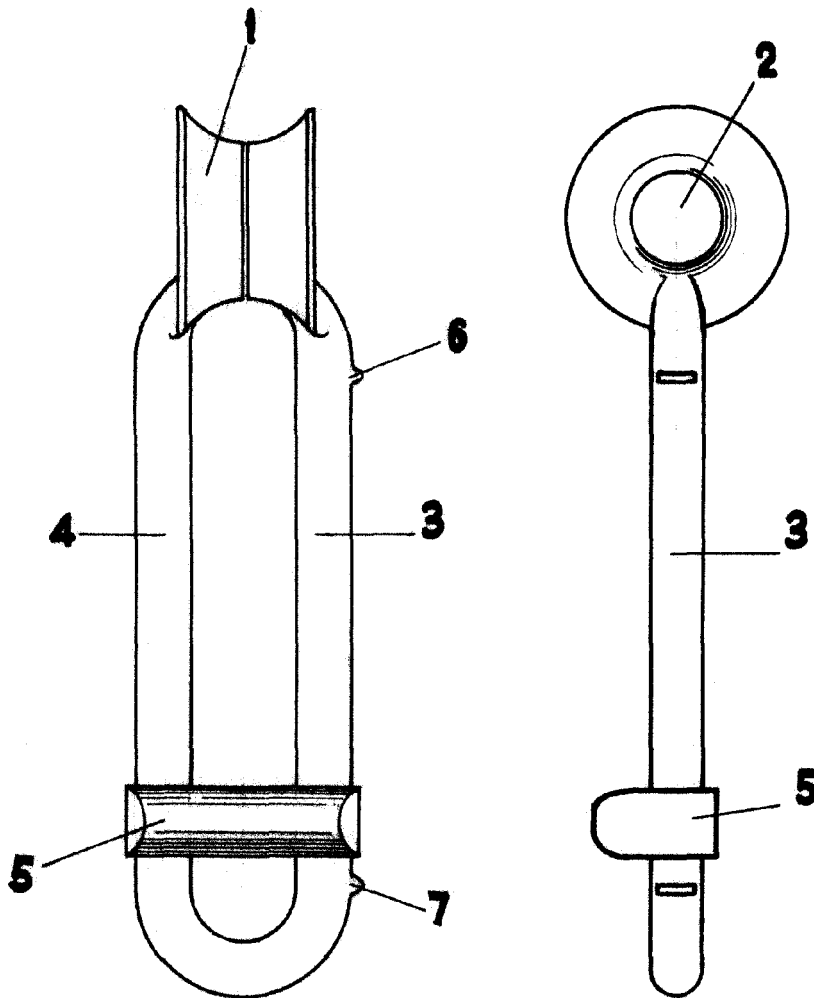
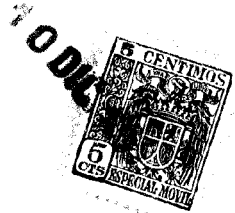

MADRID DE 10 DIC 1955  
ADINO CHIEREGATO.  
P. R.

J. GÓMEZ AREBO Y MORENO  
P. P.

*Escales Variable.*