



28 NOV

51333

5 1333

MEMORIA DESCRIPTIVA  
de un MODELO DE UTILIDAD a nombre de:  
Don JOSE OTS MONMENEU, súbdito espa-  
ñol, domiciliado en ALICANTE, Benito  
Pérez Galdós, 3 (España.) por: "NUEVO  
CIERRE PARA CAJAS DE CARTON Y SIMILA-  
RES."

-----

5 Las cajas que habitualmente se utilizan en el comercio para  
contener pequeños objetos, golosinas y demás, suelen precisar para  
su transporte de envoltura y de posterior sujeción, bien con papel  
engomado o con atado de cinta o bramante. Naturalmente, estas ope-  
raciones de acondicionamiento exigen tiempo y ocasionan gastos.

El presente modelo, como se deduce de su enunciado, se contrae  
a un nuevo tipo de cierre para tales cajas que, en virtud de sus  
especiales características, permite prepararlas para ser llevadas  
en un instante y con medios previstos en la propia caja.

10 Consiste esencialmente el cierre en dos solapas que, destina-  
das a constituir uno de los costados o laterales de la misma caja,  
están previstas de manera que se superpongan, llevando una de ellas  
dispuesto un cordón que emerge formando asa y la otra solapa, que  
15 es la que deberá abatir sobre la primera, una hendedura romboidal



practicada en su propio cuerpo y prolongada a ambos lados por sendas ranuras rectas y estrechas.

20 El accionamiento del cierre para cumplir su función es sumamente sencillo. Acondicionado en la caja su contenido, se plega sobre ella la solapa portadora del cordón, con forma de asa, y abatiéndose seguidamente la segunda solapa, se pasa el  
25 cordón por la hendidura romboidal de esta última de manera que, al ser asido y atirantarse, penetren sus lados por las dos ranuras laterales en que se prolonga la perforación central, ejerciendo por la simple fuerza de su tiro función de cierre  
30 al dejar presionadas fuertemente las dos solapas contra el cuerpo de la caja.

La practicidad del modelo es, pues evidente, puesto que sin necesidad de atados, envolturas ni operaciones complementarias, deja la caja perfectamente cerrada y dispuesta para  
35 llevar.

Para mejor comprensión de cuanto expuesto queda, únicamente a título de ejemplo y sin ningún alcance limitativo, en los adjuntos gráficos se ilustra una forma de realización práctica:

35 La figura 1, nos muestra una caja provista del cierre objeto del modelo antes de ser acoplado en su función específica. Observamos la solapa (1) provista del cordón-asa (2) y la solapa complementaria (3), que ha de abatirse sobre la primera y está dotada de la hendidura romboidal (4) prolongada a ambos  
40 lados en las ranuras (5).

La figura 2, nos ofrece una vista del cierre ya logrado, es decir, superpuestas las solapas y pasado el cordón-asa de la primera por la hendidura de la segunda para dejar perfectamente cerrada la caja por función de su tiro al expandirse lateralmente por las ranuras en que se prolonga la repetida hen-



45 dedura.

Lo dicho es fiel reflejo del invento, debiendo considerarse en sentido amplio y nunca en forma limitativa. Naturalmente podrá variar la forma de las hendeduras y ranuras, ser cualesquiera el material en que se realice el cierre, indiferente la naturaleza del asa (cordón, cinta, cuero, cuerda, etc.) y, en general, susceptibles de cambios los detalles secundarios o accesorios, pero todo ello siempre y cuando no se alteren ni modifiquen las características fundamentales del modelo, las que le definen, tipifican y reivindican.

- . REIVINDICACIONES . -

55 1.- Nuevo cierre para cajas de cartón y similares, caracterizado por hallarse constituido de dos solapas que destinadas a conformar uno de los costados o laterales de la caja, están previstos de manera que se superpongan, llevando una de ellas un cordón que emerge formando asa y la otra solapa, que es la que abatirá sobre la primera, una hendedura romboidal practicada en su propio cuerpo y prolongada a ambos lados en sendas ranuras rectas y estrechas.

2.- NUEVO CIERRE PARA CAJAS DE CARTON Y SIMILARES.

Tal como se describe y reivindica en la presente Memoria Descriptiva que consta de tres hojas escritas a máquina por una sola cara y de una lámina de dibujos.

Madrid, 28 de Noviembre de 1.955

ANTONIO FERNANDEZ PASCUAA  
P. P.

21333

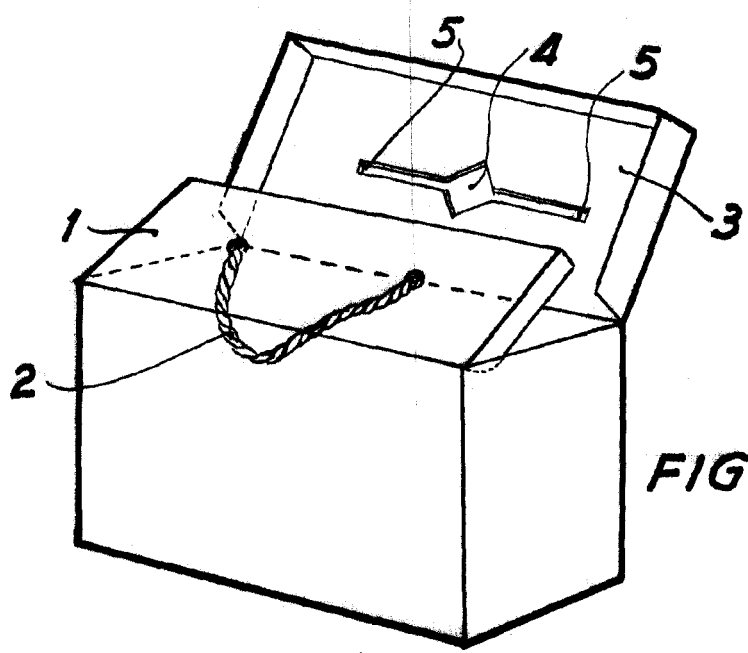

FIG. 1

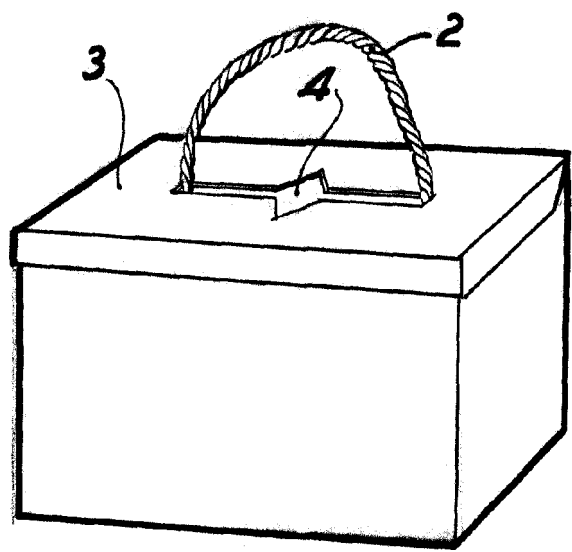

FIG. 2

MADRID, 28 Noviembre 1.955.

BERNARDINO FERRAZ FASCUAL

ESCALA VARIABLE