

51327

5 1327



Memoria Descriptiva

Correspondiente a un MODELO DE UTILIDAD que por un periodo de veinte años, para toda España, Islas adyacentes, Posesiones y Protectorado, se solicita a favor de D. Pedro BALENCIAGA ARAMENDI, residente en ZUMAYA (Guipuzcoa), para UN PERCHAL DE PESCA.

-----  
El presente Modelo de Utilidad, tiene por objeto la protección en España de un perchal de pesca, el cual para una mayor claridad en su descripción, pasemos a efectuar ésta con referencia al plano que unido a la presente memoria se acompaña.

5  
10  
Está constituido por una pieza basculante provista de brazos que sirve para colocación de las cañas, que se ponen y quitan con gran facilidad, pudiéndose dar la inclinación que se desee a las cañas de pescar. Esta pieza basculante se representa con el número -1-.

-2- es el soporte de la pieza -1- o porta-cañas; lleva unas muescas para que encajen en ellas las que lleva en su parte inferior dicha pieza -1-. Está provista de un agujero

....

-1-51327



15 pasante en su centro, para permitir el paso de un tornillo -3- que permite el perfecto ajuste de ambas piezas -1- y -2-.

En su parte inferior lleva otro orificio interior, para acoplar en él la espiga de una pieza -4-, en la cual se apoya, pudiendo girar en sentido radial y sujetar por medio de una mariposa -8- en el punto deseado.

20 El tornillo -3-, el extremo opuesto a la parte roscada, termina en mango, de forma que se pueda apretar y soltar la rosca con el esfuerzo de la mano, teniendo como misión el apretar la pieza -1- o porta-cañas, en el punto justo que se desee, una vez calculada la inclinación.

25 La pieza -4-, lleva su parte superior torneada en forma de espiga macho, para que se introduzca en ella la pieza -3- que le sirve de apoyo y pueda girar en sentido radial sobre ella. En su parte inferior, tiene practicado un hueco para introducir la pieza -5-, cuya pieza se sujeta con un bulón pasante, dejándolo con juego y en su base va dentado para su mejor sujeción.

30 Esta pieza -5- se coloca con un agujero pasante en su parte superior, para acoplar la pieza -4- en su parte baja, por medio de un bulón, donde hace juego para mejor colocación en sitios irregulares. En la parte inferior lleva una rosca en la cual se introduce un tornillo -6- para sujetar todo el conjunto del aparato en el sitio escogido.

35 Este tornillo -6- lleva en su parte superior una guía donde se introduce una pieza triangular dentada -7-, impidiendo que no gire al apretar dicho tornillo en el sitio de trabajo.

45 La finalidad que lleva este perchal es la de poder sujetar una o varias cañas de pescar a mano, sobre una embarcación sin necesidad de recurrir al auxilio de otra persona, ni al empleo de herramienta alguna, pues para conseguir su objeto, basta colocar el aparato cuyo conjunto aparece en la figura



-9-, en un borde cualquiera y sobre él las cañas a emplear.

El material empleado en la construcción de estos aparatos, es preferentemente el hierro maleable, pero se pueden hacer en latón, bronce, cobre, etc, o cualquier clase de material.

Igualmente se pueden consruir tambien estos aparatos fundiendo en una sola pieza rígida y por consiguiente sin articulación las piezas -2- -4- y -5- suprimiendo la mariposa -8-. Es decir que pueden introducirse modificaciones de detalle, siempre que no alteren ni cambien de un modo esencial la naturaleza del modelo de utilidad.-

N O T A

Descrito que queda el Modelo de Utilidad, se considera que su objeto debe de recaer sobre las siguientes

60 R E I V I N D I C A C I O N E S

Primera: UN PERCHAL DE PESCA caracterizado por constituirlo un portacañas basculante, que permite dar la inclinación que se desee a las cañas de pescar, acoplables en las horquillas dispuesta en sus brazos, debido a unas muescas en su parte central.

65 Segunda: UN PERCHAL DE PESCA caracterizado por reivindicación primera y porque como soporte del portacañas, lleva una pieza en su centro, provista de unas muescas para que encajen en ellas las de la parte central del portacañas, teniendo esta pieza soporte, un taladro en su centro para permitir el paso de un tornillo para su ajuste perfecto; en la parte inferior lleva practicado un orificio interior.

70 Tercera: UN PERCHAL DE PESCA caracterizado por reivindicaciones anteriores y porque lleva una pieza torneada en forma de espiga macho, para que se introduzca en el orificio interior del soporte reseñado en reivindicación anterior, que le sirve de apoyo y le permite girar en sentido radial sobre ella; en su parte inferior lleva practicado un hueco para permitir el

4 51327



acoplamiento de un codo que se sujeta con un bulón pasante, dejándolo con juego y dentado en su base para una mejor sujeción.

- 80 Cuarta: UN PERCHAL DE PESCA caracterizado por las reivindicaciones anteriores y por que el codo según reivindicación anterior, lleva en su parte inferior una rosca en la cual se introduce un tornillo provisto en su extremo de una guía, a la que se acopla una pieza dentada para impedir que gire al ajustarse el conjunto.
- 85 Quinta: UN PERCHAL DE PESCA.

-----

Tal y como queda descrito en la presente memoria que consta de cuatro hojas mecanografiadas, escritas por una sola cara y del plano que unido a la misma se acompaña.

Madrid a 28 de Noviembre de 1.955

JUAN DEL VALLE

P.P.

51327

51327



FIGURA 2



FIGURA 3

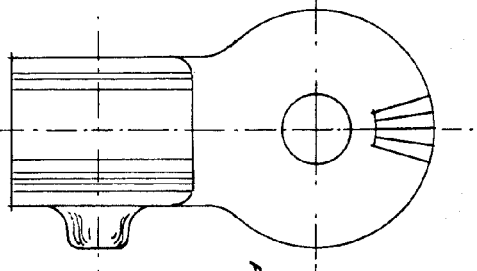
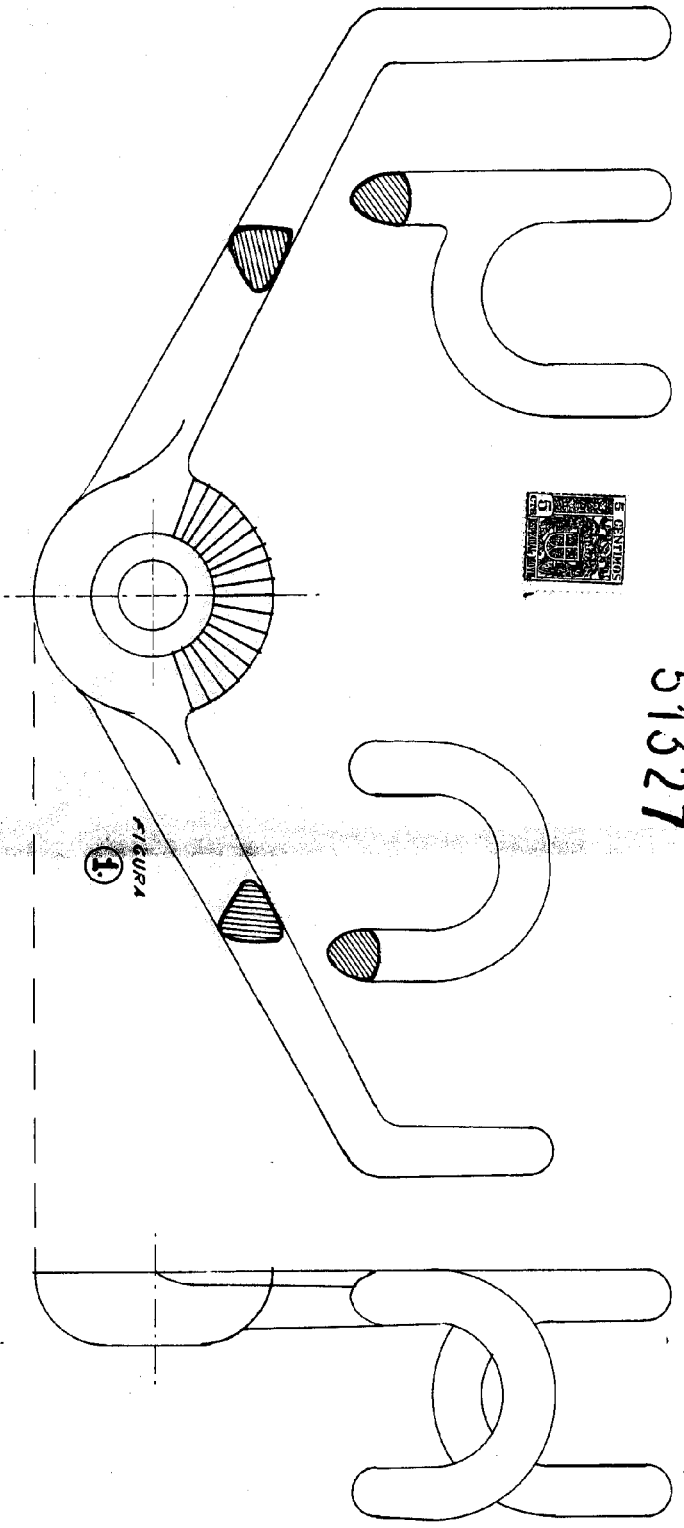

FIGURA 4

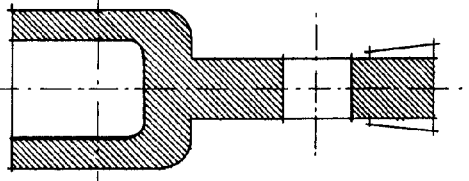

FIGURA 5

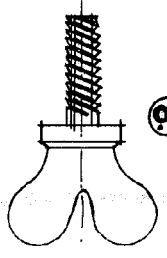

FIGURA 6

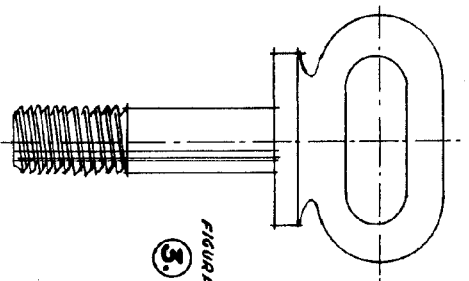

Escala variable

27

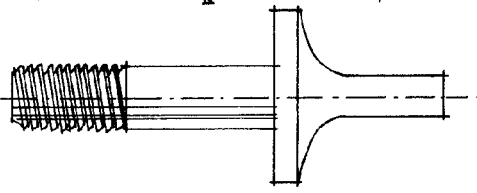
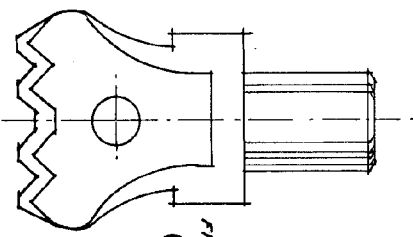
51327

212

Hoja única

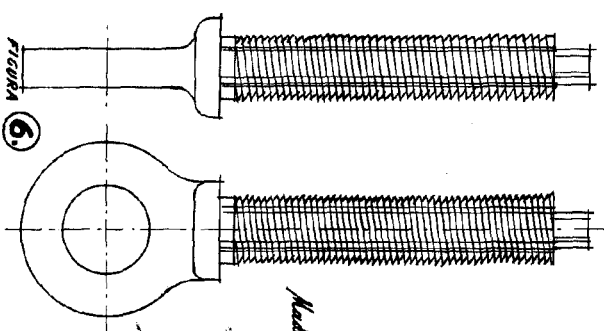
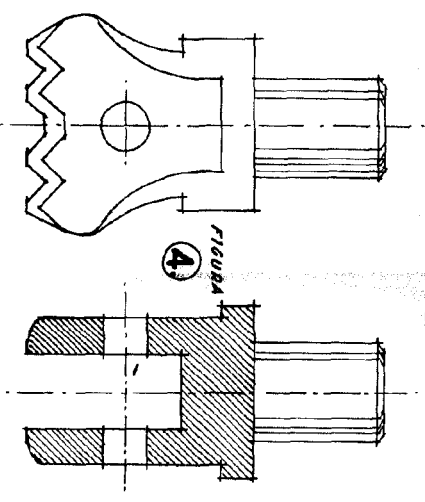
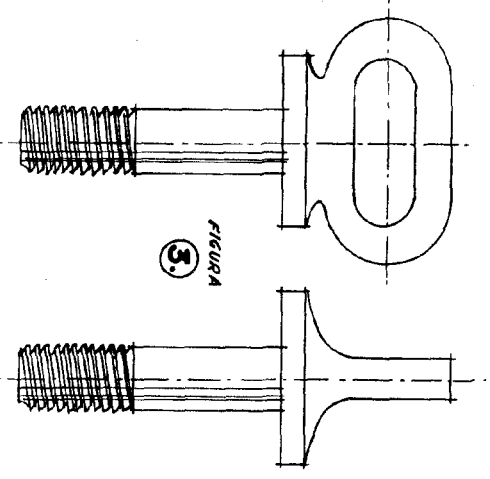
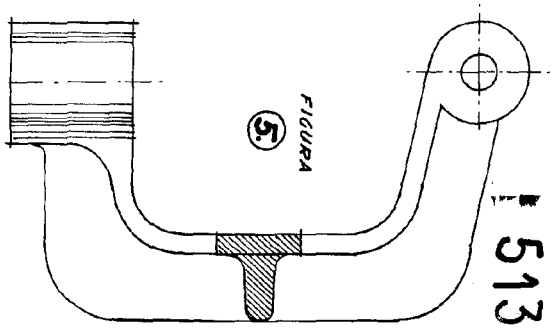
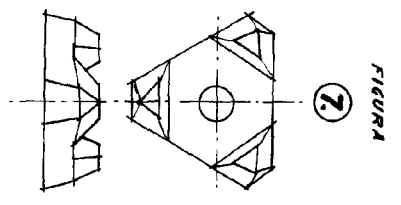
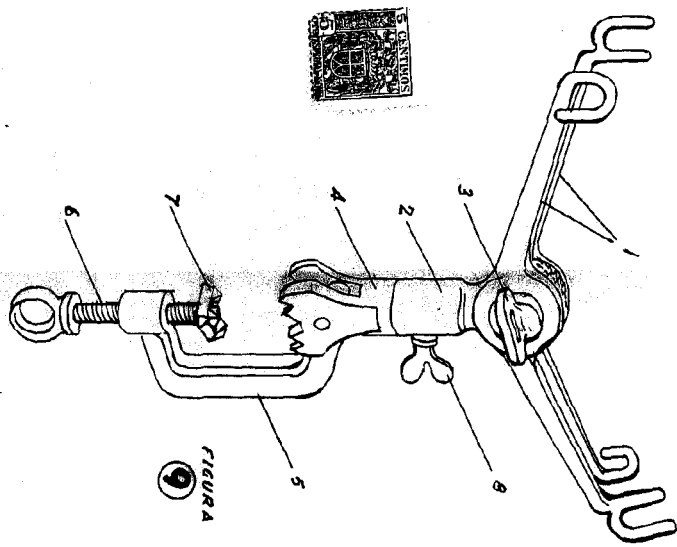
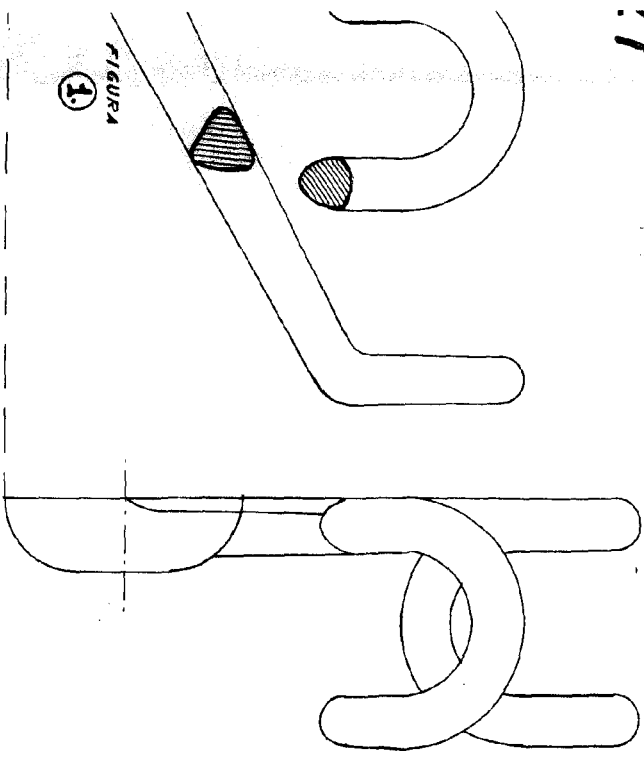

Módulo S.º de Noviembre de 1955  
 VALLE  
 Pineda