

51311 26



M O D E L O  
D E  
U T I L I D A D

por "JARRA-TERMO", a favor de la firma ALUMINIO HISPANO SUIZA, S. A., domiciliada en Barcelona, "Paseo de Gracia, nº 93".

MEMORIA DESCRIPTIVA

El presente modelo de utilidad se refiere a una jarra-termo.

La finalidad del presente modelo es aprovechar las características de un frasco-termo de los tipos habituales dotándolos de un aspecto exterior que permita su empleo en el servicio de mesa.

La jarra-termo que constituye el objeto de esta invención está constituida por una jarra de cualquier material y trazado exterior adecuados abierta por su fondo, cuyo cuerpo tiene un trazado interior cilíndrico de sección recta tal que pueda introducirse por dicho fondo un frasco-termo de perfil corriente, terminando la parte superior del hueco de la jarra envolvente en trazado apropiado al de la del termo, y llevando el brocal de la jarra un encastre anular para alojar en él una anilla de goma, o similar,

51311

26 NOV 6



- contra la cual viene a topar el borde de boca del frasco-termo en cuestión, y una vez introducido éste completamente se rosca en la zona de fondo de la jarra envolvente un plato, preferiblemente del mismo material que la jarra, quedando así inmovilizado el termo. Este plato de cierre es accionado para su roscado o desenroscado por adecuadas muescas talladas en su cara exterior.
5. En la figura de la adjunta lámina de dibujos vemos en sección diametral el conjunto, con una vista en planta del plato fijador, en su cara exterior.
10. La jarra envolvente J permite que por su fondo F se introduzca ajustadamente, pero sin dificultad, un frasco-termo T hasta que el borde de su boca tope contra la anilla de goma A encastrada en un alojamiento anular B del brocal de la jarra J, y el citado fondo F está interiormente roscado mediante fileteado que permite atornillarle el fileteado exterior del plato P, cuya cara exterior está dotada de muescas M para su manejo.
15. La altura de parte roscada es tal que cuando se completa el roscado de P en F el contacto de la cara interior de P con el fondo de T ha ejercido un apriete suficiente para asegurar la obturación del borde de boca de T contra la anilla de goma A.
20. El invento, dentro de su esencialidad, admite variantes de detalle asimismo protegidas. Podrá pues ser la jarra envolvente del tamaño, trazado exterior y materiales mas adecuados, preferiblemente opacos, y el termo introducido ser forrado exteriormente o no, todo ello dentro del espíritu y alcance de la invención, dado que la realización ilustrada solo debe considerarse como un ejemplo.
- 25.
- 30.

- 3 -  
51311

26 NOV 1955



N O T A

Descritos el objeto y utilidad de la invención, lo que se declara como no divulgado ni practicado en España, comprende las reivindicaciones siguientes:

5. 1ª.- Jarra-termo, caracterizada por constar de una jarra exterior de cualquier forma externa y material, cuyo fondo está abierto para introducir por él un termo de tipo corriente que penetra ajustada y cómodamente en el hueco interior de la jarra constituido por una zona cilíndrica coronada por otra de trazado similar a la cabeza del frasco-termo a introducir, llevando el brocal de la jarra envolvente un alojamiento anular donde se encastra una anilla de goma, o similar, con la cual topa el borde de boca del termo al ser introducido totalmente.

10. 2ª.- Jarra-termo, según la reivindicación 1ª, caracterizada porque el fondo abierto de la jarra envolvente está interiormente fileteado para roscarle un plato, preferiblemente del mismo material que la jarra, que lleva para ello el correspondiente fileteado exterior y que asegura la inamovilidad del termo en el interior de la jarra por contactar con el fondo de aquel, cuyo plato lleva su cara exterior dotada de muescas para su manejo.

15. 3ª.- Jarra-termo.

Según se describe y reivindica en la presente memoria que consta de tres hojas foliadas y mecanografiadas por una sola cara y de una lámina de dibujos.

Madrid, a 26 de Noviembre de 1955.

ALUMINIO HISPANO SUIZA, S.A.

p. a.

JAIME ISERN MIRALLES

P. P.

51311

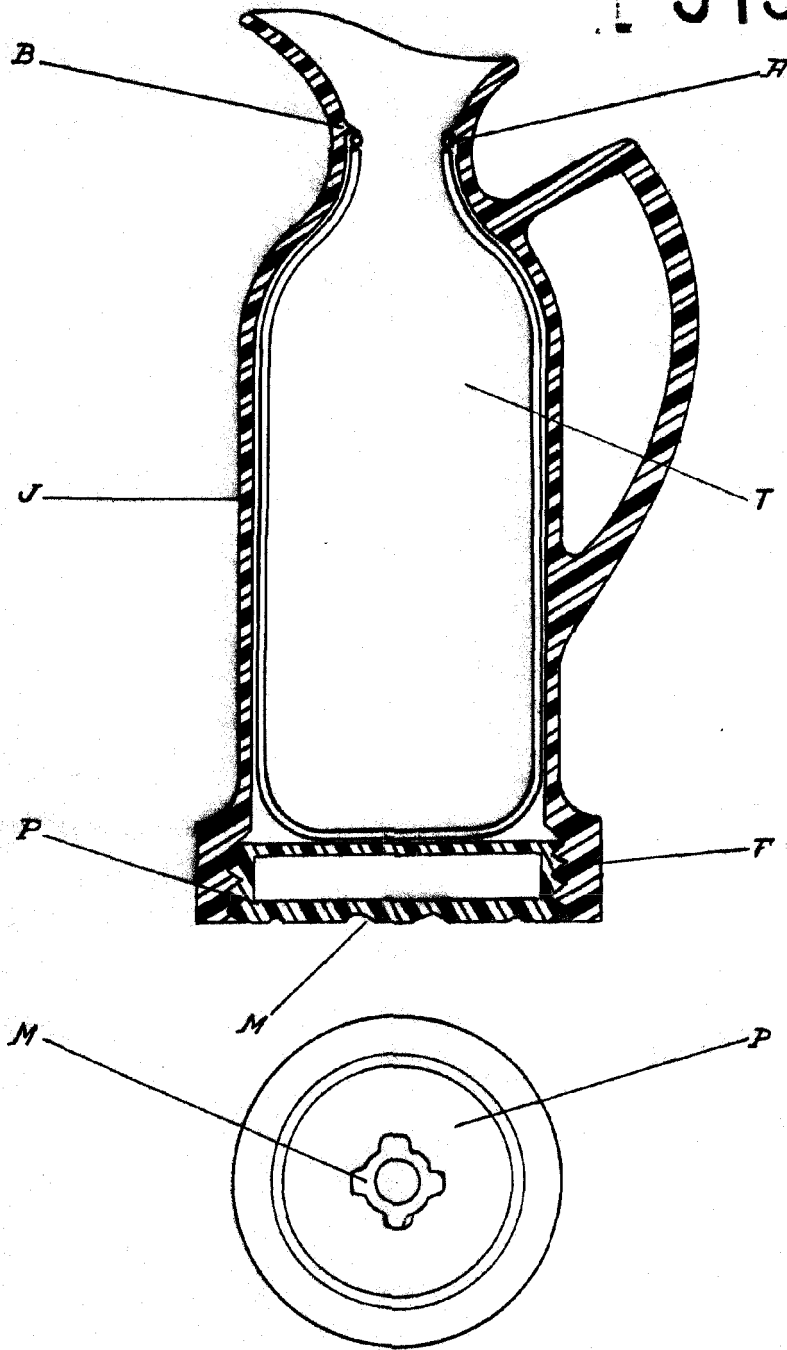

Madrid 26 Noviembre 1955  
JAIME ISERN MIRALLES  
P.P.

Escala Variable