



1855

51299

MEMORIA DESCRIPTIVA

del Modelo de Utilidad, por 20 años, solicitado a favor de Don Francisco Javier R I B E S Font, de nacionalidad Española, residente en Barceloma , Paseo de San Juan numero 33, por " UNA CUBIERTA MULTIPLE PARA LA ENCUADERNACION DE MUESTRARIOS ".

El presente Modelo de Utilidad hace referencia a una cubierta múltiple para la encuadernación de muestrarios .

Esta cubierta permite exhibir simultáneamente todas las muestras de un muestrario, las cuales quedan agrupadas en secciones diferenciadas y separadas unas de otras de forma que presentándose a la vez todas las muestras de manera parcial, es sumamente fácil retirar las no interesantes y abrir el muestrario por la sección deseada.

Está constituida esencialmente esta carpeta múltiple por láminas rígidas o semi-rígidas de cartón, cartulina, material plástico o análogo, de forma rectangular o cuadrada, unidas por uno de sus lados a las caras internas de los pliegues de un lomo doblado longitudinalmente a modo de acordeón.



15 Se caracteriza esta cubierta porqué al estirar el lomo queda extendida y las láminas que la constituyen quedan separadas una de otra en una distancia igual a un dobléz completo del lomo.

Se caracteriza además por el hecho de que al desplegarla la separación^o/defasaje entre cada dos láminas consecutivas deja - al descubierto los extremos de una serie de muestras.

20 En los dibujos de la hoja adjunta y a título de ejemplo se - representa un caso particular de realización práctica de la cubierta objeto del presente Modelo de Utilidad, representando la figura 1, la cubierta cerrada, la figura 2 la cubierta extendi- da y finalmente en la figura 3 se ve la cubierta abierta, mos -
25 trando totalmente una sección de muestras.

Siguiendo los diseños vemos la cubierta constituida por una serie de láminas rectangulares -1-, que por uno de sus lados -2 quedan unidas a los pliegues -3- de un lomo doblado en forma de acordeón, que al extenderse como indica la figura 2, defasa las
30 láminas -1-, unas de otras, dejando éstas al descubierto los ex- tremos -4- de unas muestras unidas a una de las caras de las lá- minas -1-, en la forma que representa la figura 3.

Esta cubierta permite mostrar con ella indistintamente, mues- tras de tejidos, de pinturas, de papeles y en general, de todos
35 aquellos artículos susceptibles de poder cortarse en tiras o de poner disponerse encima de unas tiras o soportes como las pin - turas o lacas.

En su realización, variarán los materiales empleados, así co - mo sus dimensiones, acabado y número de pliegues o divisiones -
40 con que cuente, y en general variarán todos aquellos detalles - que no alteren, cambien o modifiquen su esencialidad .



1855

===== N O T A =====

Se reivindica como objeto de este Modelo de Utilidad:-

- 1^o.- Una cubierta múltiple para la encuadernación de muestrarios, que esencialmente está constituida por láminas rígidas o semi-rígidas de cartón, cartulina, material plástico o análogo, de forma rectangular o cuadrada, unidas por uno de sus lados o las caras internas de los pliegues de un lomo doblado longitudinalmente a modo de acordeón.
- 2^o.- Una cubierta múltiple para la encuadernación de muestrarios, según reivindicación 1^o., caracterizada porqué al estirar el lomo queda extendida y las láminas que la constituyen quedan defasadas una de otra en una distancia igual a un doblez completo del lomo.
- 3^o.- Una cubierta múltiple para la encuadernación de muestrarios, según reivindicaciones anteriores, que se caracteriza por el hecho de que al desplegarla la separación o defasaje entre cada dos láminas consecutivas deja al descubierto los extremos de una serie de muestras.
- 4^o.- Una cubierta múltiple para la encuadernación de muestrarios. Consta la presente memoria descriptiva de tres hojas foliadas, escritas por una sola cara.

Barcelona, 21 de Noviembre de 1.955.

P. A.

M. LLORT

S. P.

Fig.1

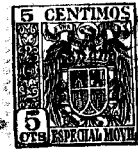
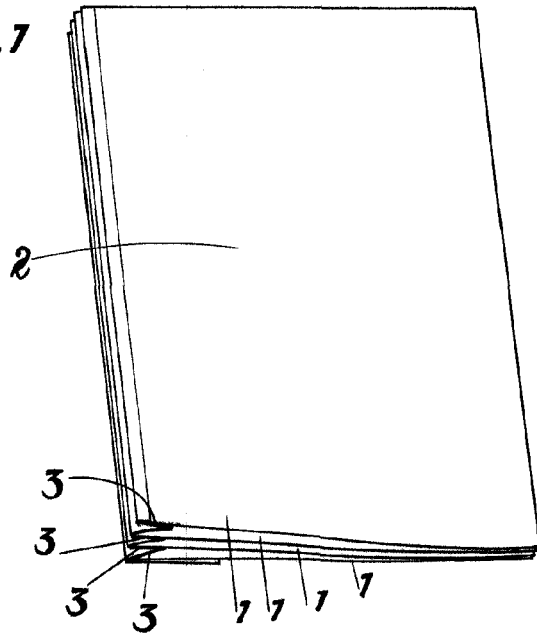

51299

Fig.2

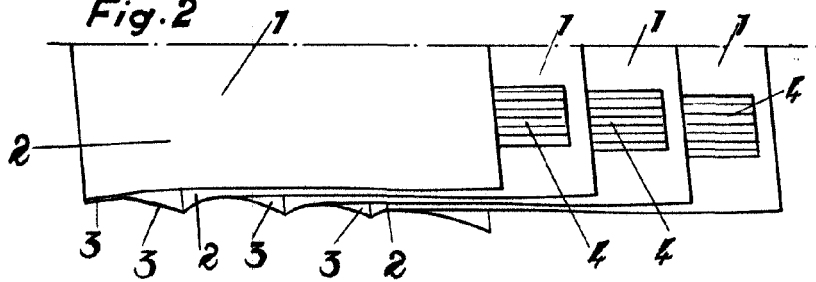
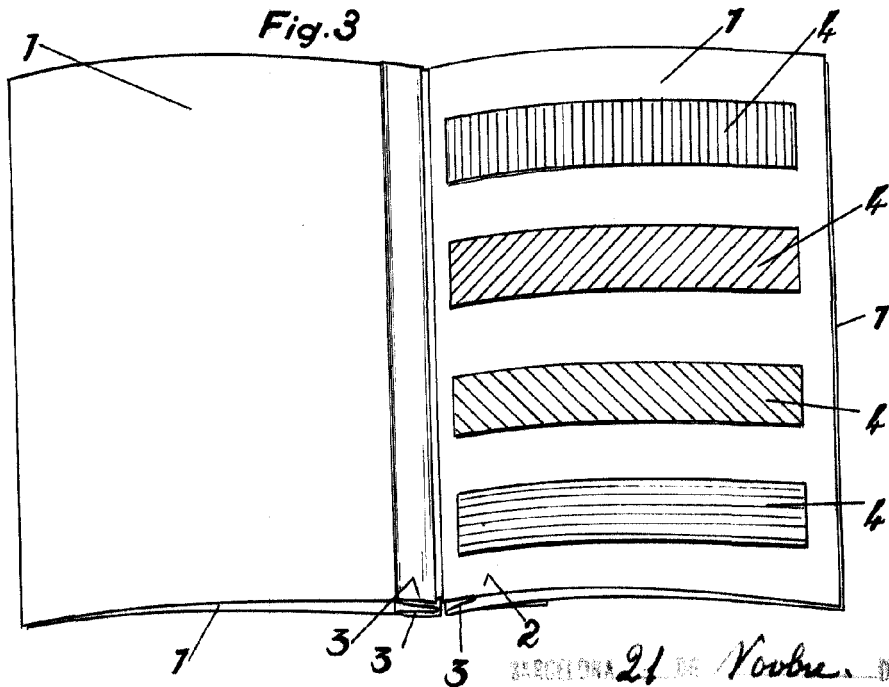

Fig.3



BARCELONA 21 DE NOVIEMBRE DE 1955

J. Ribes Font