

51291



MEMORIA DESCRIPTIVA

=====  
-:-:-:-:-

Correspondiente a la solicitud de registro de un Modelo de Utilidad que, por veinte años, se solicita para España y sus Colonias, a favor de la entidad AUTONACIONAL, S.A., residente en Barcelona, Valencia, número 127, - - - - -

p o r

" PUERTAS PARA CARROCERIAS DE VEHICULOS UTILITARIOS "

=====  
-:-:-:-:-

Ha sido ya admitida por el uso la denominación de vehículos utilitarios a los coches automoviles en los que se sacrifica la potencia, la velocidad, el aspecto externo, el confort y otras condiciones a obtener el menor precio de coste y el menor costo en el consumo, así como la facilidad de manejo, reparación y conservación, o sea, en general en cuya construcción y planeamiento se tienen mas en cuenta las razones que derivan de ventajas en la utilización, que otros motivos cualesquiera.

51291

25 NOV



- 2 -

10

Se comprende que en tal clase de vehiculos las razones utilitarias mencionadas han de presidir al planeamiento de todos los órganos y elementos que constituyen el coche o con su uso de relacionan y así se idean y construyen para tales coches carrocerias de tipo simple y económico, cuyos elementos

15

todos han de reunir, por ello, características especiales. El nuevo modelo cuya descripción, en lo que tiene de esencial, es objeto de esta Memoria, se refiere a una puerta para carrocerias del tipo indicado, aplicable a toda clase de carrocerias, pero especialmente a las simples y económicas de vehiculos utilitarios y muy especialmente a la que forma parte del Modelo de Utilidad número 36.607, propiedad de la entidad recurrente.

20

25

Consiste el nuevo Modelo en una puerta de perfil apropiado a su adaptación a los bordes de los distintos elementos - a cuyo cierre se destina, forma, que en nuestro caso es sensiblemente pentagonal con los vertices redondeados y constituida por un reborde de varilla metálica que sostiene una plancha de cartón revestido de tela y es su parte superior una placa de material plastico transparente, correspondiendo cada una de estas placas aproximadamente a la mitad de la superficie de la puerta; es de notar que el reborde metálico puede substituirse por uno de material plástico, y, entonces, la placa será en su totalidad transparente, sin que por ello varíe la forma general ni la utilidad del conjunto. Una de las características esenciales de la nueva puerta reside en su articulación y sustentación en la que se han suprimido toda clase de marcos o vanos y en la que se ha simplificado la articulación hasta dejarla reducida a un simple alojamiento tubular labrado en la parte inferior de la puerta capaz de

30

35

51291

25 NOV



- 3 -

40

ser soportado por una espiga o pivote de manera que en el eje teórico de la misma caiga aproximadamente el centro de gravedad de la puerta, con lo que se consiguen las mejores condiciones de sustentación y giro. También es característico del nuevo modelo el que la puerta en lugar de apoyar por su arista delantera directamente sobre el parabrisas, lo hace sobre un saliente, aleta o reborde lateral, de que se provee a dicho parabrisas, con lo que se asegura un mejor cierre - contra la interperie aún no siendo perfecta la coincidencia de los elementos de contacto.

45

50

Sin que ello signifique restricción alguna en el alcance de la protección legal solicitada y únicamente a título de ejemplo para aclarar la descripción dada, en lo que sigue y en los planos adjuntos nos referimos a un caso concreto de realización práctica del nuevo Modelo.

55

En la figura primera se dibuja la nueva puerta, con su superficie de cartón y tela -1- y su capa de plástico transparente -2- sostenidas ambas por un reborde pentagonal de varilla metálica recubierta por la misma tela que recubre el conjunto opaco -3-, pudiendo ir provista por su parte interior de una bolsa u otros accesorios -4- y teniendo dispuesta la cerradura -5- y la articulación formada por el tubo -6- y la espiga -7- antes descrita.

60

65

En la figura segunda se representa la misma puerta en el caso en que la varilla metálica del reborde se sustituye por un material plástico -9- y la superficie de la puerta es toda de plástico transparente -8-, sin variar los elementos característicos del modelo que son su forma y utilidad general, su articulación que continua consistiendo en el alojamiento tubular -6- y la espiga -7- y su modo de sustentación lateral descrito que se muestra gráficamente en la figura cuarta en -

70

51291

25



- 4 -

la que se ve la aleta -10- terminal de parabrisas -11- con el que forma ángulo aproximadamente recto y sobre la que apoya la nueva puerta.

75

Finalmente, en la figura tercera se señala en detalle la espiga sustentadora de la articulación según nuestro modelo.

No alteran la esencialidad de nuestro Modelo aquellas variantes de forma accidental, materiales empleados en su construcción, variantes de detalle constructivo y otras que no alteren fundamentalmente las características principales dichas.

80

N O T A

EN RESUMEN: El presente modelo de utilidad que, por veinte años, se solicita para España y sus Colonias, ha de recaer sobre las siguientes reivindicaciones:

85

1ª.- PUERTAS PARA CARROCERIAS DE VEHICULOS UTILITARIOS, constituidas por una superficie rebordeada de varilla metálica o de material plástico, superficie que será en parte opaca y en parte transparente; o totalmente transparentes y que puede ser de cartón forrado de tela, de material plástico o de cualquiera otro ligero y adecuado al objeto de revestimiento.

90

2ª.- PUERTAS PARA CARROCERIAS DE VEHICULOS UTILITARIOS, según el número anterior, constituidas por una superficie notoriamente pentagonal.

95

3ª.- PUERTAS PARA CARROCERIAS DE VEHICULOS UTILITARIOS, de acuerdo con los números precedentes, en las cuales la articulación de giro está constituida por un alojamiento tubular que se sitúa sobre una espiga fija a la carrocería, dispuesta de modo que su eje teórico pase aproximadamente por el centro de gravedad del conjunto de la puerta y cuyo mantenimiento de sujeción se obtiene por apoyo lateral del borde externo de la puerta sobre un saliente o prolongación lateral del parabrisas.

100

51291

25



- 5 -

4º.- Por último, se reivindica como objeto sobre el que ha de recaer el presente Modelo de utilidad que, por veinte años, se solicita para España y sus Colonias, - - - - -

P O R

" PUERTAS PARA CARROCERIAS DE VEHICULOS UTILITARIOS ".-

Todo conforme queda expresado en la presente Memoriadescriptiva que consta de cinco hojas escritas a máquina por una sola cara y planos que se acompañan.-

Madrid, 25 de Noviembre de 1.955.-

P.A.,  
PEDRO FELIX VERA  
A.P.

51291

51291

FIG. 1

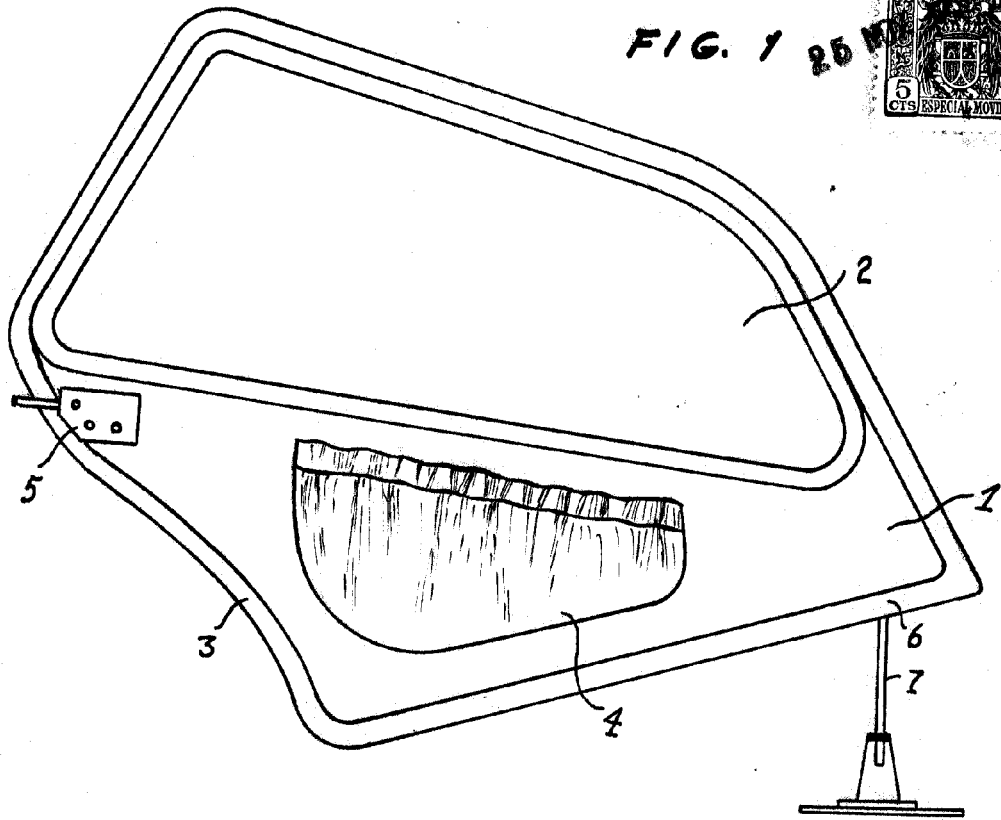
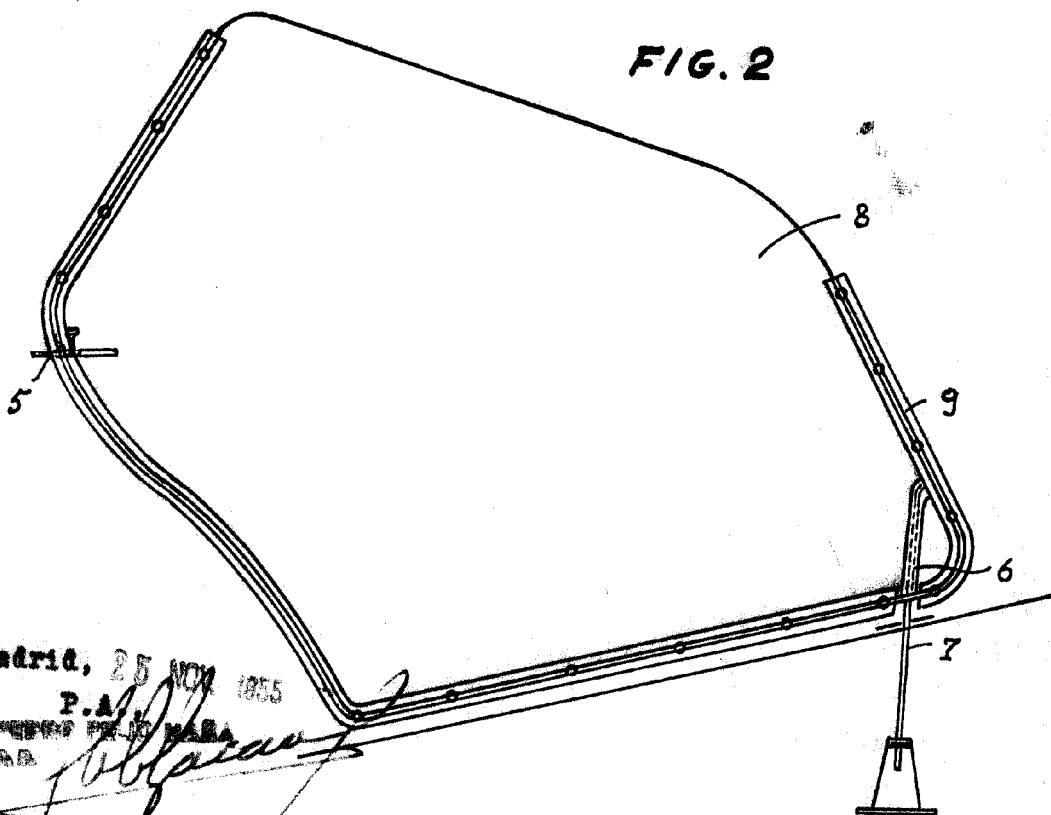

FIG. 2



Madrid, 25 NOV 1955

P.A.

REPOSICION PARA

REPOSICION PARA

*Escala variable*

51291

25 NOV



FIG. 3

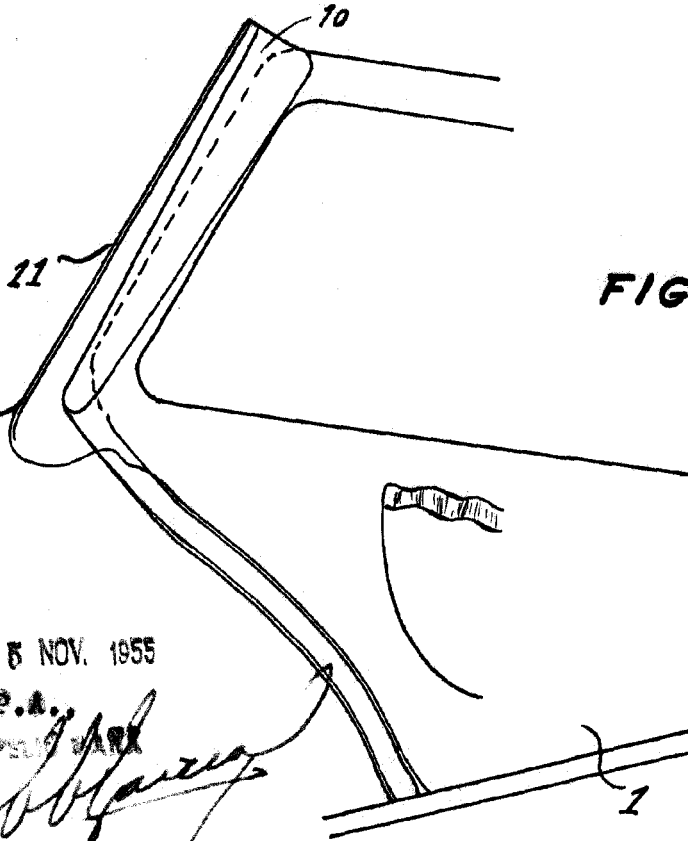
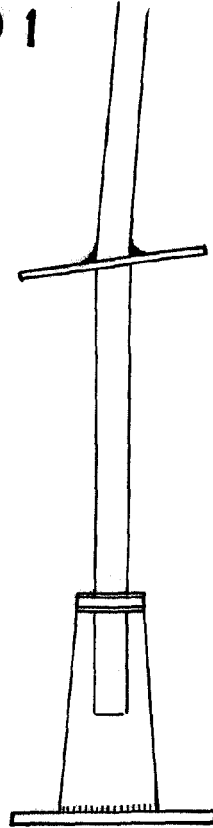

FIG. 4

Madrid, 25 NOV. 1955

P.A.

PEDRO PÉREZ GARCÍA  
In. D.

Escala variable