

51200



51200

M E M O R I A   D E   S C R I P T I V A

PARA UNA PATENTE DE MODELO DE UTILIDAD POR VEINTE AÑOS EN ESPAÑA  
A FAVOR DE INDUSTRIAS ASAM S. A., DE NACIONALIDAD ESPAÑOLA, DOMI-  
CILIADA EN MONDRAGON (GUIFUZCOA)

s o b r e :

" ENVASE PARA CONTENER ARTICULOS DE LIMPIEZA, ESPECIALMENTE LANA DE  
ACERO "

& & & & & & & &

La presente patente de modelo de utilidad se refiere a un en-  
vase para contener articulos de limpieza, especialmente lana o viru-  
ta de acero, cuya utilizavi~~ón~~ ofrece grandes ventajas, tanto para los  
comerciantes o detallistas como en los hogares, hoteles, restauran-  
tes, etc., donde la viruta o lana de acero se emplea como articulo  
de limpieza.

Hasta la fecha la presentación de la lana o viruta de acero  
se realiza en bloques envueltos en papel más o menos fuerte, de donde  
se extrae la cantidad necesaria, bien para la venta al público, bien  
para el consumo, lo que motiva, generalmente, un desperdicio del pro-  
ducto que, por otra parte, no está defendido, como debiera, de hume-  
dades, vapores, etc.

Para mejor comprensión del objeto que se protege, en los dibu-  
jos adjuntos, y a titulo de ejemplo práctico de realización, no li-  
mitativo, se representa una forma de ejecución en los que :



La fig. 1<sup>a</sup> representa una vista general del envase, construido de acuerdo con los principios que informan este registro,

La fig. 2<sup>a</sup> es otra vista del envase, mostrando su disposición constructiva y con el rollo de lana o viruta de acero en su interior,  
5 y

La fig. 3<sup>a</sup> constituye una vista del rollo de lana o viruta de acero apto para su envasado.

De acuerdo con dichos dibujos, el envase (1), que se protege, dispone, en su parte superior, de una tapa (2), por donde se introduce el rollo de lana o viruta de acero (4), estableciéndose en la parte inferior del envase (1) una abertura o ventana (3), que permite la cómoda extracción de la cantidad de lana o viruta de acero que se precise, bastando para ello sacar al exterior el extremo del rollo que, según se le estira, vá soltándose dentro del envase (1), para luego ser cortado, a voluntad, en trozos necesarios listos para su uso inmediato.  
10  
15

No obstante los detalles de ejecución dados como aplicación preferente de este modelo, ha de entenderse que su objeto es susceptible de modificaciones de forma y de detalle, variabilidad de dimensiones, materiales empleados para su construcción, disposición de la abertura o ventana en sitio adecuado al fin que se destina, sin que ello altere su esencialidad perfectamente definida en esta memoria, dibujos ilustrativos y nota reivindicatoria.  
20

N O T A

En resumen : la presente patente de modelo de utilidad recaerá sobre las siguientes reivindicaciones :  
25

1<sup>a</sup>. - Envase para contener artículos de limpieza, especialmente lana de acero, caracterizado por comprender en su parte superior una tapa que cierra el envase, en cuyo interior se dispone el artículo de limpieza en forma de rollo, estableciéndose en su parte  
30



inferior una abertura o ventana por donde se le da salida al exterior al extremo del rollo que segun se le estira va soltandose dentro del envase, para luego ser cortado en trozos necesarios para su uso.

5 2<sup>a</sup>. - ENVASE PARA CONTENER ARTICULOS DE LIMPIEZA, ESPECIALMENTE LANA DE ACERO.

Según se describe en esta memoria que consta detres hojas escritas a máquina por una sola cara y dibujos.

Madrid 25 de Noviembre de 1955

CARLOS FERNANDEZ CANDELAS

P.P.

GREGORIO DE LOME

51290



FIG. 1

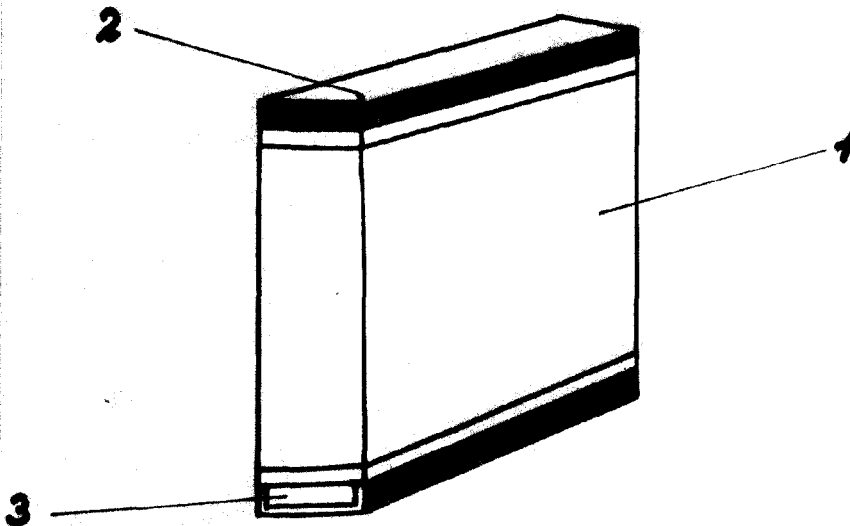

FIG. 2

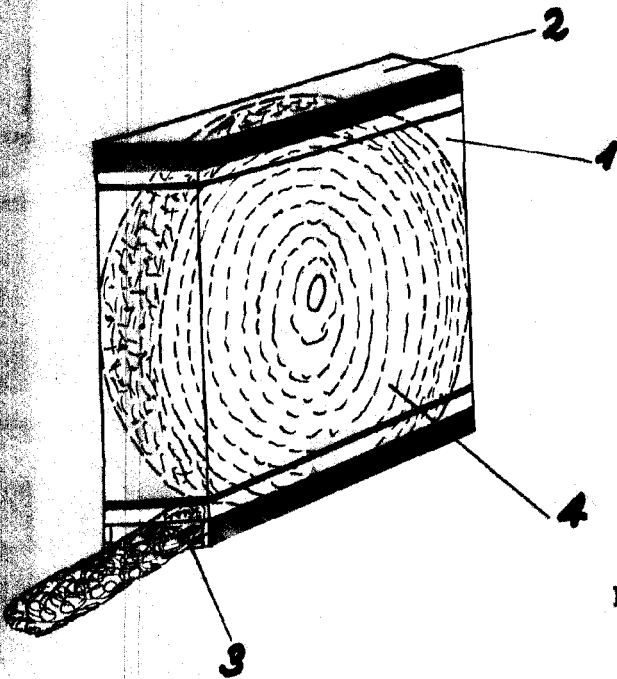
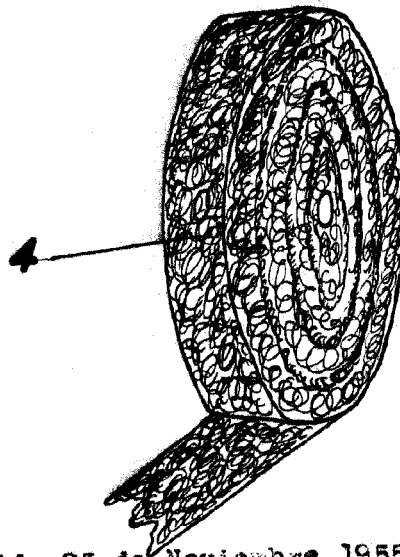

FIG. 3



Madrid, 25 de Noviembre 1955

CARLOS FERNANDEZ CANDELAS

P.

*Gregorio de Lome*

GREGORIO DE LOME

ESCALA VARIABLE