



5 1266

4

MODELO DE UTILIDAD

Solicitantes : Don Ulpiano Isturiz Galdarez
y Don Antonio Gómez Gutiérrez.

Residencia : Aldapa, 5.-Pamplona (Navarra).-

ooooooo

DESCRIPCION
O MEMORIA DESCRIPTIVA SOBRE:

"PARRILLA PERFECCIONADA PARAMOTOS"

El presente Modelo de Utilidad se refiere a una parrilla portaequipajes para toda clase de motos.

Las parrillas portaequipajes que vienen siendo utilizadas en la actualidad, se fabrican con bastantes soldaduras para la sujeción al vehículo y es precisamente éste lo que se quiere evitar con la nueva invención que se pretende.

En el dibujo adjunto, a título de ejemplo no limitativo, se ilustra una forma de ejecución del invento representándose en su forma abierta y colocada para su utilización.

La parte superior 3, es un ángulo recto de 90 grados, ángulo máximo que puede desplegarse la mencionada parrilla para



su utilización.

La parte interior 1, corresponde al eje para ser desplegada o plegada según convenga, este eje esta dotado de dos remaches uno
15 a cada extremo de las dos únicas piezas de que está compuesta la parrilla.

La parte señalada con el nº 2, se refiere a dos taladros que sirven para su unión por medio de otro elemento no reivindicable
20 al vehículo de que se trata.

La parte señalada con el nº 4, es la única soldadura de que esta dotada la parrilla y corresponde a una chapa de hierro que sirve para su colocación a las molas por medio del taladro 5, que
25 podrá acoplarse con una abrazadera de cualquier metal, preferentemente el hierro, que va colocada en la parte inferior del sillín del vehículo.

Las ventajas sobre las parrillas ya existentes en el mercado, es el ahorro considerable de soldaduras y material, así como más
duración fijo a los vehículos y la facilidad de colocación de las
30 mismas.

Es fácilmente comprensible, que podrán variar las medidas proporciones y materiales en este modelo, ya que aunque se usarán preferentemente el hierro cromado, por conseguirse mayor elegancia y pulcritud, no se reivindican estas accesoriedades por no
35 alterar el funcionamiento de tal invención.

NOTA

Descrita suficientemente la naturaleza del invento y su forma de realización práctica, se hace constar que la presente memoria descriptiva es susceptible de modificaciones de detalle, en cuanto
40 to no alteran su esencialidad, y siendo, por tanto, lo que se solicita Modelo de Utilidad por 20 años en España, lo que se recoge en las siguientes reivindicaciones:



- 1^o.-Parrilla perfeccionada para motos, caracterizada porque consta de dos piezas unidas entre sí por medio de dos ejes remachados en sus extremos y sirven para ser plegada o desplegada.
45
- 2^o.- Parrilla portaequipaje perfeccionada para motos, según reivindicación precedente, caracterizada porque las dos piezas de que se compone están dotadas en la unión de un tope, de forma tal que al desplegarse no pueda abrirse formando un ángulo superior a 90 grados.
50
- 3^o.- Parrilla portaequipajes para motos, según reivindicaciones anteriores, caracterizándose porque la forma de unión al vehículo se hace por medio de abrazaderas, evitándose de esta forma las soldaduras, por estar dotada de unos taladros en los puntos de unión al vehículo.
55
- 4^o.-"Parrilla portaequipajes para motos", según queda sustancialmente descrito en la presente memoria, que consta de tres páginas mecanografiadas por una sola cara y se representan en los dibujos adjuntos.

Madrid, 24 de Noviembre de 1.955.

Vindicta



51266

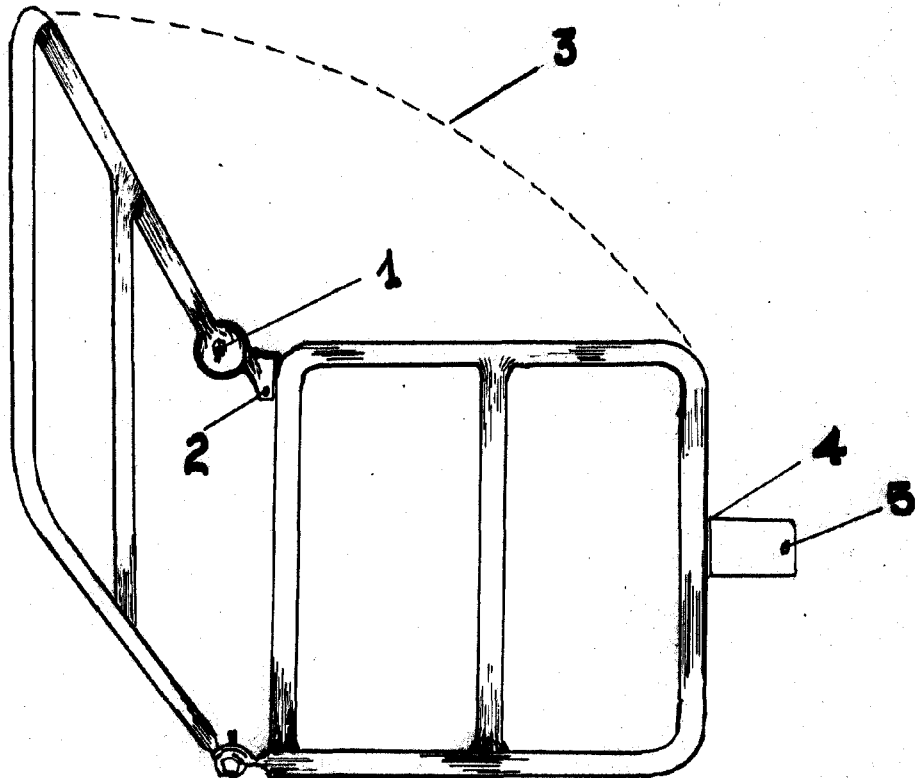

ESCALA VARIABLE
Madrid, 24 de Noviembre de 1.955.

*Ulpiano Isturiz Galduroz y
Antonio Gómez Gutiérrez*