

51253

51253

23 NOV



MEMORIA DESCRIPTIVA
=====

Correspondiente a un MODELO DE UTILIDAD, cuyo registro se solicita por veinte años.

A favor de

D.Eduardo y D.José-Lino García Alonso, ambos de nacionalidad española.

Residentes en VALENCIA.-Conde Altea, 4

por :

"UTIL PARA AUTOMASAJE"



Una de las constantes preocupaciones femeninas es la conservación y cuidado de su línea, es decir, la esbeltez del cuerpo.

5.- No es solo el sexo femenino el que se preocupa de este importante problema, que no solamente afecta a la belleza, sino también a la salud física y estado general de la persona, los caballeros igualmente tienen en cuenta los perjuicios que el exceso de grasa representa para el perfecto desarrollo de sus funciones físicas y por ello puede decirse que es una preocupación que afecta por igual a ambos sexos y que en todo momento se tiende a poner los medios al alcance para evitar estos excesos de acuerdo con sus características físicas.

10.- El ejercicio físico es uno de los procedimientos más eficaces para lograr mantener el cuerpo en condiciones excelentes de salud y vigor físicos, pero hay veces que este ejercicio no es suficiente, debido a multitud de causas, o bien que no es posible realizarlo por no disponer de tiempo, o porque no sea recomendable por motivos de salud.

15.- En el último caso y también en aquellos que al ejercicio físico hay que añadir un tratamiento enérgico y eficaz es preciso recurrir al sistema de masaje. Para ello existen masajistas especializados bajo cuyos cuidados y atenciones se lleva a cabo el tratamiento prescrito.

20.- Naturalmente, no es posible en todos los casos poder utilizar los servicios de un masajista y por ello se hace necesario poner al alcance de aquellas personas que lo necesitan, y en general poner al servicio de la belleza y la estética, un elemento que pueda ser manejado por personas no especializadas y tenga la efectividad y rendimiento prácticos necesarios.

25.- A este fin, se presenta al registro amparado en el pre-



35.- presente modelo de utilidad, un nuevo tipo de rodillo de masaje cuyas características prácticas son excelentes y sus ventajas las derivadas de un estudio completo y detallado de todas las posibilidades y necesidades a cubrir en este tipo de aparatos.

40.- Reune el rodillo a que se viene haciendo referencia las tres principales y básicas ventajas inherentes a este tipo de elementos, la posibilidad total de desprender los nódulos de grasa y de celulitis acumulados en el cuerpo y que son la causa patente de obesidad.

45.- La segunda característica es la de comprimir los nódulos citados, separándolos y exprimiéndolos y efectuando un activo masaje que facilita la circulación sanguínea.

Por último los nódulos citados deben ser eliminados y ello se efectúa simultáneamente con los procesos anteriores.

Para estas tres operaciones o procesos, el rodillo está especialmente preparado con los elementos apropiados.

50.- Para mejor detallar el modelo, en cuanto sigue a continuación se hace una descripción literal completa, tomando como referencia el dibujo de la hoja adjunta en el que se representa el modelo en dos vistas distintas, haciendo la salvedad de que esta descripción tiene solamente un carácter informativo sin limitación alguna en cuanto a sus características sustanciales se refiere, puesto que el mismo puede ser objeto de ligeras variaciones siempre que dichas características sean respetadas.

55.- La fig. 1ª muestra una vista de un rodillo de dos ejes parcialmente seccionado uno de ellos.

60.- La fig. 2ª, muestra una vista en planta superior del mismo modelo anterior.

En el dibujo se ha representado un rodillo de dos ejes haciendose constar que el modelo puede estar constituido



65.- igualmente por un solo eje es decir, por un solo elemento rodante, sin que ello signifique variación ya que el efecto, manejo, forma, etc., siguen constantes para ambos modelos.

70.- Concretamente en el ejemplo práctico representado, el rodillo está formado por dos piezas mangos extremos (1) en forma de asidero, esto es, con las curvaduras (2) que facilitan el apoyo de los dedos y su mejor posición.

75.- Estos mangos van fijados por medio de un espárrago (3) que atraviesa el centro de los mismos y se fija en un disco (4) el cual lleva dos prolongaciones en sentidos opuestos, igualmente circulares (5) con un orificio pasante en el centro geométrico de cada una de ellas.

80.- Las piezas (5) son las que sirven de apoyo y fijación a los ejes (6) que soportan las piezas rodentes. Los extremos de los ejes van fijos sobre las piezas (5) por medio del tornillo y tuerca (7).

85.- El giro de los rodillos se verifica sobre el eje (6) por medio de las piezas metálicas (8) o casquillos de fricción. Con objeto de recubrir el alma o eje (6), este lleva una envolvente cilíndrica de madera (9) sobre el que van fijadas las piezas de goma (10) de masaje.

90.- Estas piezas de goma (10) tienen una forma y disposición peculiares. Puede decirse que están formadas por tres elementos diferentes, aunque todos ellos solidarios entre sí. Los tres elementos citados son las ventosas o piezas cónicas (11) seguidamente las láminas rectangulares (12) y por último los dedos cónicos (13). Estos tres elementos van dispuestos circularmente y las bases de todas ellas parten del mismo anillo circular que las soporta.

95.- Por último, con objeto de establecer la debida separación entre los anillos de goma (10) y al mismo tiempo facilitar su perfecta sujeción, todos ellos van separados por me-



dic de anillos de materia plástica (14).

100.-

Como se aprecia en el detalle de la figura 2ª, cuando se trata de un rodillo de dos elementos, los dos ejes rodantes llevan los anillos de goma en sentidos invertidos, es decir, a una ventosa (10) corresponde enfrentado una lámina rectangular (12) y sucesivamente, con objeto de que el masaje sea más completo.

105.-

Como se ha indicado más arriba, las ventosas efectúan un operación de desprendimiento de los nódulos de grasa y disociación de celulitis, limpiando la piel por aspiración, seguidamente los dedos cónicos efectúan un masaje que separa y exprime dichos nódulos y activa la circulación sanguínea y por último, las láminas rectangulares eliminan dichos nódulos y completan el masaje de los dedos cónicos, terminando así el ciclo completo del proceso de masaje.

110.-

Como se desprende de todo lo anterior el útil de masaje a que se viene haciendo referencia realiza en uno sólo tres operaciones, por lo que sus ventajas se desprenden de este sólo hecho. No se cree preciso describir el manejo del mismo, puesto que se deduce de su propia conformación, ya que no precisa para hacerlo rodar más de su apoyo por los anillos de goma sobre la parte a tratar e imprimirle el movimiento preciso.

115.-

120.-

Descrito suficientemente el modelo, sólo resta añadir que los materiales que intervienen en su construcción son el metal tanto para el eje o alma, así como para los casquillos de fricción y giro, la cubierta de estos, una pieza cilíndrica de madera y sobre ella los anillos masajeadores, de goma, separados por los anillos circulares, de materia plástica, tanto el mango como las piezas soporte de los rodillos pueden ser variables y admiten cualquier materia rígida, madera, plástico, metal, etc., etc.

125.-



130.- Se reitera la observación de que el modelo puede estar constituido por uno o dos ejes rodantes, sin que por ello sean afectadas sus características esenciales que a continuación se reivindican, haciendo constar la oposición por esta parte a cualquier modificación presentada por terceros interesados que sin variar sustancialmente el modelo pudiera presentarse.

135.-

R E I V I N D I C A C I O N E S

140.- 1ª).- "UTIL PARA AUTOMASAJE", caracterizado por estar constituido de árboles de masaje, situados rodantes sobre sendos ejes verticales, acoplados mediante tuercas extremas a dos piezas planas en forma de puente; en cuyo centro geométrico y por la cara exterior, llevan acoplados dos asideros de maniobra, desmontables por roscado a vástago fijo en los puentes.

145.- 2ª).- "UTIL PARA AUTOMASAJE", según la reivindicación anterior, caracterizado por que cada uno de los árboles de masaje está constituido por un alma interior cilíndrica, montada sobre dos cojinetes extremos que descansan y giran sobre el eje aludido en la reivindicación anterior; girando los árboles de masaje en sentidos contrarios.

150.- 3ª).- "UTIL PARA AUTOMASAJE", según las reivindicaciones anteriores, caracterizado porque sobre el alma interior cilíndrica de madera de la reivindicación anterior, van montados, en disposición concéntrica, fijos a la misma por presión, una serie variable de elementos de masaje, separados entre sí por anillos de materia plástica.

155.-

4ª).- "UTIL PARA AUTOMASAJE", según las reivindicaciones anteriores, caracterizado porque cada elemento de masaje está constituido por un bloque de materia vulcanizada elásti-

23 NOV.



160.-

ca, conformando una superficie anular que lleva alternados en su parte exterior, bloques de ventosas con dedos cónicos, y láminas rectangulares.

5ª).--"UTIL PARA AUTOMASAJE".

La presente memoria descriptiva consta de siete hojas foliadas y mecanografiadas por una sola cara, componiendo un total de ciento sesenta y cinco líneas, incluidas éstas.

Madrid, 23 de Noviembre de 1.955.-

ANTONIO ESCOBIA
E.P.

51253

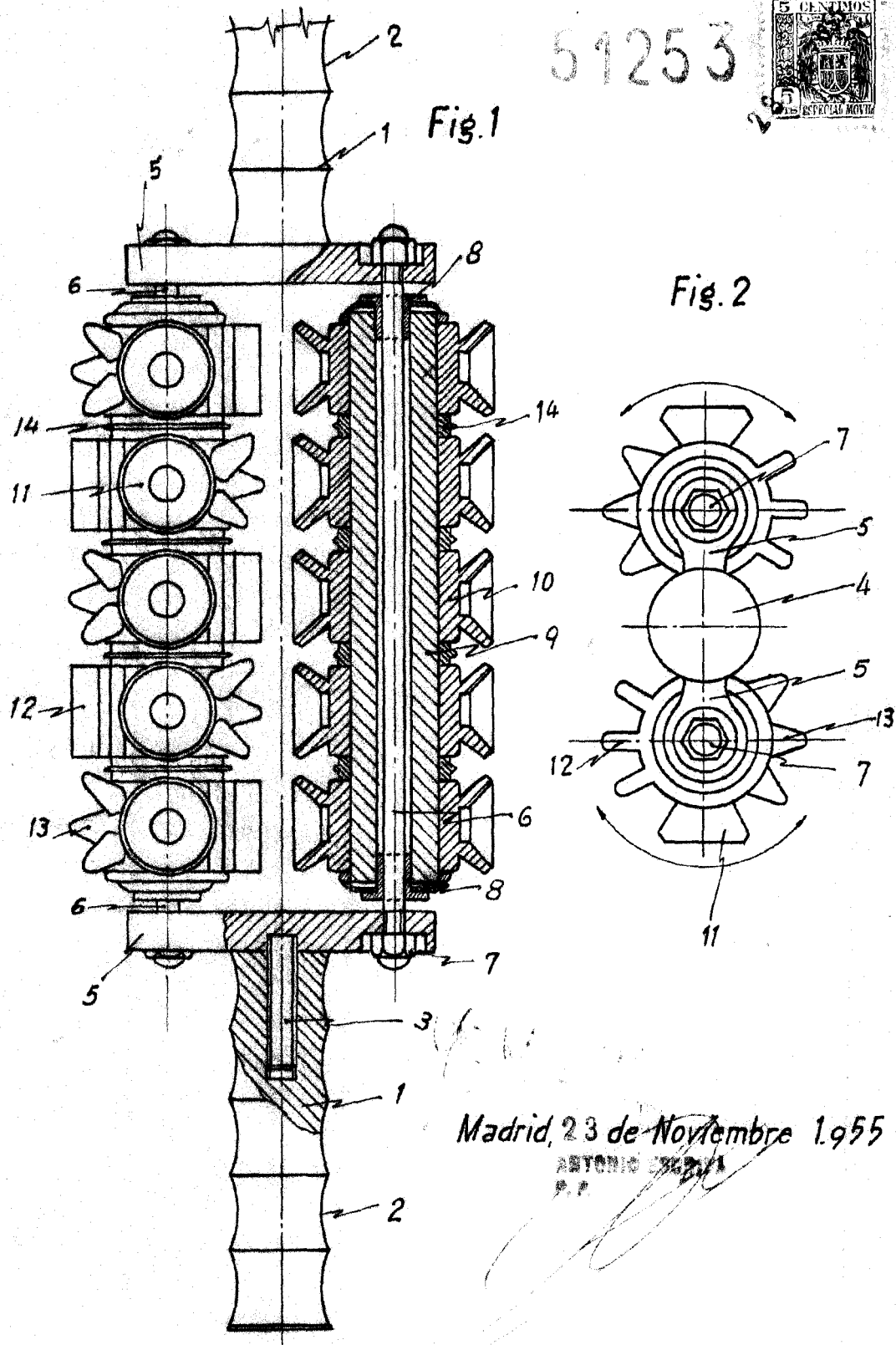

Escala variable