

51238

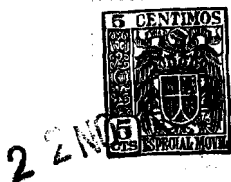

MEMORIA DESCRIPTIVA

que se acompaña a la solicitud de

UN MODELO DE UTILIDAD

a favor de D..Luis MARTINEZ DE HUETE, de nacionalidad española, residente en SANTA COLOMA DE FARNES (Gerona), Calvo Sotelo, 20,

por:

“UN EMBALAJE PARA PRODUCTOS AGRÍCOLAS”

=====::::=====::::=====::::=====::::=====::::=====::::=====::::=====::::=====::::=====::::=====::::=====::::=====::::=====

5 La presente Memoria se refiere, como su enunciado indica, a un nuevo embalaje aplicable a flores, frutas y productos agrícolas diversos de naturaleza delicada que permite una racional conservación y aireación del contenido, reportando la ventaja de su reducido peso y volumen, sin perjuicio de presentar una nota-



ble solidez calculada en relación con la fragilidad y condiciones de las mercancías a transportar.

10 Por el aludido objeto se solicita el correspondiente privilegio de MODELO DE UTILIDAD, conforme y al amparo del vigente Estatuto sobre Propiedad Industrial, a fin de garantizar a favor del recurrente su derecho a la explotación exclusiva del mismo en toda España, Colonias y Protectorado.

15 A continuación se hará una descripción detallada del aludido embalaje, con referencia a los planos que se acompañan, en los cuales se representa, a simple título de ejemplo, no limitativo, una forma preferente de realización, susceptible de todas aquellas modificaciones de detalle que no alteren fundamentalmente sus características esenciales.

En dichos dibujos se representa:

25 La fig. 1 el embalaje abierto, pudiéndose distinguir claramente sus diferentes partes y elementos integrantes y su disposición combinada.

La fig. 2 el mismo embalaje, cerrado.

30 Según el ejemplo de ejecución representado, el embalaje preconizado consiste en una caja-cesto cuyos laterales y testeros están constituidos por una armadura de listones (1-2) montados sobre refuerzos verticales (3) y con espacios intermedios de aireación.

35 El fondo y tapa de la caja está integrado por un tejido de caña (4-6) o listoncillos entretejidos sobre un bastidor o marco (5) entre cuyos resquicios se establece asimismo medios de ventilación.

La articulación de la tapa al recipiente se realiza por bisagras de caña o de cualquier otro tipo apropiado.



40 La caja, por último, va provista de asas de fibra textil (3) pudiéndose construir cuadradas, rectangulares, redondas, etc.-

45 La forma, dimensiones y materiales podrán ser variables y en general cuanto sea accesorio y secundario, siempre que no altere, cambie o modifique la esencialidad del objeto que se describe.

Los términos en que queda redactada esta Memoria son ciertos y fiel reflejo del objeto descrito, debiéndose tomar con caracter amplio y nunca en forma limitativa.

N O T A

50 El MODELO DE UTILIDAD que se solicita recaerá sobre las particularidades características de las siguientes reivindicaciones:

55 1ª.- Un embalaje perfeccionado, utilizable preferentemente para el transporte de flores, frutas y productos agrícolas diversos, caracterizado por comprender una caja-cesto cuyos laterales y testeros están constituidos por una armadura de listones montados sobre refuerzos verticales, con espacios intermedios de aireación.



60

2ª.- El mismo embalaje de la reivindicación primera, caracterizado porque el fondo y tapa están integrados por unos bastidores recubiertos de listoncillos de caña entretnejidos, susceptibles de crear resquicios de ventilación.

65

3ª.- "UN EMBALAJE PARA PRODUCTOS AGRÍCOLAS".

Todo según queda expuesto en la precedente Memoria que consta de cuatro hojas foliadas y mecanografiadas por una sola cara y hoja de dibujos que a la misma se acompaña.

Madrid, 22 de Noviembre de 1955.

LUIS MARTINEZ DE HUETE,

P.A.

Luis Martínez de Huete
P.P.

FIG. 1 51238

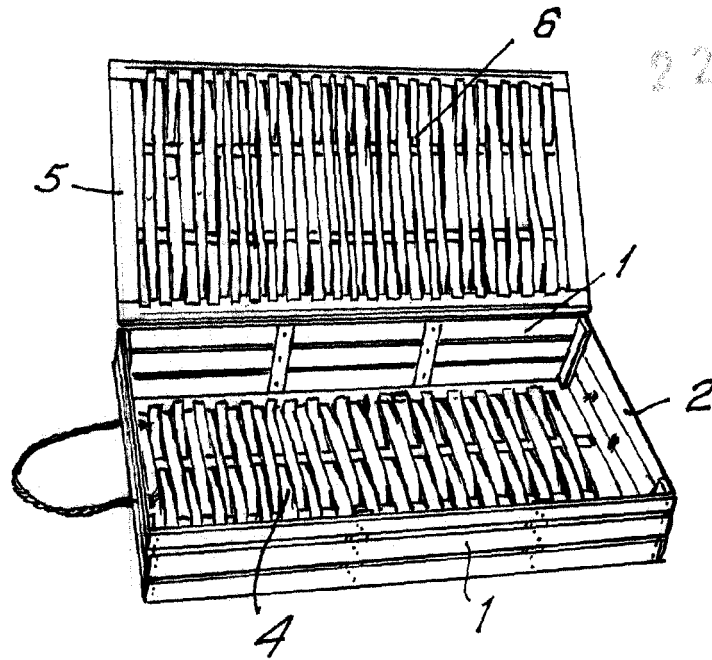
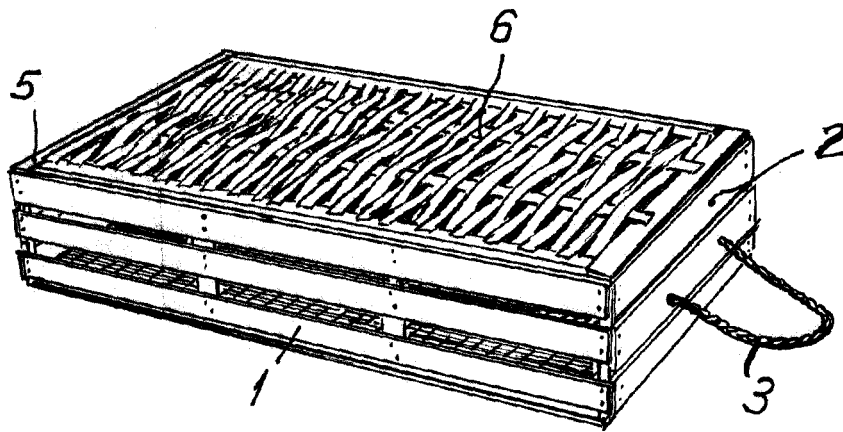

FIG. 2.



Madrid. 22 NOV 1955

Escala variable