

51232



MODELO DE UTILIDAD

por veinte años

a favor de

D^a. Herminia MAROUSCHEK GOLDFMAN

de nacionalidad española, residente en Madrid, calle de
Argensola, 8

por

"BANCO - CAMA"

Memoria Descriptiva

El objeto de la presente solicitud de Modelo de Utilidad se refiere a un banco-cama, cuyas características de novedad le confieren la cualidad de aportar una mayor comodidad al usuario al ser susceptible de un plegamiento tan completo que se reduce a un mínimo hasta ahora no conocido su volumen y además dado los elementos de que



15 se compone una extraordinaria ligereza, lograndose la
transformación, de una cama completa con su somier elás-
tico de bandas, su colchoneta, sus soportes y bastidor, en
un banco de reducidas dimensiones, capáz de ser transportado
20 en el portamaletas del más pequeño automovil o acondicionado
en el más exiguo rincón del hogar e incluso puede ser trasla-
dado a mano en excursiones y giras.

No se sacrifican en aras de su ligereza y de su
pequeño tamaño, ninguna de las necesidades de comodidad que
posee un mueble de medidas corrientes, pues gracias a su
25 original factura y novísima concepción, reúne las cualida-
des de cómodo, ligero, reducido y facilmente transportable
para hacer frente a las necesidades de la vida moderna, en
sus dos aspectos de banco y de cama.

Todo ello con el adimento de ser manufactura espa-
30 ñola lo que aumenta el interes y baratura del mismo.

El banco-cama consta de un mueble soporte plegable,
que consiste en dos series de listones o pies unidos en su
parte media y en sus extremos por unos ejes que permiten los
movimientos de tijera de los listones dispuestos en forma
35 cruzada, de tal forma que actual a modo de muelle extensible
y plegable acoplar las dos posiciones de banco y de cama.
Estas dos series de listones paralelos, la una respecto a la
otra, van unidas entre si por unos travesaños, los cuales,
unos van acoplados a la parte superior de los listones que
40 giran en un sentido y otros a la inferior de los que giran
en el opuesto.

Fija a los dos últimos listones de la parte cabe-
cera del bastidor se acopla una chapa de forma rectangular,
por medio de dos visagras que permiten su giro desde la po-
45 sición abierta para servir como cabecera de la cama a la de
abatida sobre el bastidor descrito que cuando se pliega que-
da en posición de servir como banco.

A este bastidor se acopla el somier elástico de
bandas, que consiste en una serie de bandas de lona o de



50 otro análogo material de gran resistencia y flexibilidad,
entrecruzadas para su mayor solidez en forma de aspa, cuyos
extremos se encuentran unidos por otras bandas todas parale-
las entre ellas y perpendiculares al eje mayor del somier.
En la unión de las bandas cruzadas y de las paralelas, se
55 halla una chapa o refuerzo doblado, que mediante unos rema-
ches cose y sujeta las bandas por ambos lados, en cuya cha-
pa o refuerzo se introduce una varilla o alambre resistente
en forma de asa, en cual se engancha un muelle o fleje de
acero para dotar al somier de una absoluta elasticidad.

60 Consta además el banco-cama descrito de una colcho-
neta de la misma medida que el mueble bastidor extendido, de
un grosor reducidísimo, no exenta de comodidad por ello, lo-
grada gracias a la elasticidad y flexibilidad del somier elás-
tico de bandas, sobre el que se extiende y, que se halla fi-
65 ja unidamente a la chapa cabecera abatible, por un sencillo
dispositivo que consiste en una canal circular, abierta y
dispuesta en el borde de dicha pieza en la cual se introduce
una varilla dispuesta en la parte interior y extrema de la
colchoneta que se introduce en la canal lateralmente y suje-
70 ta la colchoneta al mueble bastidor.

Lleva también el banco-cama unas correas y un
asidor que permite el transporte más cómodo del conjunto en
su posición de plegado.

75 Se observa fácilmente con lo descrito, que el ban-
co cama admite dos posiciones, una como cama en su posición
extendida y otra como banco cuando se pliega, acoplándose
perfectamente a los dos casos.

80 En el adjunto plano se ha representado una reali-
zación del Modelo ejecutada de acuerdo con los principios
que anteriormente se exponen.

85 Como se puede apreciar se compone de un mueble
soporte plegable (1) que consta de dos series de listones
/2 y 3) unidos en su parte media y en sus extremos (4) por
unos ejes que permiten el movimiento de los listones dis-
puestos en forma cruzada. Estas dos series de listones (2 y 3)



paralelas la una respecto a la otra, van unidos entre sí por unos travesaños, los cuales se unen a la parte superior de los listones que giran en un sentido (5) y otros a la inferior de los que giran en sentido contrario (6).

90

Fija a los dos últimos listones de la parte cabecera se acopla una chapa de forma rectangular (7) por medio de dos visagras (8) que permiten el giro.

95

A este bastidor se acopla el somier elástico de bandas que se compone de una serie de bandas cruzadas en aspa (9) y a cuyos extremos van unidas otras (10) dispuestas en forma paralela entre ellas y perpendiculares respecto al eje mayor del somier. En la unión de ambos se encuentra una chapa o refuerzo doblado (11) que mediante unos remaches sujeta y fija las bandas por ambos lados. En esta chapa o refuerzo se introduce una varilla o alambre resistente en forma de asa (12), en el cual se engancha un muelle o fleje de acero (13).

100

Consta demás el banco-cama de una colchoneta (14) que va fijada únicamente a la chapa cabecera abatible (7), por una varilla dispuesta en la parte interior y extrema de la colchoneta que se introduce lateralmente en una canal circular (15) abierta por la parte del borde, dispuesta en el mismo borde de dicha pieza.

105

Las correas y el asidor (16 y 17) permiten el transporte del conjunto en su posición de plegamento.

110

Este modelo podrá realizarse en cualquier tamaño y materiales adecuados siendo susceptible de toda clase de modificaciones de detalle que no alteren su fundamento.

51232



N O T A

Reivindicaciones

En resumen, se reivindica como objeto de este Modelo de Utilidad:

120 1ª.- Cama-banco caracterizada por que consiste en un mueble soporte plegable, formada por dos series de listones o pies unidos en su parte media y en sus extremos por unos ejes que permiten un movimiento de tijera de estos listones dispuestos en forma cruzada de tal modo que actúan a manera de muelle extensible y plegable. Estas dos series de listones paralelas la una respecto a la otra van unidas entre sí por unos travesaños los cuales se unen a la parte superior de los listones que giran en un sentido y otros a la inferior de los que giran en sentido contrario.

130 2ª.- Cama-banco caracterizada por que unido por dos visagras al elemento descrito en la reivindicación anterior, en los listones de la parte cabecera se acopla una chapa de forma rectangular que mediante giro sirve de cabecera de la cama, en su posición abierta, o asiento del banco en su posición abatida.

135 3ª.- Cama-banco caracterizada por que acoplado al muelle bastidor descrito en las anteriores reivindicaciones lleva un somier elástico de bandas que consiste en una serie de ellas cruzadas en aspa, y a cuyos extremos van unidas otras en forma paralelas unas con otras y perpendiculares respecto al eje más largo y en cuya unión de estas bandas se encuentra una chapa o refuerzo doblado que mediante unos remaches sujeta y fija las bandas por ambos lados, y en los cuales se introduce una varilla en forma de asa, al que se engancha un fleje de acero.

145 4ª.- Cama-banco caracterizada por que consta de una colchoneta que va fija únicamente a la chapa cabecera



por una varilla dispuesta en la parte interior y extrema de la colchoneta que se introduce lateralmente en una canal circular abierta por la parte del borde y dispuesta en el mismo borde de dicha pieza.

150

5ª.- Cama-banco caracterizada por que como complemento se acoplan unas correas y un asiador que recofiendo el conjunto permiten el transporte en su posición de plegamento.

6ª.- "Cama-banco".

155

Consta esta memoria de seis hojas foliadas, mecanografiadas por una sola cara, numeradas cada cinco líneas y una hoja de dibujos.

Madrid, 19 Noviembre 1955

51232

51232

Fig. 1

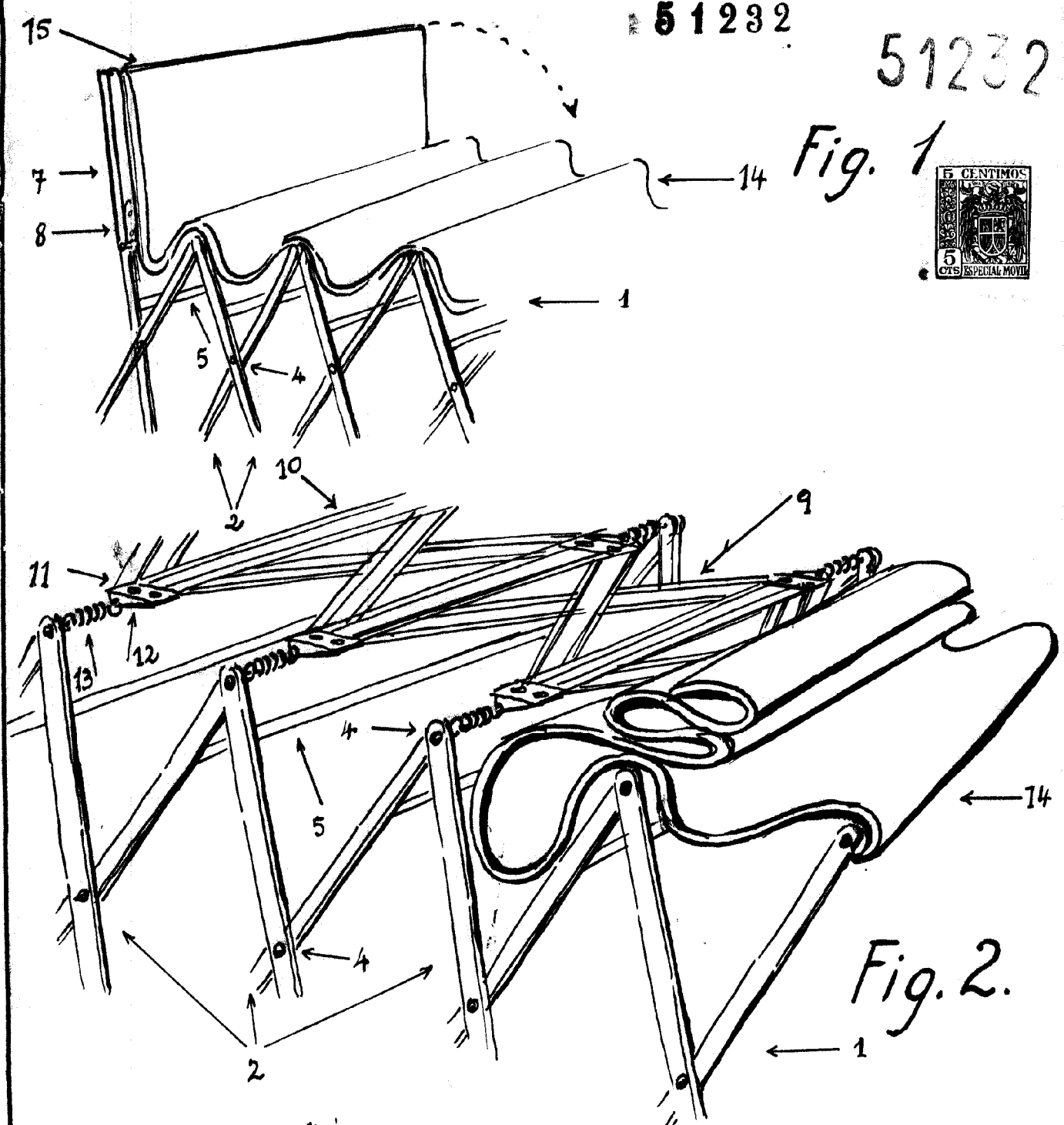

Fig. 2.

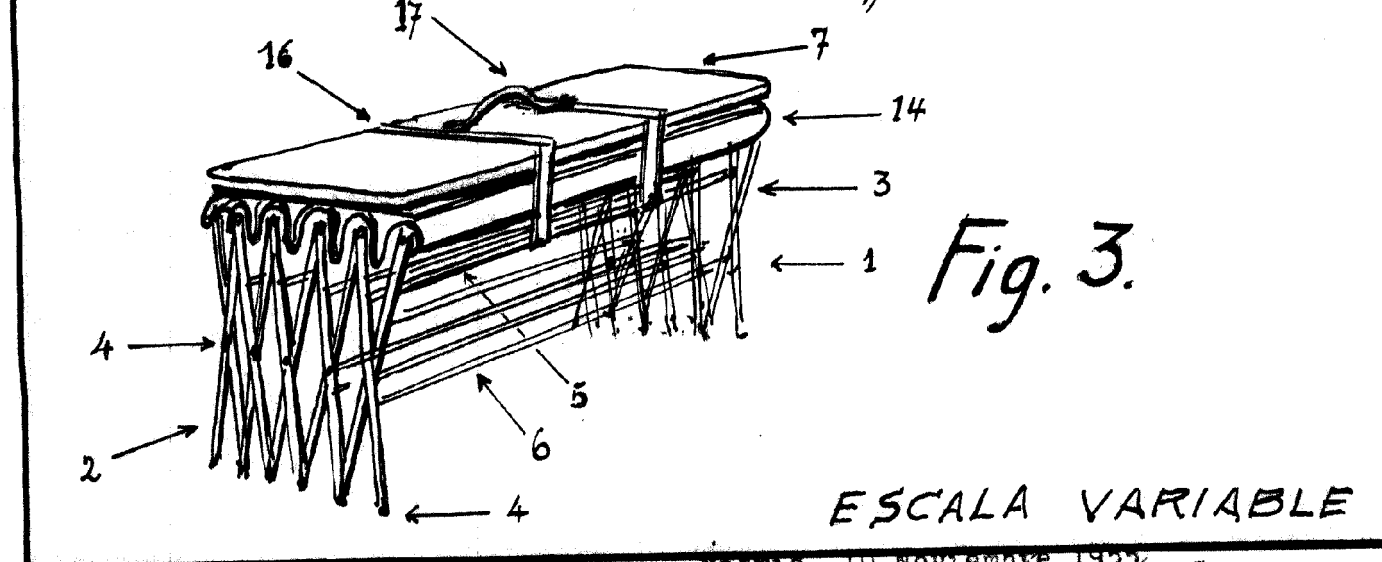

Fig. 3.

ESCALA VARIABLE

[Handwritten signature]