

51211



MODELO DE UTILIDAD

por 20 años

por "UN BIGUDI PERFECCIONADO", a favor de D^a Isabel Carenas Sanz, de nacionalidad española, domiciliada en Barcelona, Concordia, 27.

=====

MEMORIA DESCRIPTIVA

Se describe en este Modelo de utilidad, un bigudí perfeccionado que por la especial condición flexible y elástica de su núcleo resulta muchísimo más cómodo que los corrientemente usados, al mismo tiempo que proporciona un
5 inmejorable rizado, no molestando aunque se use durante el sueño.

Consta este bigudí, tal como puede observarse en los dibujos que se adjuntan como ejemplo, de una de sus realizaciones, de un rodillo de goma, plástico o materia
10 análoga -1- extremadamente esponjosa, estando axialmente atravesado por un tubo de plástico flexible -2-, y además

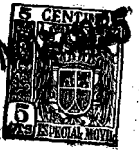

15 de una pinza -6- que tiene tres brazos paralelos, uno de los cuales, el más largo -3-, se introduce en el tubo cen-
tral -2- aprisionando los otros dos -4- y -5- al cabello
previamente arrollado sobre el rodillo esponjoso -1-. Los
rodillos, una vez usados, dada la clase de material de
que están formados, es posible lavarlos con agua y jabón.

20 Todo cuanto no afecte, altere, cambie o modifi-
que la esencia del bigudí descrito, será variable a los
efectos del actual Modelo.

N O T A .

Se reivindica como objeto de este registro por
Modelo de utilidad:

25 1 - Un bigudí perfeccionado, caracterizado por estar cons-
tituido por un rodillo de material extremadamente espon-
joso, suave, flexible y elástico, atravesado axialmente
por un tubo de plástico flexible, y por una pinza con
tres brazos paralelos entre sí que arrancan de una unión
común triangular siendo uno de los brazos más largo que
30 los otros dos.

Sean cuales fueren las circunstancias que con-
curran en la esencialidad del Modelo de utilidad defini-
do en la anterior reivindicación, cual objeto es:

2 - "UN BIGUDI PERFECCIONADO".

35 Consta la presente memoria de dos hojas folia-
das, mecanografiadas por una sola cara y del dibujo uni-
do a la misma.

Barcelona, nueve de noviembre de mil novecien-
tos cincuenta y cinco.

P.A. de D^a Isabel Carenas Sanz,

L. DURAN
P. P.

5121.1

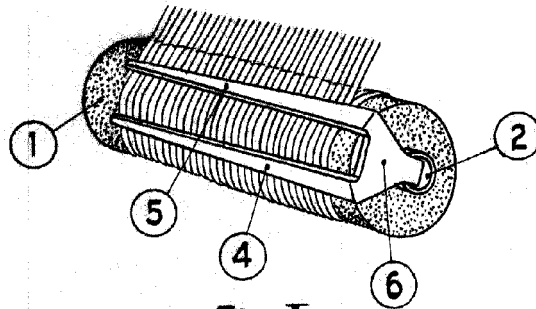

Fig. I

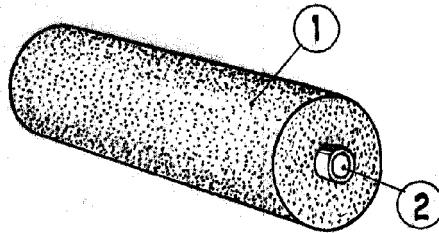

Fig. II

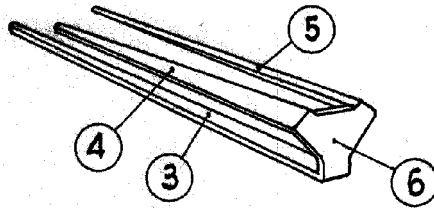

Fig. III

BARCELONA, 9 NOVIEMBRE DE 1955

L. DURAN

P.P.I.

ESCALA VARIABLE