

511773



MEMORIA DESCRIPTIVA
DE UNA PATENTE DE MODELO DE UTILIDAD POR VEINTE AÑOS EN ES-
PAÑA A FAVOR DE DOÑA DOLORES TORRAS MATA, DE NACIONALIDAD
ESPAÑOLA RESIDENTE EN BARCELONA, Corcega 193

sobre:

"UN PLANCHADOR PLEGABLE".



El presente Modelo hace referencia a un planchador perfeccionado en el sentido de la reducción de su volumen y de la adaptación a las necesidades de desplazamientos, pudiendo por lo tanto considerarse como un elemento de viaje.

5.-

Se caracteriza además de la cualidad de plegable del enunciado por la suma ligereza que se deriva del poco peso del material empleado en su fabricación (aluminio u otro análogo). Otra de sus características y ventajas consiste en que por la perfecta adaptabilidad de las dos superficies de trabajo que posee con los tirantes y montantes que facilitan su armazón o plegado, puede reducirse a un volumen mínimo tan estudiado que dá lugar perfectamente a incluirlo entre los bagajes de viaje, cuando es necesario, aportando con ello un beneficio muy extensamente deseado por las amas de casa.

10.-

Para describirlo con mas amplia facilidad se dibuja en la hoja gráfica adjunta un caso de realización practica del objeto de la presente solicitud.

15.-

La Fig. 1ª., se representa el planchador visto por su cara inferior y plegado.

20.-

La Fig. 2ª., representa el planchador desplegado en pleno uso y visto el alzado lateral.

La Fig. 3ª., se reproduce en perspectiva para mejor representación de todo el sistema de montaje.

25.-

Siguiendo los diseños, vemos el planchador compuesto de dos tablas (1 y 2) de igual forma pero de distinto tamaño, correspondiendo a la menor el destino de planchamangas y a la mayor los trabajos mayores. Ambas tablas, están unidas entre sí por un tirante central (3) que se articula en el centro de sus superficies siguiendo la flexión movimientos. Otras dos bridas laterales (4 y 4') unen el lado posterior de la tabla mayor con los bordes de la tabla

30.-



menor (2) estando también unidos por tornillos con arandelas que les dan la flexión de movimiento. Y en otro punto de los bordes de la plancha menor, se insertan siempre por el mismo sistema de articulación, los extremos de una pieza de forma horquillada (5) que con su montante superior puede encajarse en las muescas (6) que a tal fin tiene practicadas en sus aristas, una carrilera (7) adherida a la cara inferior de la tabla mayor (1), mediante este montante regulador, puede adoptar el planchador, tres posiciones o distintas alturas.

Las dos tablas se hallan forradas de paño, fácilmente recambiable lo que equivale a su doble utilización, sirviendo una de ellas para apoyar el conjunto sobre la mesa de trabajo, mientras se utiliza la otra como tabla de plancha. Ello podría ocasionar una falta de equilibrio cuando se sustenta sobre la tabla menor, y en evitación de esta contingencia se habilitan dos pies, también rebatibles (8 y 8') que colocados verticalmente aseguran el afianzamiento del planchador.

Estos puntales, en estado de inactividad, permanecen ocultos en el interior de los bordes de la tabla mayor.

Por el ejemplo descrito, puede observarse la facilidad con que todos los elementos de montaje del mismo, se acoplan y adaptan a los espacios correspondientes, quedando después de plegado el planchador reducido a un volumen cuya altura es igual a la de los bordes de la tabla mayor. Lo cual facilita en gran manera la anteriormente citada cualidad de portátil.

En su fabricación se emplearán los materiales más adecuados, encaminados al mínimo de peso, y en general será variable en cuanto a calidades, tamaños, pre-



sentación, o todo cuanto no altere ni modifique la esencialidad del modelo.

N O T A

En resumen: el presente Modelo de Utilidad recaerá sobre las siguientes reivindicaciones:

- 5.- 1ª.- Un planchador plegable, caracterizado porque está constituido por dos tablas de forma trapezoidal, iguales en silueta y distintas en tamaño, que se unen por un conjunto de montantes que las mantiene separadas y paralelas, dando lugar a invertir su colocación utilizando indistintamente una u otra como base de sustentación; completándose en el caso de apoyarse sobre la menor con dos puntales plegables existentes en el borde de la tabla mayor
- 10.- 2ª.- Un planchador, según la anterior reivindicación, caracterizado porque uno de los elementos plegables de fijación, consiste en una pieza de forma horquillada con sus extremos enlazados a los bordes de la tabla menor, y cuyo travesaño superior puede encajar en alguna de las ranuras existentes en una carri-
20.- lera que es solidaria de la tabla mayor, dando lugar a la variación de altura o separación entre ambas tablas, en los diversos usos.
- 25.- 3ª.- Un planchador, según las reivindicaciones anteriores, caracterizado porque tiene facilidad de recambio practicable en la cubierta de las superficies de ambas tablas.
- 30.- 4ª.- Un planchador, según las anteriores reivindicaciones, caracterizado porque cuyas dos tablas permanecen unidas por un tirante central fijo a ambas, articuladamente para seguir todas sus flexiones.

•51177



5a.- UN PLANCHADOR PLEGABLES.

Ségún se describe en la presenta memoria que consta de cinco hojas escritas a máquina por una sola cara y dibujos.

Madrid a 19 NOV. 1955

R. C.

51177



Fig. 1

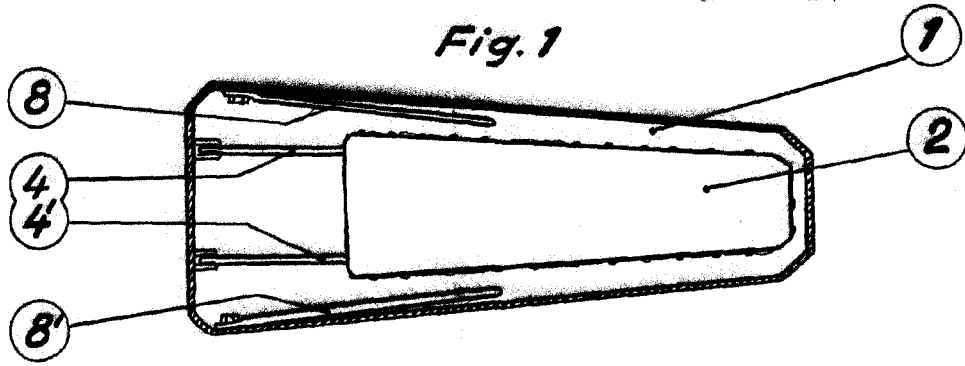

Fig. 2

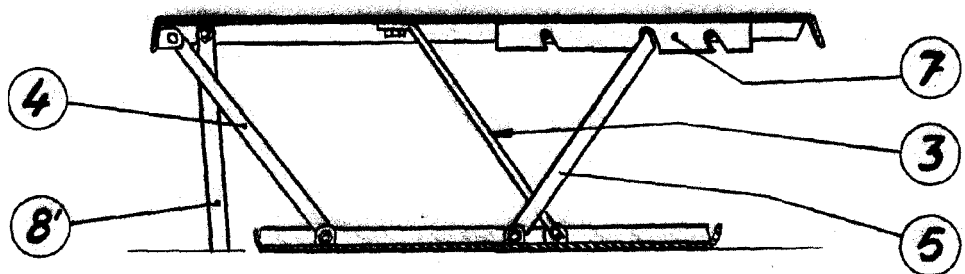
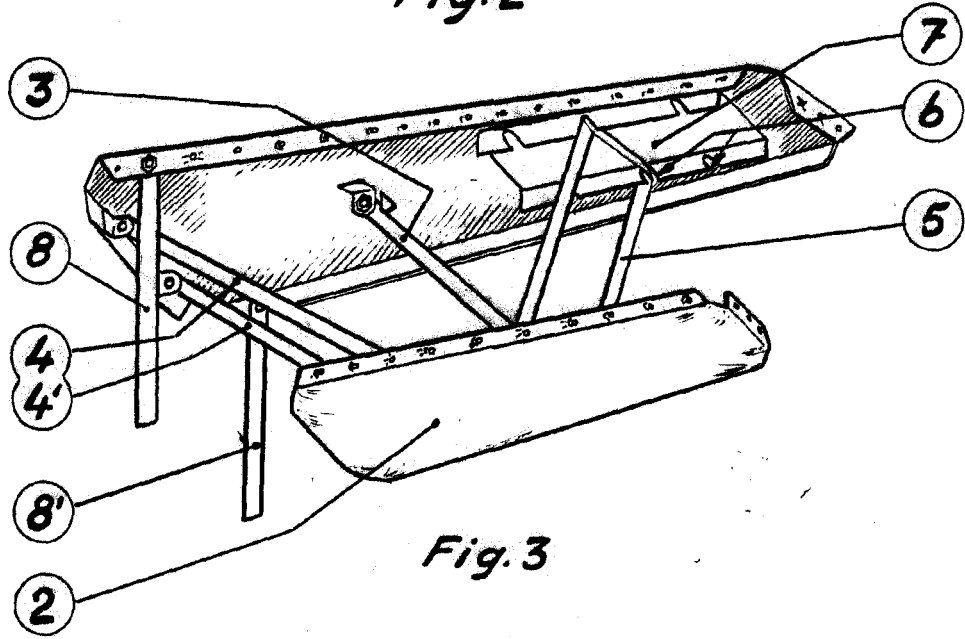

Fig. 3



Escala variable

19 NOV 1953