



51171

M E M O R I A D E S C R I P T I V A

5. Correspondiente al Modelo de Utilidad cuyo registro se solicita por veinte años, para España y sus Colonias, a favor de Don Julio CALMI CAPÓN, de nacionalidad española, residente en Barcelona, calle de Carders, nº 15 - - - - -

p o r

"MÁQUINA PERFECCIONADA PARA CORTAR FIAMBRES Y SIMILARES"

10. Se refiere el presente Modelo de Utilidad a una máquina semiautomática para cortar embutidos y similares cuya novedad esencial consiste en que, el soporte del fiambre a cortar oscila a modo de péndulo paralelamente al plano de la cuchilla rotativa, lo cual permite que el empuje necesario para hacer avanzar la pieza a lo largo del filo de la misma quede en gran parte sustituido por el empuje ejercido por el peso del propio soporte al querer volver por gravedad a su posición de reposo, incrementándose la fuerza de ese empuje por el lanzamiento que resulta de la inercia nacida como consecuencia del movimiento pendular del aludido soporte.

15.

51171

19



A continuación pasa a describirse a título de ejemplo, sin carácter limitativo, un caso práctico de realización de una máquina para cortar de acuerdo con el invento, acompañándose para más fácil comprensión una hoja de dibujos en la que:

5.

La figura 1, es una vista en perspectiva de la citada máquina mostrando la disposición del soporte oscilante que la caracteriza; y

10.

La figura 2, es una vista lateral de la misma máquina en la que se representa de una manera sinóptica su funcionamiento.

Se compone esencialmente la máquina que nos ocupa, de una base de fijación, un grupo cortador, y un soporte oscilante.

15.

La base de fijación está constituida por una placa (1), de madera u otro material adecuado, preferentemente inoxidable, a través de la cual se fija la máquina al lugar de su funcionamiento con auxilio de unos tornillos (2) u otro sistema de anclaje apropiado.

20.

En la cara superior de dicha placa (1) se halla montado por medio de unos tornillos (3) o similares el grupo cortador.

25.

Este grupo está constituido por una coraza protectora (4), preferiblemente de fundición y de forma predominantemente circular, de cuyo borde superior emerge verticalmente un brazo (5) convenientemente con nervaduras el cual está rematado por un muñón horizontal (6) dispuesto perpendicularmente al plano de la cuchilla rotativa (7), que está traspasado axialmente por un eje (8) solidario del soporte oscilante (9). Formando cuerpo con la coraza de que estamos tratando, existe en la cara exterior de la misma un buje

30.

-3-51171¹⁹



horizontal, no visible en las figuras, al que vá acoplado en forma giratoria un mecanismo elevador de velocidad de sistema conocido o no el cual es puesto en acción a través de una manivela (10) provista de una empuñadura (11).

5. Completan el grupo cortador descrito; la antecitada cuchilla rotativa (7), consistente según es usual en una hoja circular de acero perfectamente afilada acoplada a la coraza (4) en conexión con el aludido mecanismo elevador de velocidad, y una pantalla de guía (12) que constituye a modo de una prolongación fija del plano de la mencionada cuchilla rotativa (7).

10. El soporte oscilante (9) consiste en una bandeja horizontal o casi horizontal, de uno de cuyos lados laterales se eleva un ala (13), de forma preferiblemente arqueada, cuya extremidad superior adopta la forma de un núcleo cilíndrico (14) en cuyo interior vá solidarizado axialmente por medios adecuados el eje de oscilación (8). Del segundo de los lados laterales de la aludida bandeja se eleva una pestaña vertical (15) cuya misión - Fig. 2 - es la de proporcionar un tope de contención al fiambre (6) o pieza a cortar.

15. La vinculación del eje (8) del soporte oscilante descrito al muñón horizontal (6) del brazo (5) se verifica preferentemente con auxilio de una tuerca moleteada (17) que, como es lógico, permite un rápido y cómodo desmontaje del repetido soporte (9) si se desea proceder a una perfecta limpieza y desodoración del mismo.

20. Una ventaja muy importante que dimana del sistema de soporte oscilante que caracteriza la presente máquina de cortar, consiste en que, variando adecuadamente la curvatura y la masa de su ala (13) se puede lograr indistintamente dese-
25. equilibrarlo de forma que la traslación de su peso coadyuve
- 30.

•51171¹⁹



- al esfuerzo de hacerlo avanzar a mano hacia el filo de la cuchilla (7) o al esfuerzo de hacerlo retroceder, siendo incluso potestativa, según la intensidad o naturaleza del trabajo a que la máquina se destine, dotar dicha ala de un contrapeso voladizo cuya posición pueda regularse a voluntad para hacer variar aquél desequilibrio.
- 5.

- Facultativamente, la pantalla de guía (12) estará dotada de cualquier sistema adecuado de desplazamiento a fin de poder regular mecánicamente el espesor de las lonjas a cortar por la cuchilla (7).
- 10.

- En todos y cualquiera de los casos, para utilizar la máquina descrita se deposita la pieza de fiambre (16) o similar en la bandeja del soporte (9) y se sujeta con una mano contra el rincón existente entre ésta y la pestaña vertical (15).
- 15.

- A continuación, actuando con la otra mano sobre la empuñadura (11), se hace girar la manivela (10) a fin de que la cuchilla circular (7) se ponga en rotación, y acto seguido, con la misma mano que sujeta la pieza (16) a cortar, se imprime al soporte oscilante (9) un movimiento pendular de vaivén, empujando al mismo tiempo axialmente la repetida pieza a cortar (16) contra la pantalla de guía (12) previamente graduada a tenor del grosor de las lonjas o rodajas que se desea obtener.
- 20.

- Operando así, es evidente que a cada tiempo de péndulo corresponderá una porción cortada, y que cada uno de los movimientos del soporte generará al elevarse una cierta cantidad de energía que será restituída para facilitar la siguiente oscilación. Y así sucesiva y alternativamente en tanto no se deje de hacer girar la cuchilla (7) y ayudar con pequeños impulsos las oscilaciones pendulares del soporte (9) que ca-
- 25.
- 30.

• 51171

19



caracteriza la invención.

Se sobreentiende que en el presente caso, serán variables cuantos detalles de construcción no alteren, cambien o modifiquen la esencia de la invención.

5.

N O T A

- 1ª.- Máquina perfeccionada para cortar fiambres y similares, caracterizada por el hecho de que está dotada de un soporte oscilante para hacer pasar la pieza de fiambre o similar contra la cuchilla circular que ha de partirla en rodajas, el cual oscila paralelamente al plano de la misma suspendido de un eje fijo, describiendo al ser empujado con la mano, un movimiento pendular de vaivén que es mantenido con el mínimo esfuerzo gracias a un desequilibrio provocado con auxilio de una disposición asimétrica de las masas que integran el propio soporte oscilante.

- 2ª.- Máquina perfeccionada para cortar fiambres y similares, según la primera reivindicación, en la que el eje de giro del soporte oscilante se halla montado en un muñón horizontal existente en la extremidad superior de un brazo vertical con nervios de refuerzo que, forma cuerpo con la coraza protectora de la cuchilla circular.

3ª.- MÁQUINA PERFECCIONADA PARA CORTAR FIAMBRES Y SIMILARES.

Según se describe y reivindica en la presente Memoria descriptiva, que consta de cinco hojas foliadas y escritas por una sola cara y acompañada de una hoja de dibujos.

Madrid, a 19 de Noviembre de mil novecientos cincuenta y cinco.

P.A.,
Antonio Archa
P.P.



19 NOV

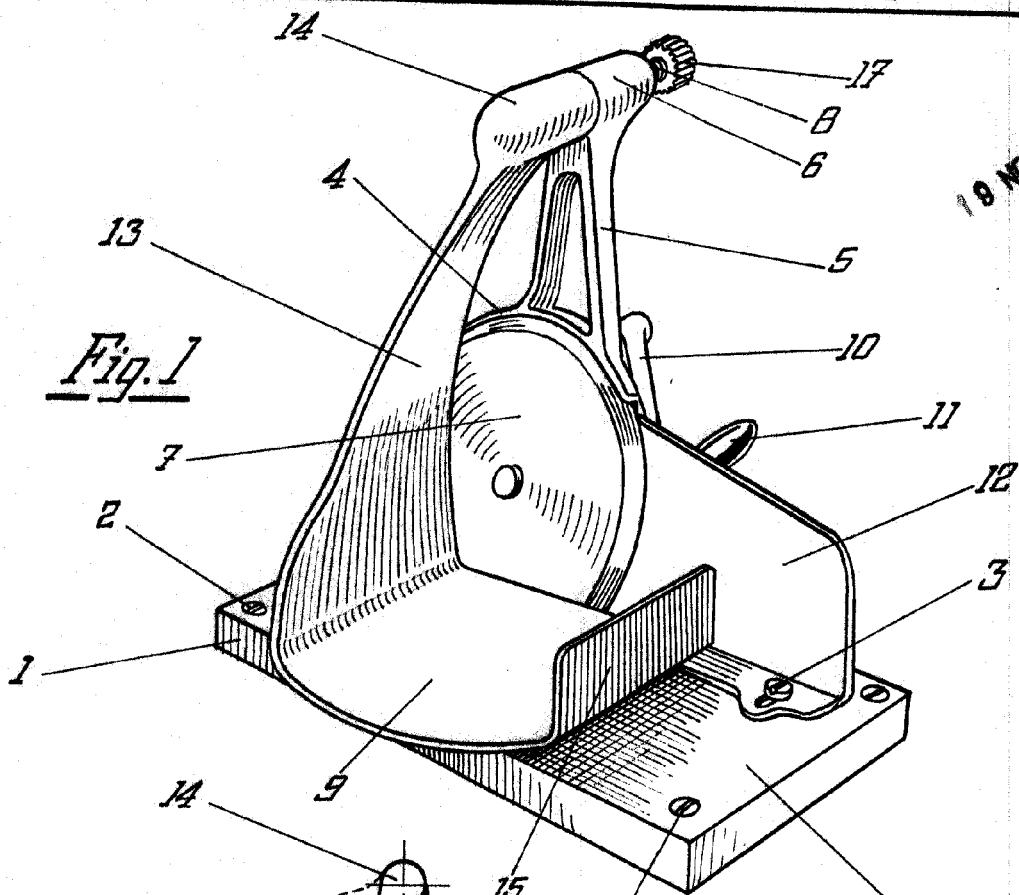

Fig. 1

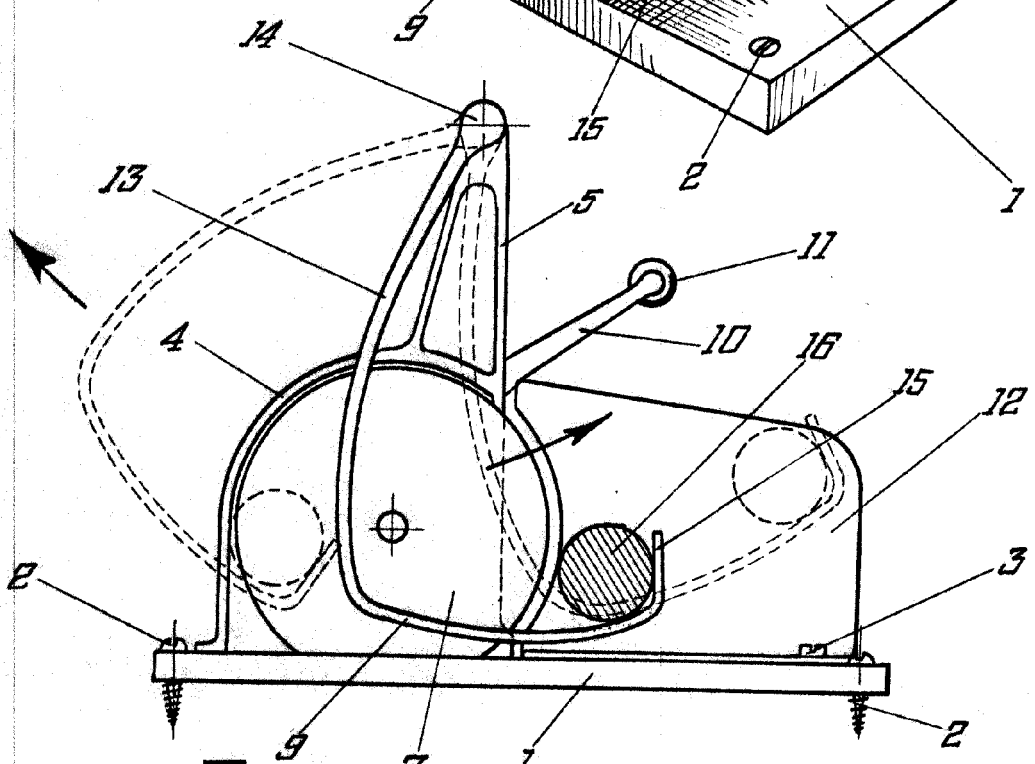

Fig. 2

Madrid, de Noviembre de 1955

P. R.

Antonio Aricha

Escala variable