

• 51150

M O D E L O
D E
U T I L I D A D

para "UNA COCINA DE JUGUETE", a favor de la razón social española VILLAR Y HENRIQUES, S.L., domiciliada en SANTIAGO DE COMPOSTELA, (La Coruña), Rua del Villar, nº 1 .

- . -

MEMORIA DESCRIPTIVA

Se refiere el presente modelo a una cocina de juguete.

Substancialmente es una pieza hueca de material plástico o similar en la que se han reproducido con fidelidad una cocina económica que en su chapa superior lleva dos fogones cubiertos con aros postizos y en su frente tres huecos uno para el horno con puerta practicable uno lateral con puerta y otro para el depósito del agua, siendo éste de quita y pon.

En la parte posterior lleva acoplada una chimenea que encaja mediante una lengüeta.

Con el fin de facilitar la explicación se acompaña a

•51150¹⁸



2.

la presente memoria una lámina de dibujos en la que se ha representado un caso de realización que se cita a título de ejemplo.

En el dibujo:

la figura, representa en vista perspectiva el modelo que se describe.

5.

Consiste en un cuerpo -1- rectangular como base de la cocina y en él se encuentran aplicados en su frente la barra -2- y tres huecos -3-, -4-, -5- el central para imitación del horno con puerta -6- abatible y el lateral para calentamiento con puerta vertical -7- quedando el tercero para recibir el receptáculo -8- que imita un depósito para el agua.

10.

En la zona posterior se encaja una chimenea -9- de quita y pon.

El modelo dentro de su esencialidad, puede ser llevado a la práctica en otras variaciones de detalle, empleando los materiales más convenientes por quedar todo ello comprendido en el espíritu de las reivindicaciones.

15.

- . -

51150⁸



N O T A

Descrito el objeto y utilidad de la invención, lo que se declara como no divulgado ni practicado en España comprende las siguientes reivindicaciones:

5. 1. Una cocina de juguete, caracterizada esencialmente por el hecho de estar constituida por una caja de material plástico o similar que en su placa superior lleva dos bocas de hornillo cerradas eventualmente por aros constituyendo discos y en el frente presenta en su zona superior una barra longitudinal unida por medio de espigas al frente y tres huecos, el central con puerta abatible, uno de los laterales con puerta vertical y el tercero vacío para recibir eventualmente una caja que simula un depósito de agua con grifo y asidero.

10. 2. Una cocina según la anterior reivindicación en la que, el borde posterior de la chapa, lleva un encaje para recibir a una chimenea de quita y pon.

15. 3. Una cocina de juguete.

Según se describe y reivindica, en la presente memoria descriptiva, que consta de tres hojas foliadas y escritas a máquina por una sola cara, acompañadas de una lámina de dibujos.

20. Madrid, a 18 de Noviembre de 1.955

VILLAR Y HENRIQUES, S.L.

p. a.

JAIME ISERN MIRALLES
P. P.

R. tp.

5115018

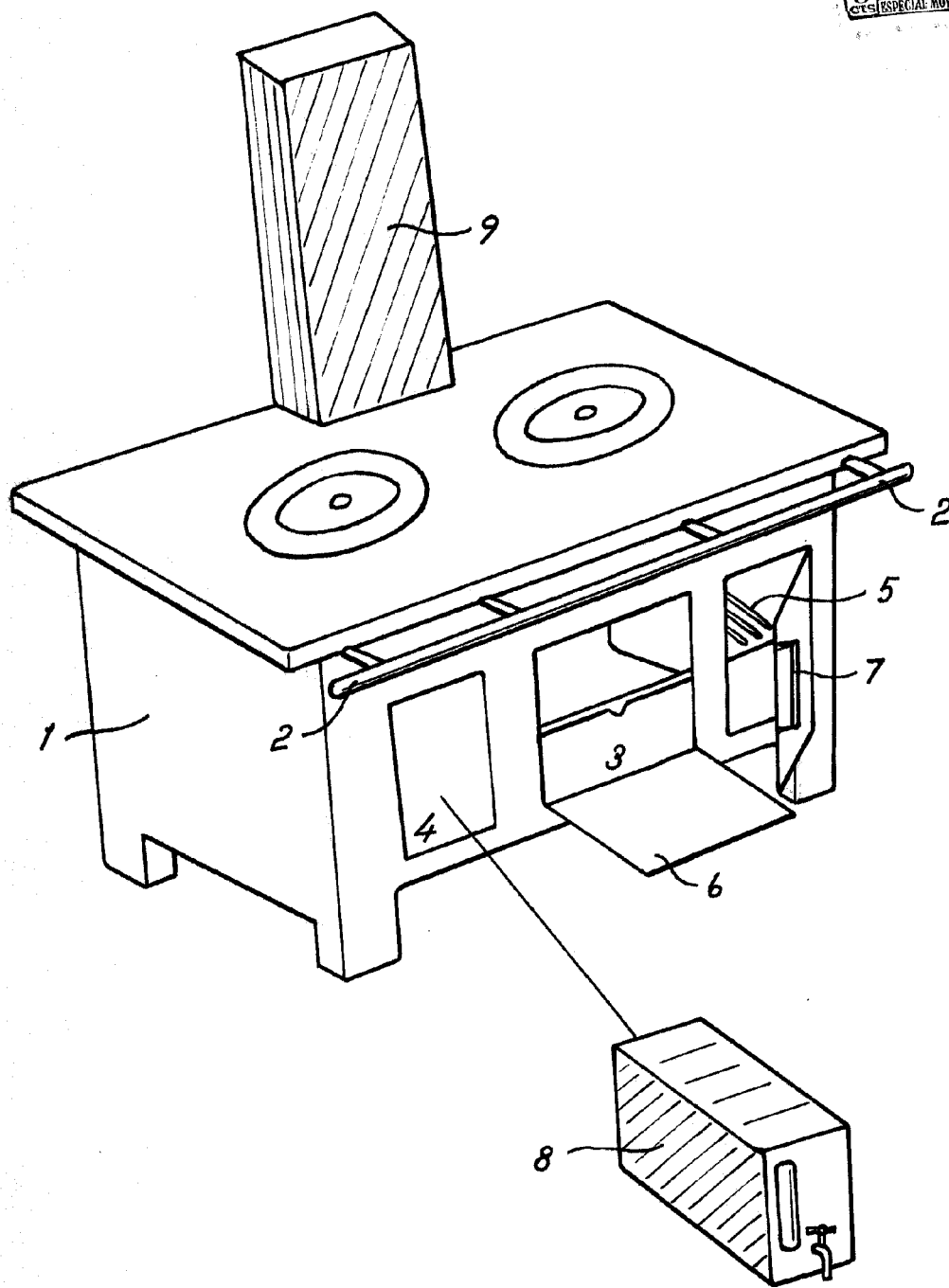

Madrid, 18 NOV 1955
p.p. Jaime Iruen