



16 NO

•51124

MODELO DE UTILIDAD

que por veinte años se solicita a favor de Electroplast S. A., de nacionalidad española, domiciliada en Getafe (Madrid-) y que ha de recaer sobre " UN MOLDE PARA FUNDICION INYECTADA EN EL QUE LAS LINEAS Y SUPERFICIES SE FORMAN POR PUNTOS YUSTAFUESTOS."

Memoria Descriptiva.

El registro de Modelo de Utilidad que se solicita tiene por objeto garantizar la explotación exclusiva en todo el Territorio Nacional, Colonias y Protectorado de Marruecos, de un molde para fundición inyectada en el que las líneas y superficies se forman por puntos yustapuestos.

El Modelo de Utilidad que se solicita se refiere a un nuevo modelo de molde para fundición inyectada de plásticos o metales que se caracteriza por su extrema sencillez y baratura.

La mecanización de las cavidades necesarias



para la formación de las líneas y superficies de la figura del objeto a moldear, requiere generalmente en los moldes corrientes una gran cantidad de trabajo especializado, mucha paciencia y mucho tiempo; en resumen un costo elevado. En el modelo de molde cuyo registro se solicita todas las operaciones de mecanizado se reduce a una sola repetida todas las veces que sea necesario y con mano de obra no especializada, consiguiéndose una economía muy notable.

5

Las líneas de la figura que se desea moldear están formadas por puntos de broca (3), como se ve en el dibujo, separados por distancias mayores que su diámetro, unos en la mitad superior del molde (1) y otros en la parte inferior (2) de manera que se yuxtaponen los unos a los otros, formando entre ambos una cavidad continua. El material inyectado por el bebedero (4) rellena toda la cavidad y toma la forma de la línea formada por los puntos de broca.

10

15

Análogamente se forman las superficies, que se componen de una serie de líneas enlazadas lateralmente las unas con las otras.

20

El dibujo que se acompaña muestra una sección del nuevo modelo de molde con sus dos mitades separadas, presentado a título de ejemplo el caso más sencillo de una sola línea, formada por puntos, que deja perfectamente determinado el principio general cuyas aplicaciones a figuras, adornos, letreros, etc. constituye la utilidad del modelo.

25

Los materiales, forma, tamaño y disposición de los elementos serán susceptibles de variación, siempre que sus cambios no alteren la esencia del invento, y los términos en que queda redactada esta Memoria deben

30



ser tomadas en sentido amplio, nunca limitativo.

NOTA DE REIVINDICACIONES.

Se reivindica como propio y nuevo en España, a favor de Electroplast, S.A., domiciliada en Getafe (Madrid), por los siguientes extremos:

PRIMERO.- Por un molde para fundición inyectada en el que las líneas y superficies se forman por puntos yuxtapuestos, caracterizado porque las líneas de la figura a fundir están formadas por puntos de broca yuxtapuestos, la mitad de ellos en la mitad superior del molde y la otra mitad de ellos en la mitad inferior del molde.

SEGUNDO.- Por un molde para fundición inyectada en el que las líneas y superficies se forman por puntos yuxtapuestos, caracterizado porque las superficies de la figura u objeto a moldear están formadas por puntos de broca situados la mitad en la parte superior del molde y la otra mitad en la parte inferior del molde.

TERCERO.- Por un molde para fundición inyectada en el que las líneas y superficies se forman por puntos yuxtapuestos, caracterizado igualmente porque los puntos de broca están separados por distancias menores que el doble de su diámetro y los de una mitad del molde tienen sus centros en el punto medio de la distancia entre los ejes de los puntos del otro medio molde.

CUARTO.- POR UN MOLDE PARA FUNDICION INYECTADA EN EL QUE LAS LINEAS Y SUPERFICIES SE FORMAN POR PUNTOS YUXTAPUESTOS.

Tal y como se deja descrito en la Memoria precedente y para los fines que en ella se especifican.

- cuatro -

• 51124¹¹ 6 NO



La presente Memoria descriptiva consta de cuatro
hojas foliadas y mecanografiadas por una sola de sus caras,
habiéndosele dejado unida otra de planos, de forma y tamaño
reglamentarios.

5

Madrid, a dieciseis de noviembre de mil novecientos
cincuenta y cinco.

P. A. de Electroplast, S.A.,

Victor GIL VEGA,

• 51124 •

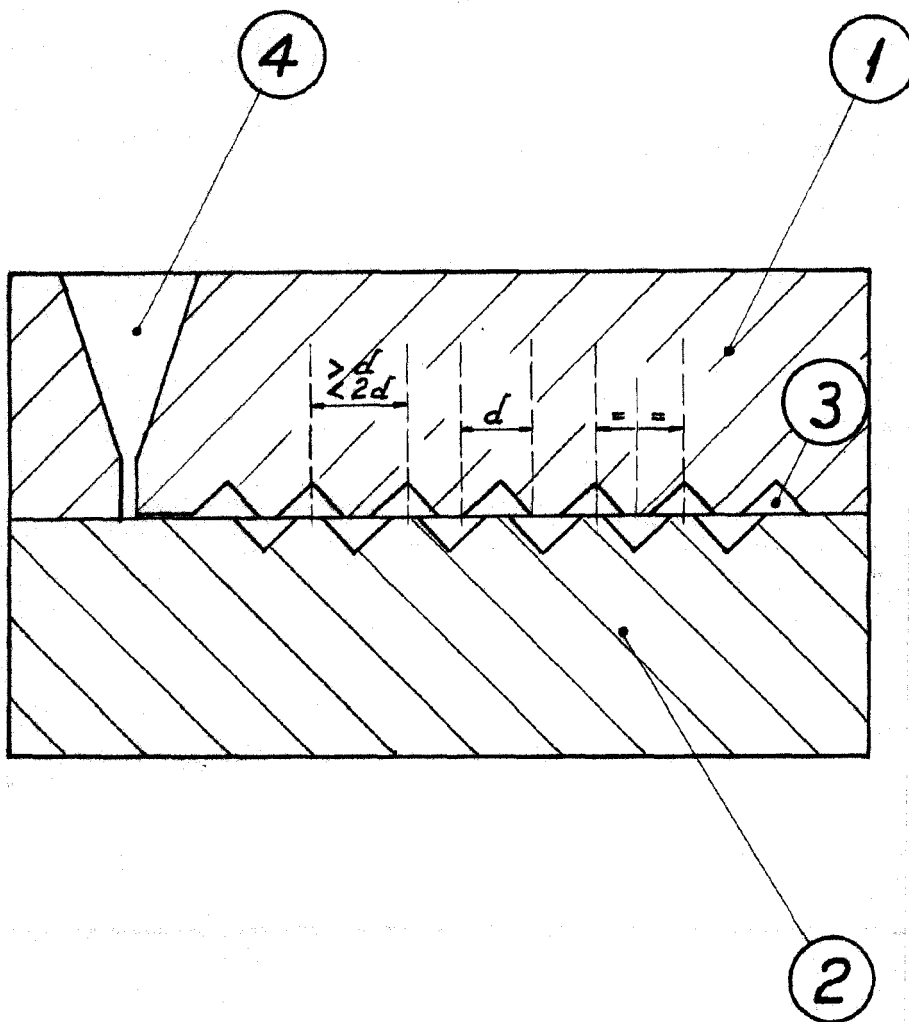

Escala variable

Madrid, 14.11.55.