



•51114

MEMORIA DESCRIPTIVA

para solicitar

MODELO DE UTILIDAD

en

ESPAÑA

por VEINTE años

por: "ENVASE LIVIANO, SIN TAPA, PARA FRUTAS".

a nombre:

Don Eduardo Cantó Hervás, de nacionalidad española,

domiciliado en:

VALENCIA, calle Pizarro 21.

-----

El objeto de la presente solicitud de Modelo de Utilidad se refiere a un envase liviano, sin tapa, para frutas, cuyas características de novedad le confieren la cualidad de aportar a la función a que se destina las siguientes ventajas:

5



•51114

a.-Con la misma capacidad de fruta que sus similares, su peso es muy inferior, lo cual representa una gran ventaja al disminuir el coste de transporte.

10 b.-Su resistencia mecánica es suficiente para la finalidad a que se destina, protegiendo la fruta con eficacia y seguridad.

15 c.-Dicha alta resistencia mecánica se logra por la especial constitución de sus testeros compuestos por un marco constituido por cuatro listones acoplados a media madera y que forman el elemento principal del envase sobre el que se monta el resto de largueros y listones.

d.-Aunque no posee tapa, este envase es susceptible de apilamiento sin menoscabo del contenido, a cuyo efecto los testeros sobresalen ligeramente del cuerpo del envase.

20 En el adjunto dibujo se ha representado un envase construido de acuerdo con los principios en que descansa el Modelo de que se trata.

La figura 1 representa un envase visto de perfil.

La figura 2 representa el mismo visto de frente.

25 La figura 3 es la correspondiente vista en planta.

La figura 4 es una sección del lateral según el plano I-I, y

La figura 5 es una sección del testero según el plano II-II.

30 Como puede apreciarse, el envase está constituido por los dos testeros (1) y (2) formados por un marco de cuatro listones acoplados a media madera constituyendo un rectángulo en cuyos lados mayores, por la parte de dentro, se han practicado ranuras en las que encajan tablillas (3), montándose sobre estos testeros pares de listones (4) y (5) do-

35



tados asimismo de ranuración longitudinal en su parte interior para el encaje de las tablillas (6) que forman el cuerpo.

El fondo está constituido por tres listones transversales en los que se montan mediante grapas, o por cualquier otro procedimiento adecuado, tablillas longitudinales, (7).

Los testeros, como puede comprobarse en la figura 1, sobresalen ligeramente del cuerpo del envase, lo que permite el apilamiento de envases sin dañar a la fruta contenida.

Las tablillas que se arman en los marcos y listones son muy delgadas, ya que la resistencia mecánica del envase está encomendada a los testeros.

Este Modelo es realizable en cualesquiera tamaños, colores y clase de madera adecuados, siense susceptible de toda clase de modificaciones de detalle que no alteren su fundamento.

== N O T A ==

Los puntos de invención propia y nueva que se presentan para que sean objeto de este Modelo de Utilidad por veinte años, en España, son los siguientes:

1º.-Envase liviano, sin tapa, para frutas, caracterizado porque está constituido por dos testeros formados, cada uno, por cuatro listones acoplados a media madera determinando un rectángulo en cuyos lados mayores, por la parte de dentro, se han practicado ranuraciones longitudinales en las que son susceptibles de encajar tablillas muy delgadas, montándose sobre estos testeros pares de listones dotados asimismo de ranuración interna longitudinal para el encaje de tablillas, asimismo muy delgadas, que constituyen el cuerpo.

2º.-Envase liviano, sin tapa, para frutas, caracterizado porque sobre los laterales y testeros construidos como

• 51114

16 NOV



se indica en la reivindicación anterior, se aplica un fondo compuesto por listones transversales en los que se montan tablillas longitudinales.

70

3º.- Envase liviano, sin tapa, para frutas, caracterizado porque los testeros sobresalen ligeramente del cuerpo del mismo.

4º.- ENVASE LIVIANO, SIN TAPA, PARA FRUTAS.

Tal y como se ha descrito en la memoria que antecede, representado en el plano que se acompaña y para los fines que se han especificado.

Consta la presente memoria descriptiva, de cuatro hojas escritas a máquina por una sola cara.

Madrid, 16 de noviembre de 1955.

•51114



Escala variable.

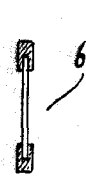
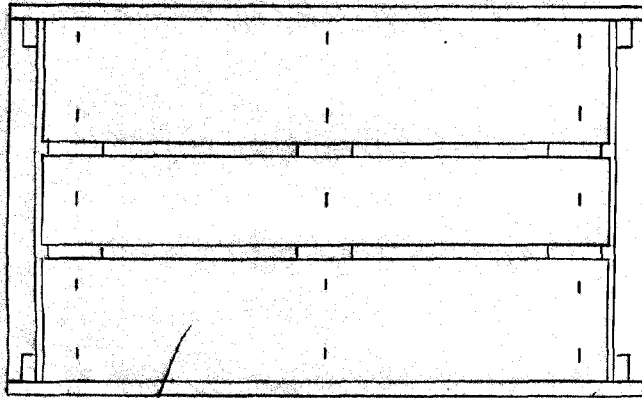
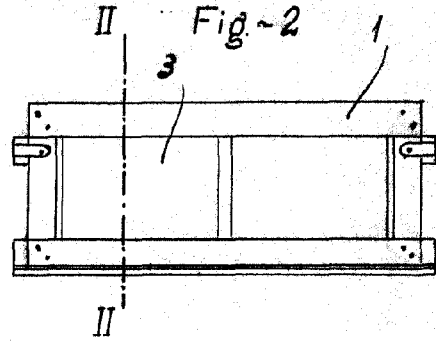
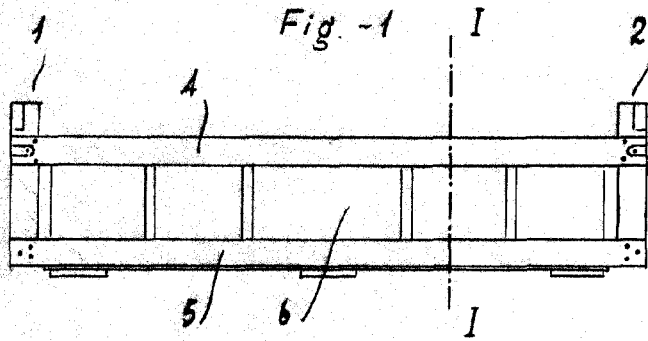

Fig.-4

Fig.-5

Fig.-3