



15 N

51078

MEMORIA DESCRIPTIVA.-

MODELO DE UTILIDAD.

PAIS : ESPAÑA.

DURACION : 20 AÑOS.

OBJETO : "AZULEJO PERFECCIONADO".

=====

A nombre de : Don ALFONSO SAPENA HARO y Don ELOY BARCELO.

Residente en : VALENCIA, Padre Rico, 11 y 13.

Nacionalidad : ESPAÑOLA.

51078



51078

Esta solicitud tiene la finalidad de proteger en España y sus dominios, un nuevo tipo de azulejo o ladrillo que puede adoptar cualquier forma geométrica adecuada, el cual debido a sus características se fabricará especialmente de material plástico para destinarlo con preferencia a la decoración de cuartos de baño, cafés, salas de fiestas u otros locales públicos.

5.-

La hoja de planos que se acompaña para mejor comprensión de esta memoria, ofrece diversas vistas del objeto que se pretende registrar.

10.-

La Fig. 1 lo muestra en sección longitudinal.

La Fig. 2 representa una perspectiva del mismo por la superficie exterior.

La Fig. 3 lo refleja visto por la cara interna.

15.-

El modelo que nos ocupa consiste en una pieza cuadrada, circular o de otra forma conveniente, en cuyo borde y rodeando totalmente la figura, va dispuesta una pestaña 1 con ancho variable, que en relación con la superficie 2 establece hacia la parte posterior un ángulo recto a fin de facilitar la unión con los azulejos inmediatos, los cuales irán simplemente unidos o pegados.

20.-

En el centro de la cara interna 3 de la superficie, van dispuestos en sentido horizontal y vertical dos varillas 4 que se cruzan entre sí, cuyos extremos forman sendos codos para incrustarse en el material del azulejo, mientras el resto de las

25.-



varillas citadas constituyen dos o asas o ganchos que se introducirán en el mortero o yeso de la pared para asegurar la fijación, de modo que no puede desprenderse.

30.- Este nuevo elemento ideado para sustituir a los azulejos que se emplean hasta ahora tiene la ventaja destacable de la economía de material, pues si el objeto fuera macizo, o sea, del grueso de la pestaña con que va provisto en sus laterales necesitaría cuatro o cinco veces más volumen de material que el exigido por la forma adoptada, según lo cual, la pestaña

35.- resuelve el problema del montaje de las piezas entre sí, pues si careciesen de ellas, sería muy difícil colocarlas entre sí a causa de su poco grueso.

40.- Descrita la naturaleza y objeto de este Modelo de Utilidad se declara que los puntos cuya propiedad y explotación exclusiva se solicita por veinte años en España, están comprendidos en las siguientes

REIVINDICACIONES.-
=====

45.- 1ª.- Azulejo perfeccionado, que se caracteriza porque la superficie que adoptará cualquier forma geométrica está constituida por una placa cuyo borde va provisto de una pestaña que la rodea totalmente y establece un ángulo recto en relación con la cara posterior de la pieza, a fin de asegurar la unión de ésta con las similares inmediatas. Dicha cara posterior lleva en el centro una varilla vertical y otra horizontal que se cruzan entre sí, mientras sus respectivos extremos forman
50.- otras tantos codos, lo cuales van incrustados en el material de modo que las citadas varillas constituyen unas asas para introducir las en el mortero o yeso de la pared donde han de fijarse las piezas.

51078⁵ NC



55.-

2ª.- "AZULEJO PERFECCIONADO".

Madrid, 15 NOV. 1955

ALFONSO SAPIENA HARO Y
ELOY BARCELÓ SOBRECASES.

P. A.
[Handwritten signature]

15



51078

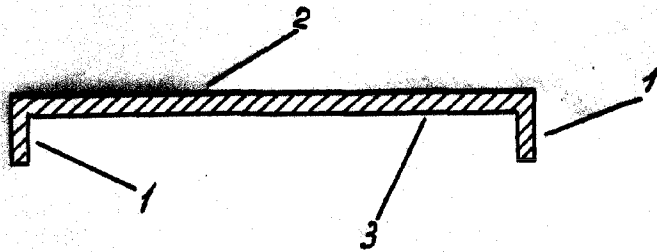

Fig. 1

Fig. 2

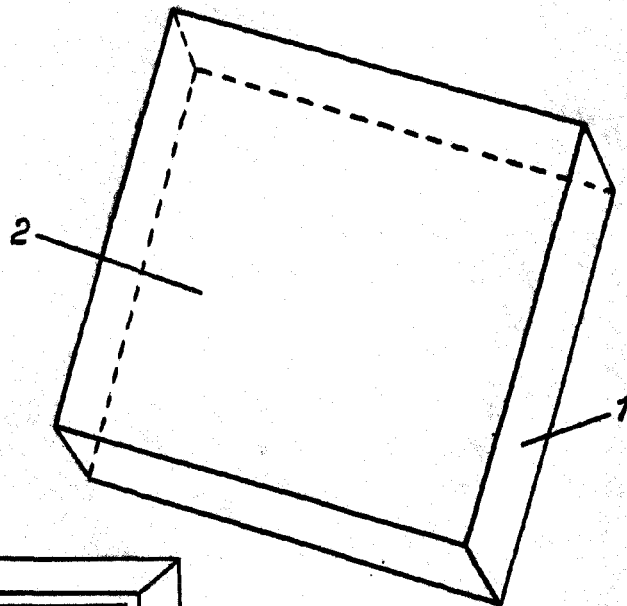
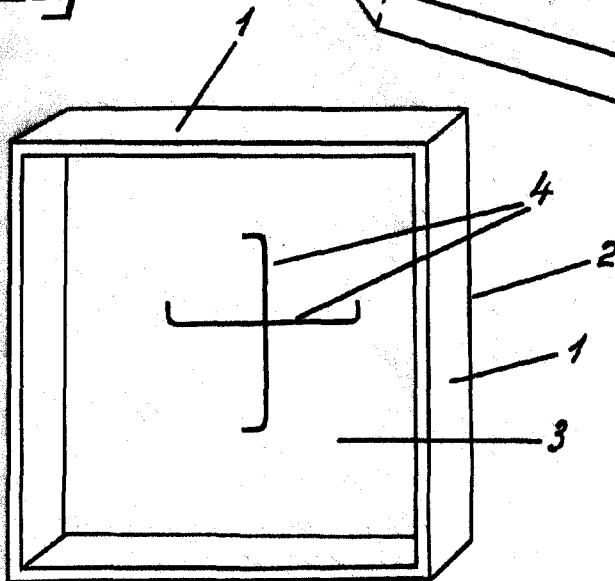

Fig. 3



ESCALA VARIABLE
MADRID, 15 NOVIEMBRE 1955

Alfonso Sapiena Haro