

51059



MEMORIA DESCRIPTIVA
DE UNA PATENTE DE MODELO DE UTILIDAD POR VEINTE AÑOS EN
ESPAÑA A FAVOR DE DON PABLO RODRIGO FRANCO, DE NACIONA-
LIDAD ESPAÑOLA, RESIDENTE EN TOLEDO, Calle Vicario 16
sobre:
"NUEVO EXTRACTOR DE LOS PRIMEROS CIGARRILLOS EN LOS PA-
QUETES".



Con la presente solicitud se trata de proteger un nuevo extractor que se coloca en los paquetes de cigarrillos para facilitar la extracción de los primeros.

5.- Con la presente idea se consiguen grandes ventajas en cuanto la misma se refiere, así como rapidez en la extracción y ofrecimiento de los cigarrillos, pues es bien conocido por los fumadores lo difícil que resulta extraer los primeros cigarrillos de un paquete al empezarlo, pues una vez desgarrada la envoltura por la parte superior, como generalmente suele hacerse, aparecen aquellos tan apretados que no es posible sacarlos sin algún deterioro, o tras varias tentativas.

10.- Con el fin de solucionar el problema ocasionado se ha ideado el extractor que nos ocupa.

15.- Consiste en realidad en una simple tira de papel de seda o similar de forma rectangular y dimensiones acondicionadas al paquete donde se utilice, adoptándose preferiblemente el papel de seda por reunir las dos condiciones necesarias de flexibilidad y resistencia.

20.- En la envoltura o paquete se puede señalar con algún signo exterior el lado en que está colocado el extractor, o colocar dos, uno a cada extremo, con lo que se elimina la incertidumbre.

25.- La utilización es sumamente sencilla puesto que al desgarrar el paquete aparecerá la parte superior del extractor, que al tirar de él hacia fuera saldrán fácilmente los dos primeros cigarrillos; si solamente se desea uno el otro vuelve a su sitio con una suave presión hacia abajo. El resto de los cigarrillos saldrán fácilmente al tener ya espacio suficiente.

30.-

Para mejor comprensión de la descripción

57059



que sigue, se adjuntan dibujos a los cuales se hace constante referencia a lo largo de la misma.

5.-

La Fig. 1^a., es una vista en perspectiva de uno de los paquetes apreciándose el extractor en su función, y la forma de extraer los cigarrillos.

La Fig. 2^a., es igualmente otra vista en perspectiva del extractor solamente, y

10.-

La Fig. 3^a., es otra vista también en perspectiva, igual que la anterior pero viéndose con los cigarrillos extraídos.

15.-

Consiste la presente invención en un extractor de cigarrillos, el cual está constituido por una tira rectangular (2) de papel de seda, dada su flexibilidad y resistencia, la cual se introduce previamente en el paquete (1) de cigarrillos en sus partes extremas o en una de ellas. Dicha tira de papel en la parte superior del paquete y en la superficie sobrante de la colocación de la tira dentro del paquete, se dobla de forma que constituya dos triángulos (3) perfectos, una vez efectuado este doblaje se consigue otro nuevo (4) el cual queda algo levantado ya que será del que se tire hacia fuera para la extracción de los cigarrillos (5).

20.-

25.-

Con el fin de que al tirar pueda extraerse los cigarrillos en la parte inferior de la tira de papel se practican dos dobleces, uno de ellos del ancho equivalente al grueso de los cigarrillos y el otro una solapa (6) que evitará el que la base pueda desdoblarse al extraer o hacer la operación de extracción.

30.-

Las ventajas de la presente solicitud se deducen de lo anteriormente expuesto.

Si bien la forma de ejecución aquí descrita constituye aplicación preferente de la presente invención cabe introducir modificaciones de forma y de ~~de~~ introducir modificaciones.

51059



talle sin que por ello varíe su esencialidad que se reivindica en la siguiente no

N O T A

En resumen, la presente solicitud de Modelo de Utilidad recaerá sobre las siguientes reivindicaciones:

- 5.- 1ª.- Nuevo extractor de los primeros cigarrillos en los paquetes, caracterizado porque consiste en una tira de papel de seda de forma rectangular la cual se introduce previamente en el paquete de cigarrillos en sus partes extremas, procediéndose al doblado de la porción de tira que sobresaale del paquete dando lugar a formar dos triángulos iguales y seguidamente se consigue otro doblez también de forma triangular quedando algo levantado para facilitar la extracción de los cigarrillos.
- 10.- 2ª.- Nuevo extractor, según la reivindicación anterior caracterizado porque con el fin de que los cigarros aparezcan fuera del paquete al mismo tiempo que se tira del extractor, éste lleva en la parte inferior de la tira rectangular de papel efectuados dos dobleces, consiguiéndose una superficie equivalente al grueso de los cigarrillos y la otra una solapa que evitará el que dicha superficie adquiera otra posición que no sea la de ángulo recto y por lo tanto desdoblarse.
- 15.- 3ª.- NUEVO EXTRACTOR DE LOS PRIMEROS CIGARRILLOS EN LOS PAQUETES.
- 20.- Según se describe en la presente memoria que consta de cuatro hojas escritas a máquina por una sola cara y dibujos.

30.- Madrid a 12 de noviembre de 1955.

51059



FIG. 1

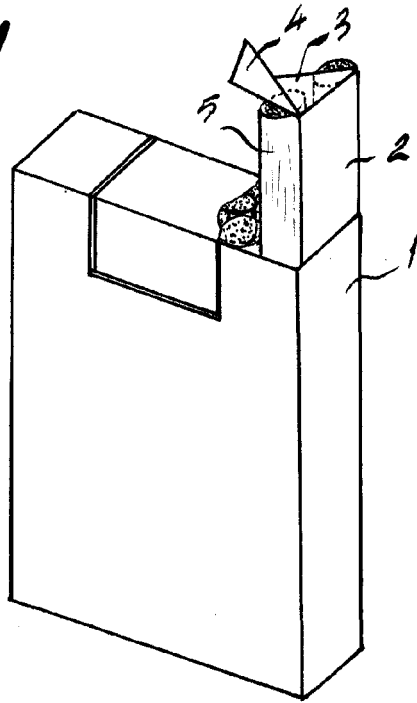

FIG. 2

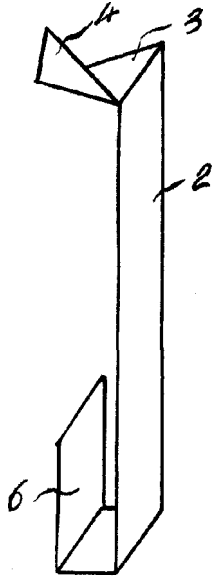
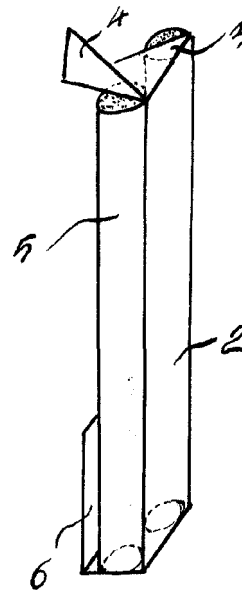

FIG. 3



INDUSTRIAL PROPERTY
MADRID, FEBRUARY 2, 1912