

51054

MODELO DE UTILIDAD

MEMORIA DESCRIPTIVA

sobre:

" UN NUEVO BARRIL "

Solicitante: MAEM, MANUFACTURAS Y MATERIALES DE ENVASE Y

EMBALAJE, domiciliada en Santander, Lealtad, 14.

51054

12 NOV 5



MODELO DE UTILIDAD

MEMORIA DESCRIPTIVA

sobre:

" UN NUEVO BARRIL "

Solicitante: MAEM, MANUFACTURAS Y MATERIALES DE ENVASE Y
EMBALAJE, de Santander, Lealtad, 14.

5 Son muy conocidos en España y fuera de ella diversos
tipos de envases y barriles similares al que se pretende
registrar por medio de la presente solicitud de Modelo de
Utilidad. Sin embargo esta similitud no debe confundirse
como igualdad entre todos los tipos de envase existentes,
pues basta leer la presente memoria para deducir que ésta
se refiere a una notable mejora tanto en la fabricación como
en la economía de tiempo conseguidas con la adaptación del
sistema cuyo registro se solicita, por caer por completo dën-
10 tro de la definición que de los modelos de utilidad estable-

E 51054 - 2 -

12 M



ce el vigente estatuto sobre Propiedad Industrial de 26 de diciembre de 1.947.

15

Consiste este barril o envase en un tambor cilíndrico compuesto de material fibroso, madera o cualquier otra materia apropiada, el cual queda arrollado sobre sí mismo. Una vez efectuada esta operación, y para la sujeción del tambor en la referida posición, se circunda este por varios aros de madera que se encuentran por sus extremos, sujetándose éstos entre sí mediante el engrapado de que son objeto.

20

El barril en cuestión será preferentemente fabricado a base de material fibroso de madera, Tablex, etc., y en su interior puede llevar un revestimiento impermeable, el cual quedara unido a la superficie interna del barril por cualquiera de los métodos apropiados, según la materia en que dicho revestimiento o saco interior sea fabricado.

25

30

Los dibujos adjuntos ilustran el invento. En la figura 1ª, 1 representa la chapa de materia fibrosa ya plegada, y sujeta por los aros 2 que hacen el oficio de abrazaderas de retención. Estos aros quedan fijados por sus extremos mediante el engrapado 3. El revestimiento o saco de protección interna 5 queda unido a la superficie interior 4 del barril por 6.

N O T A

35

El Modelo de Utilidad que se solicita por 20 años en España sus Colonias y Protectorado deberá recaer sobre: "UN NUEVO BARRIL" de acuerdo con las siguientes

R E I V I N D I C A C I O N E S

1ª.- Un nuevo barril caracterizado por estar constitui-

12 NOV. 1955



- 3 -

51054

40

de por un tambor cilíndrico de materia fibrosa que queda asegurado por varios aros de madera que lo circundan, estando dichos aros unidos por sus extremos mediante el engrapado correspondiente, el cual puede efectuarse rápidamente y sin perjuicio ninguno para los tiempos de fabricación.

45

2ª.- Un nuevo barril, caracterizado porque en el interior del referido barril se aloja un saco protector de material aislante que queda unido a la superficie interna del barril.

3ª.- "UN NUEVO BARRIL".

Según queda substancialmente descrito en la presente memoria que consta de tres hojas escritas a máquina por una sola cara, acompañada de una hoja de dibujos.

Madrid, 12 de Noviembre de 1955.

MAEM, MANUFACTURAS Y MATERIALES DE ENVASE Y EMBALAJE,

P.P.

FRANCISCO GARCIA CABREDA
P. P.

51054

12 NOV



Fig. 1

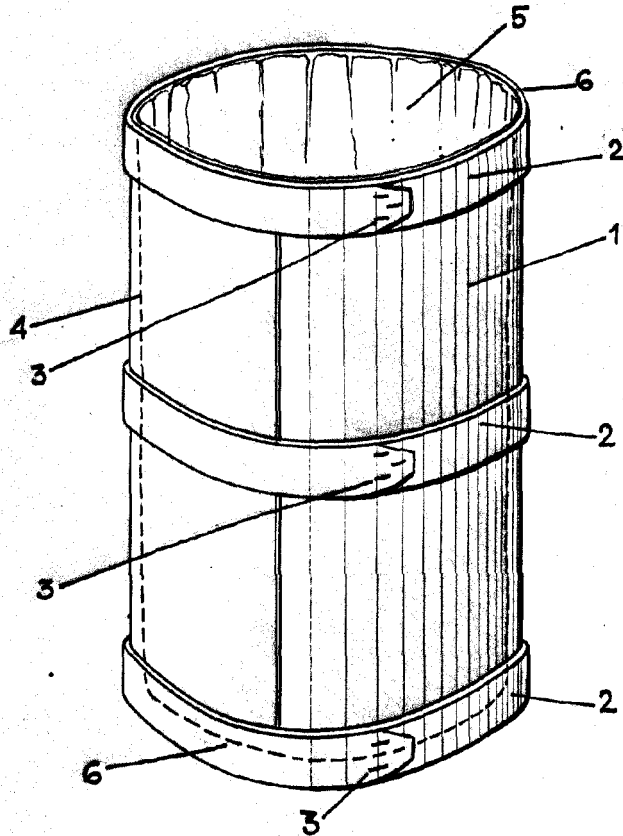

MADRID, 12 NOVIEMBRE, 1955
MANUFACTURAS MAEM.
P.P.

Manuel J. Jorquera

ESCALA VARIABLE