

511243

**MEMORIA DESCRIPTIVA**

**DE UNA PATENTE DE MODELO DE UTILIDAD, POR VEINTE AÑOS EN  
ESPAÑA, A FAVOR DE DON DIOMISIO GARCIA QUIJANO, DE NA-  
CIONALIDAD ESPAÑOLA, RESIDENTE EN TETUAN (Marruecos)  
Pedro Antonio de Alarcón, 4**

**s o b r e:**

**UN NUEVO ELEMENTO PORTA-PALILLOS Y SERVILLETERO CON FINES  
PUBLICITARIOS".**

~~XXXXXXXXXXXXXXXXXXXX~~

5  
10  
Con la presente solicitud se trata de proteger un nuevo elemento porta-palillos y servilleteo con fines publicitarios, de gran eficacia en el ámbito comercial, pues es susceptible de ser colocado en cualquier departamento comercial tales como cafés, restaurantes, hoteles, sala de fiestas, etc., y en cuantos sitios sea necesaria la utilización de tales aditamentos. El costo es insignificante dada la sencillez de construcción y preparación para la publicidad, aunque también se pueden dejar en calidad de depósito, siendo el importe sólo el del anuncio. En fin, pueden ser adoptadas infinidad de realizaciones y forma de explotación del registro que nos ocupa.

15  
20  
25  
El conjunto publicitario o elemento porta-palillero y servilleteo lo constituye un bloque o conjunto de forma prismática, de las cuales se utilizan cuatro para publicidad, aunque en una de ellas o sea la superior, según su posición inicial se dispone una esfera con un orificio algo profundo para almacenar palillos, utilizándose también dicha esfera para insertar alguno que otro anuncio, adquiriendo dicha esfera una pequeña inclinación con el fin de lograr una perfecta estética. Otra cara solamente es destinada para practicar una ranura que distara cierto espacio de las aristas en que se enmarca, por donde saldrá la hoja de papel utilizable como servilleta, cuyo conjunto de papeles se aloja dentro del prisma en disposición especial como los libritos de papel de fumador, pero con la modalidad de ir acondicionadas en un cajoncillo que se introduce a presión dentro del subsodicho prisma por la cara que nos queda describir la cual se destina como base sobre una superficie que sale o sobresale del conjunto del prisma.

30  
Para mejor comprensión de la descripción que sigue, se

adjuntan dibujos a los cuales se hace constante referencia a lo largo de la misma.

La Fig., 1ª es una vista en perspectiva del elemento publicitario.

5 La Fig., 2ª, es un desarrollo de la base, en la que se aprecia la superficie que ocupa el cajoncito.

La Fig., 3ª es un detalle de como va colocado el cajoncito y la sujeción que obra en el mediante la presión de un fleje sujeto en las paredes interiores del prisma que resbala por una ramura al introducir el cajón, cuya ramura es portador los laterales del mismo, quedando sujeto fuertemente al presionar los flejes cuando se introduce, y

10 La Fig., 4ª, es una vista lateral del cajoncillo, en la que se aprecia la ramura que hemos hablado en la figura anterior.

15 Consiste la presente invención en un nuevo elemento portapalillero y servilleteo con fines publicitarios, el cual lo forma el propio elemento (1) constituido por la figura de un prisma cuyas vertices (cuatro de ellos) son redondeados, utilizándose sus caras (2) para temas publicitarios e inserciones de anuncios, así como una esfera (5) que lo lleva en todo su contorno, periféricamente; en la parte superior de la esfera lleva practicado un orificio (6) para colocar palillos de donde se podrán utilizar por el público.

20 En otra de las caras se practica una ranura (3) por donde se extraerá una hoja de papel (4) utilizable como servilleta.

25 Dichas servilletas van acondicionadas en bloque en el hueco (11) de un cajón (8) en la misma disposición que los libritos de papel de fumar, con el fin de que salgan una a una, llevando dicho cajón practicadas en sus laterales, unas ranuras (10) que se encajarán o se deslizarán por ellas, unas

30

flejes (9) dispuestos en las paredes interiores del elemento y en la parte por donde se introduce el cajoncito.

5 La base lo constituye una superficie (7) sobresaliente del conjunto prismático, la cual se encuentra truncada e igualada por la tapa del cajoncillo que continúa dicha superficie.

Las ventajas de la presente invención, se deducen de lo anteriormente expuesto.

10 Si bien la forma de ejecución aquí descrita constituye aplicación preferente de la presente invención, podrán introducirse modificaciones de forma y de detalle sin que por ello varíe la esencialidad de la misma, la cual se reivindica en la siguiente

NOTA

15 En resumen; la presente patente de Modelo de Utilidad recaerá sobre las siguientes reivindicaciones:

20 1ª.-Un nuevo elemento porta-palillos y servilletero con fines publicitarios, caracterizado porque lo integra el propio elemento de forma prismática, presentando sus verticales superiores en forma redondeada y utilizándose cuatro de sus caras para inserción de anuncios y temas de publicitarios, así como una esfera en la que también se enmarcarán anuncios, yendo colocada en la cara superior y llevando un orificio en la misma para colocación palillos.

25 2ª.-Un nuevo elemento, según la reivindicación anterior, caracterizado porque en otra de las caras se practica una ranura por donde se extraerá una hoja de papel utilizable como servilleta, las cuales van acondicionadas en bloque en el interior del elemento y en un cajoncillo recambiable.

30

3ª.-Un nuevo elemento, según las reivindicaciones anteriores, caracterizado porque el cajoncillo lleva practicadas en sus laterales unas ramras en las que se encajarán y deslizarán por ellas unos flejes dispuestos en las paredes interiores del elemento y en la parte por donde se introduce el cajoncillo.

4ª.-Un nuevo elemento, según las reivindicaciones anteriores, caracterizado porque la base lo constituye una superficie sobresaliente del conjunto prismático, la cual se encuentra truncada e igualada por la tapa del cajoncillo que continua dicha superficie.

5ª.-UN NUEVO ELEMENTO PORTA-PALILLOS Y SERVILLETEROS CON FINES PUBLICITARIOS",

Según se describe en la presente memoria que consta de cinco hojas escritas a máquina y dibujos.

Madrid, 11 de noviembre de 1.955



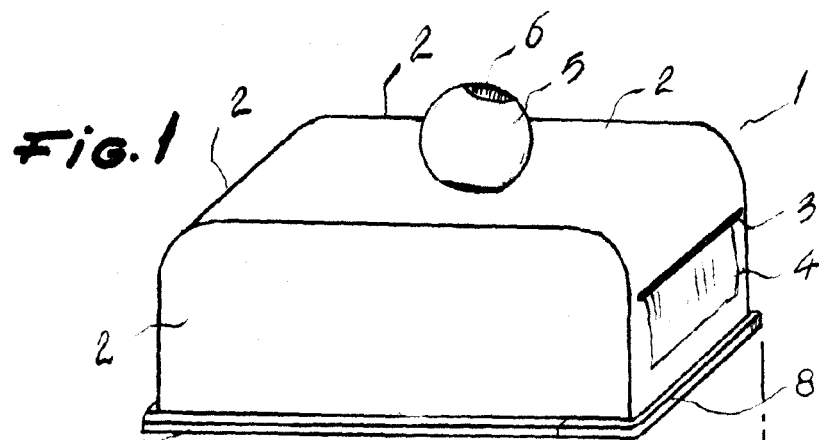

Fig. 1

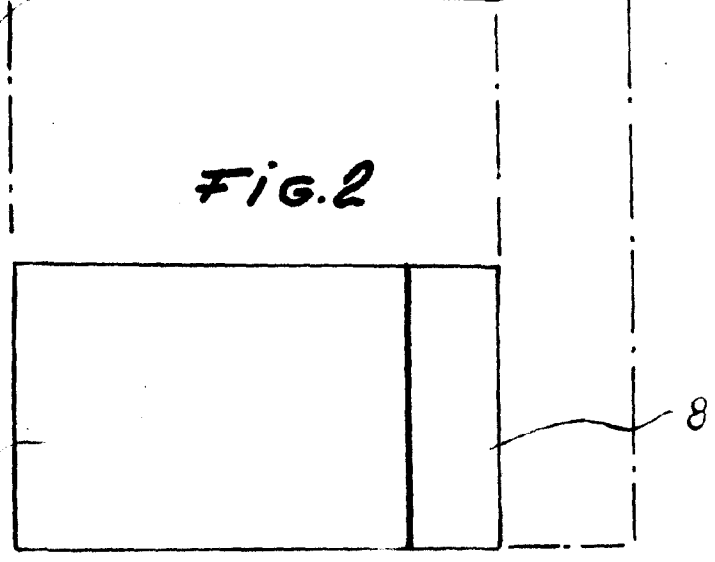

Fig. 2

Fig. 3

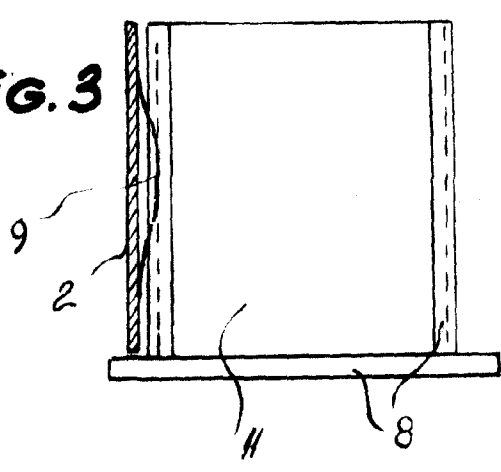
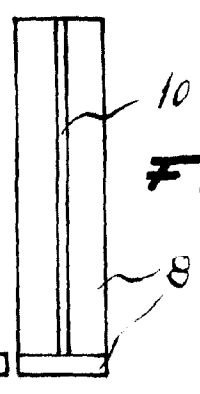

Fig. 4



ESCALA VARIABLE  
49 NOV. 1955 de 1955  
Madrid... de