

51006

MODELO DE UTILIDAD

por 20 años

por "UNA CAMA PLEGABLE CONVERTIBLE EN MALETA", a favor de D. Evaristo Manuel Saureu, de nacionalidad española, domiciliado en Barcelona, Viladomat, 58.

=====

MEMORIA DESCRIPTIVA

Con el presente Modelo de utilidad se da a conocer un tipo de cama plegable, especialmente proyectada para solventar las necesidades de viviendas modernas de muy reducido espacio en donde no es posible disponer de
5 más camas que las indispensables de uso corriente, o para poderlas trasladar con gran facilidad, pues una vez completamente plegada, queda convertida en una maleta de escaso peso y dimensiones cómodas.

Para facilitar la descripción, se adjuntan unos
10 dibujos como ejemplo de una de sus realizaciones.



La fig. I es una perspectiva de la cama completamente desplegada y la fig. II otra, de la cama plegada en forma de maleta.

15 Esencialmente consta de una estructura de barras, simétrica respecto los planos verticales medios, longitudinal y transversal de la cama. En la parte central tiene unas patas o soportes en T -1-, cuyos brazos superiores se articulan con las barras -2-, cuyos segundos extremos están doblemente articulados con unas patas
20 -3- y con unos marcos rectangulares -4- que forman los extremos de la cama. Todas las patas están unidas a las correspondientes del otro lado de la cama con unas varillas que a modo de travesaño dan rigidez a la estructura.

25 Para fijar la posición de la cama, las articulaciones de -1- con las barras -2-, se complementan con el juego de dos barras pequeñas, articuladas entre sí -5- y -6-, que unen dos puntos, uno de -1- y otro de -2-. La fig. V detalla la articulación entre -5- y -6-.

30 La articulación triple entre -2-, -3- y -4-, se resuelve tal como se indica en la fig. IV o sea la barra -2- tiene en su extremo dos ejes -7- y -8- que son de giro respectivamente del apoyo -3- y del marco -4-, siendo los perfiles de estas piezas, tales que, encajan entre sí una vez completamente extendidas. Existe además en
35 el extremo de -2- un taladro -9- situado entre -7- y -8-, con el que se ponen en coincidencia una serie de taladros del extremo de -4-, según la inclinación que tenga respecto la horizontal, siendo posible fijar estas posiciones mediante unos pasadores.

40 La colchoneta -10- es de muy poco espesor, y se mantiene tensa gracias a un forro, de la parte infe-

•51006 - 3 -

28



rior, de resistente tela, apoyada en diversos puntos por los resortes -12-, los cuales, como puede apreciarse en la fig. III, se apoyan en los travesaños -11-.

45 Para proceder al plegado, se quitan los pasadores -9- que fijan la posición de los marcos -4- y éstos se hacen girar según sus ejes -a-, hasta abatirlos sobre la misma cara, o sea en el sentido indicado en la fig. I por una flecha.

50 Las patas -3- se abaten asimismo, hasta quedar paralelas a la barra -2-. Finalmente se hacen girar según -b- las barras -2-, de modo que las articulaciones entre -5- y -6- se acerquen a la T que forma el apoyo -1-.

55 Una vez plegado, se fija el conjunto, para que no se abra involuntariamente, por medio de las bridas -13- y del asa -14-, que tiene una anilla -15- en su extremo para enlazar con un gancho -16- previsto en el extremo opuesto de la cama.

60 Todo cuanto no afecte, altere, cambie o modifique la esencia de la cama plegable descrita, será variable a los efectos del actual Modelo.

N O T A .

65 Se reivindica como objeto de este registro por Modelo de utilidad:

1 - Una cama plegable convertible en maleta, caracterizada por su armazón, simétrico respecto los planos medios verticales de la misma y constituido esencialmente por unos soportes centrales en T, unidos por barras transversales, teniendo articulados en los extremos superiores de la T, unos largueros que constituyen la par-

•51006 - 4 -

2800



75 te central de la cama, y cuyos otros extremos se articulan doblemente con unos marcos rectangulares que forman los extremos de la cama, y con unas segundas patas soporte.

80 2 - Una cama plegable convertible en maleta, según la reivindicación anterior, caracterizada porque la articulación del soporte central con los dos largueros centrales de la cama, se completa con dos juegos de barras articuladas que cuando está la cama extendida se comportan como tirantes, al formar escuadra con el soporte y el larguero, y cuando se pliega su articulación se acerca a la cruz de la T.

85 3 - Una cama plegable convertible en maleta, según las reivindicaciones anteriores, caracterizada porque cuando está completamente extendida la cama, los perfiles de las articulaciones de los marcos extremos encajan con los perfiles de las articulaciones de las patas extremas, trabando su posición.

90 4 - Una cama plegable convertible en maleta, según las reivindicaciones anteriores, caracterizada porque los marcos de los extremos de la cama se pueden fijar en diversas posiciones inclinadas, por medio de unos pasadores que atraviesan un taladro fijo y único de la parte de articulación fija, con otro, de una serie de taladros que hay, en la parte de articulación móvil.

100 5 - Una cama plegable convertible en maleta, según las reivindicaciones anteriores, caracterizada porque la colchoneta es de escaso espesor, y está reforzada por su parte inferior con una recia tela, apoyada en diversos puntos por resortes, que a su vez se asientan en



travesaños fijados en los largueros laterales del centro de la cama.

105 6 - Una cama plegable convertible en maleta, según las reivindicaciones anteriores, caracterizada porque una vez plegada se cierra y asegura el conjunto con dos bridas laterales, y una superior que constituye el asa del conjunto, el cual es de las proporciones de una maleta.

110 Sean cuales fueren las circunstancias que concurren en la esencialidad del Modelo de utilidad definido en las anteriores reivindicaciones, cual objeto es:

7 - "UNA CAMA PLEGABLE CONVERTIBLE EN MALETA".

115 Consta la presente memoria de cinco hojas foliadas, mecanografiadas por una sola cara y del dibujo adjunto.

Barcelona, veintiocho de octubre de mil novecientos cincuenta y cinco.

P.A. de D. Evaristo Manuel Saureu,

L. DURAN
P. P.

51006



Fig. I 28

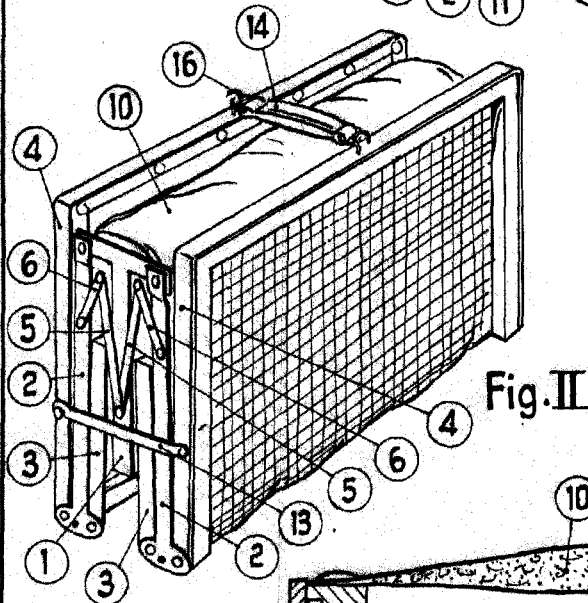
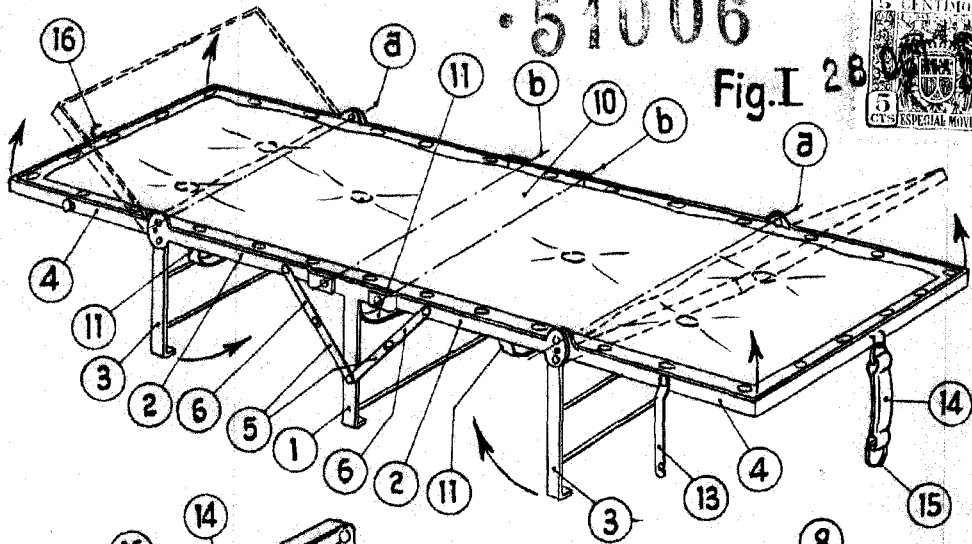

Fig. II

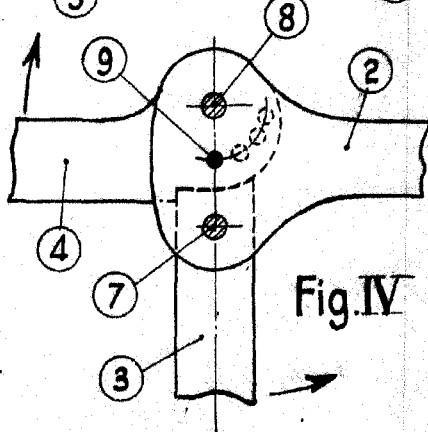

Fig. IV

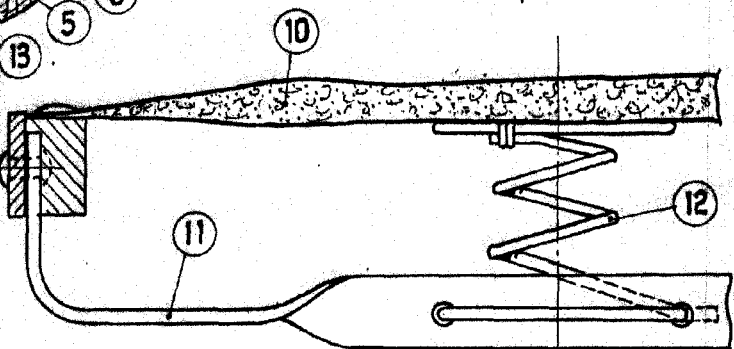

Fig. III

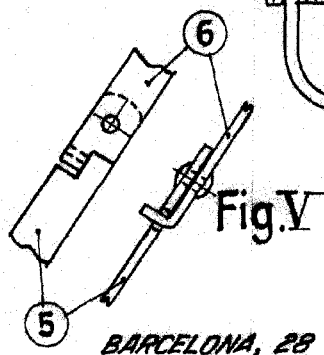

Fig. V

BARCELONA, 28 OCTUBRE DE 1955

L. DURAN

P.P.

[Signature]

ESCALA VARIABLE