

50497



MEMORIA DESCRIPTIVA  
DE UNA PATENTE DE MODELO DE UTILIDAD POR VEINTE AÑOS EN  
ESPAÑA A FAVOR DE EMPRESA DA CARTA UNIVERSAL LIMITADA,  
DE NACIONALIDAD PORTUGUESA, RESIDENTE EN LISBOA (PORTU-  
GAL) Av. da Liberdade, 3.

sobre:

"NUEVA CARTA-POSTAL CON PUBLICIDAD".

50997

-2-



5.- Con la presente solicitud se trata de proteger una nueva carta postal con publicidad, la cual presenta una gran novedad como es el contener una parte de espacio destinado para texto y margen doblado para fechar la carta, el mismo tiempo utilizarlo para efectos de publicidad.

10.- Igualmente presenta una hoja de papel secante con las mismas dimensiones que la cara de la carta destinada al texto, la cual se encuentra sujeta o pegada por cualquier procedimiento a la referida cara de la carta, permitiendo cuando se acaba de escribir, ajustar inmediatamente el papel secante sobre la tinta fresca y seguidamente y sin más demora doblar los márgenes para cerrar dicha carta, realizándose todo en el más corto espacio de tiempo con la consiguiente utilidad dada la disposición del papel secante, que se separa, una vez utilizado mejorando así las condiciones de aprovechamiento.

15.- De la misma forma se adhiere a la carta una hoja de papel para copia y de otro papel químico o carbón el cual ha de ser fácilmente separable, siendo dicha hoja de papel copia aprovechable para el archivo una vez escrito el texto, presentando estas dos hojas la misma disposición colocación y fijación que la hoja de papel secante. Para este caso, se retira la hoja de papel secante doblándose por la otra parte de la cara destinada al texto y a las dos referidas hojas a fin de permitir la obtención de la copia para el archivo.

20.- Para mejor comprensión de la descripción que sigue, se adjuntan dibujos a los cuales se hace constante referencia a lo largo de la misma.

25.- La Fig. 1a., es una vista en perspectiva de la carta-postal por su parte interior, en la que se

30.-



aprecia la disposición especial de la misma así como la colocación del papel secante, papel químico o carbón, hoja para copia y el fondo de la carta o superficie destinado al texto de la misiva.

5.-

La Fig. 2a., es una vista de la disposición exterior.

10.-

Consiste la presente solicitud en una nueva carta-postal con publicidad, la cual es integrada por una superficie cuadrangular (1) y una solapa trapezoidal (3) en la parte superior. Dentro de dicho cuadrado y marginalmente se destinan unos espacios (4) para anuncios publicitarios y el resto de la superficie (parte central), (2), para escribir el texto de la carta. Igualmente también se

15.-

han dispuesto otras partes anunciantes o para anuncios como son las partes que recuadrarán los rectángulos que forman la carta al ser doblada y una cara también rectangular (12).

20.-

En la solapa (3) se dispone un recuadro (6) para el franqueo del tipo que sea, con cuya solapa se efectuará el cierre de dicha carta-postal. Las caras exteriores o visibles de la carta una vez cerrada (13 y 14) presentan distintos enmarques para las señas o dirección, así como otros recuadros igualmente para el franqueo.

25.-

Como parte principal de la carta se hace constar que encima de la superficie destinada para el texto (2) se colocan debidamente sujetas a la parte inmediata a la solapa (3) varios papeles como son uno de caracteres secantes (7), un papel químico o carbón (8) y papel fino para copia (9) en caso de que se desee utilizar, para cuyo caso habrá que doblarlo por la línea de puntos (11) y colocarlo debajo de la superficie (2) del texto original. Para la

30.-

utilización del secante bastará con tirar de él para desprenderlo y aplicarlo sobre la tinta fresca, igual que

50997



50997

con el de copia una vez realizada la función copiativa a través del calco. Y por último se procedera al doblado de la carta-postal por las líneas de punto (10) y las marginales.

5.-

Las ventajas de la presente invención, se deducen de lo anteriormente expuesto.

10.-

Si bien la forma de ejecución aquí descrita constituye aplicación preferente de la presente invención podrán introducirse modificaciones de forma y de detalle sin que por ello varíe la esencialidad de la misma que se reivindica en la siguiente

NOTA

En resumen, la presente solicitud de Modelo de Utilidad recaerá sobre las siguientes reivindicaciones:

15.-

1ª.- Nueva carta-postal con publicidad, caracterizada porque esta forma por una superficie cuadrangular y una solapa trapezoidal en la parte superior, llevando dentro de dicho cuadrado y marginalmente, espacios para inserción de anuncios y el resto de la superficie utilizable para el texto de la carta.

20.-

2ª.- Nueva carta-postal, según la anterior reivindicación, caracterizada porque también se dispone una cara interior, al ser doblada, para inserción de anuncios, así como los márgenes que circunda a otras dos caras rectangulares de dichas carta, cuando se dobla.

25.-

3ª.- Nueva carta-postal, según las anteriores reivindicaciones caracterizada porque encima de la superficie destinada para el texto, se colocan debidamente sujetas a la parte inmediata a la solapa trapezoidal, varios papel como son, uno de caracteres secantes, un papel químico o carbón y una hoja para copia, que en el caso de utilizarse habrá que doblarlo, el papel químico y el copia y

30.-

50997

-5-



50997

colocarlo debajo del papel o superficie utilizada para texto.

5.- 4a.- Nueva carta-postal, según las anteriores reivindicaciones caracterizada porque los papeles reivindicados en la 3a., son fijados por cualquier procedimiento de los usuales a la parte superior de la superficie cuadrangular y encima del espacio destinado a texto, desprendiéndose fácilmente tanto para utilizar el papel secante, como para retirar la hoja de copia y su calco.

10.- 5a.- Nueva carta-postal, según las anteriores reivindicaciones, caracterizada porque una vez escrita se procede al doblaje de la misma, por su líneas de puntos, quedando dividida en tres rectangulos que una vez cerrada la carta quedan visibles dos de ellos y el otro interior para inserción de anuncios, pegando la solapa sobre uno de ellos, se extienden los rectángulos.

15.- 6a.- NUEVA CARTA-POSTAL CON PUBLICIDAD.

20.- Según se describe en la presente membria que consta de cinco hojas escritas a máquina por una sola cara y dibujos adjuntos.

Madrid a 9 de noviembre de 1955.



FIG. 1

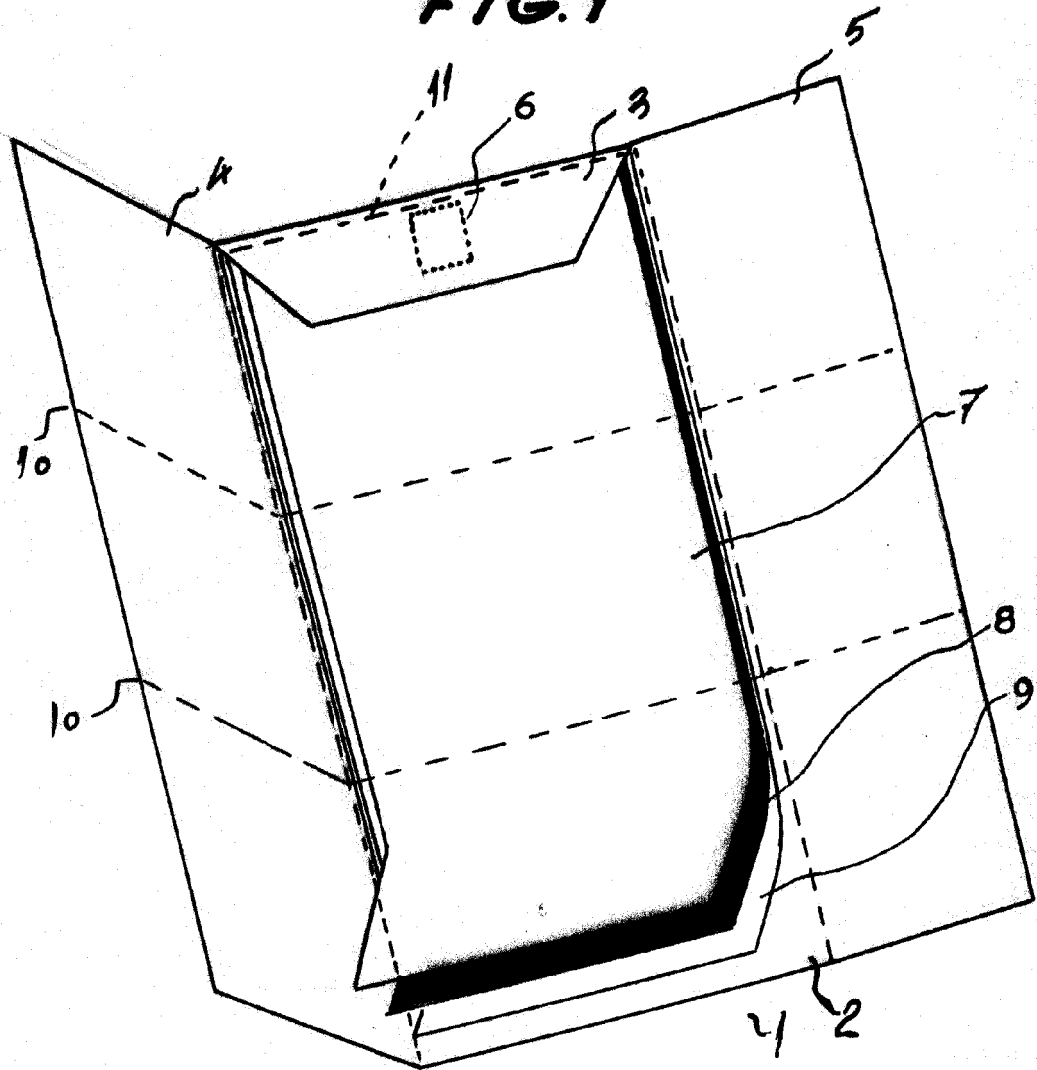

ESCALA VARIABLE

Madrid, 0 NOV. 1955



50997

FIG. 2

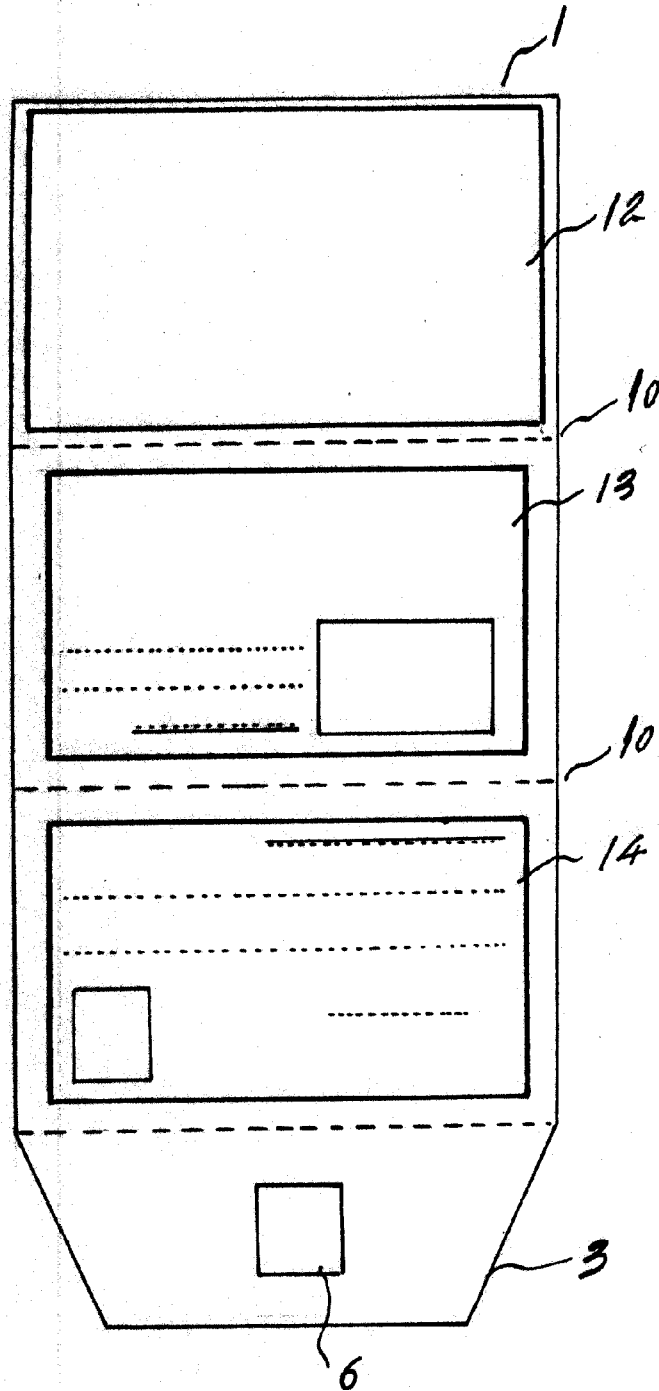

ESCALA VARIABLE

Madrid, 9 NOV. 1955