

• 50995



MEMORIA DESCRIPTIVA

---

Correspondiente a la solicitud de registro de un Modelo de Utilidad que, por veinte años, se solicita para España u sus Colonias, a favor de Don Jesús ROMANA BASALDUA y de Don Georges GO---RIALNOFF CHOMINE, ambos de nacionalidad española, domiciliados en Bilbao, calles de Colón de Larreategui, nº 2 y Gran Via, 82 respectivamente, - - - - -

p o r

" NUEVO JUEGO DE HABILIDAD "

---

Los juegos que presentan un mayor interés para la infancia y la adolescencia son indudablemente aquellos en los que se unen al ejercicio físico una necesaria habilidad para su práctica que incrementa el interés hasta bien avanzada la pubertad, pero la mayor parte de los conocidos, solo pueden practicarse en locales cerrados o, por el contrario, al aire libre, sin que sea posible realizar el juego indistintamente en uno u otro lugar.

También presentan el inconveniente, en su mayoría de requerir un esfuerzo excesivo, no siempre conveniente para todos los niños.



Por otra parte, la mayor parte de los juegos resultan anticuados, por no guardar relación con el ambiente moderno, y no recordar las actuales ideas sobre aviación, vuelos interplanetarios, etc.,.

15 Teniendo en cuenta estos factores se ha ideado y realizado el nuevo juego de habilidad que constituye el objeto de la presente Memoria descriptiva y del cual se representa una posible forma de realización en el dibujo adjunto, como ejemplo no limitativo.

20 La figura 1ª representa una sección vertical del dispositivo de accionamiento del juego.

Y la figura 2ª muestra en planta el platillo superior del mismo con las figuras que sirven para puntuar el juego.

25 El dispositivo de juego está formado por un cuerpo troncocónico (1), sobre el que descansa un platillo concavo (2), que apoya asimismo en un saliente rectangular (3), provisto de un orificio (4) que comunica con el hueco central del cuerpo (1) mediante la ranura (5).

30 Introducido en el cuerpo (1) va otro cuerpo cilíndrico (6) provisto de una estria helicoidal (7) y de una anilla (8) en su base inferior, mientras que la superior lleva un ensanchamiento discoidal (9) del que emergen unos resaltes curvos (10) de alturas decrecientes y dispuestos en sentido inverso.

35 En la parte inferior encaja un tarugo (11) provisto internamente de unos resaltes (12) que limitan su giro a un solo sentido y de unas patillas (13) dirigidas hacia abajo, en las que enganchan los extremos de una goma (14) tras pasar por la anilla (8) con lo que se mantendrán en posición las piezas (6) y (11). El cuerpo cilíndrico (6) lleva un orificio (15) para atar  
40 un bramante, el cual tras enrollarse en el cuerpo, pasa por la ranura (5) sale al exterior por el orificio (4).

Haciendo girar el tarugo (11) la goma (14) obliga a girar

- 3 -  
• 50995

9 NOV. 1955



45 con él a la pieza (6) que enrollará el bramante hasta que tropieza con el extremo de éste, provisto de un remate, y continuará enrollando la goma sobre si misma.

Si en tales condiciones se coloca el disco (9), sujeta por los salientes (10) una hélice, de cuatro aspas inscritas en un círculo y no representado, al tirar del extremo del bramante, la hélice adquirirá un rápido movimiento de giro y se desprenderá del dispositivo elevándose, para dar con ello comienzo al juego.

55 Este consiste en recoger la hélice en el aire y hacer que el eje prolongado de la misma se introduzca en uno de los agujeros correspondientes a un planeta, a la tierra o a un satélite artificial, a los que corresponderán diferentes valores para la puntuación del juego y que se hallen representados en la figura 2a.

Merced a la disposición descrita se puede practicar el juego en cualquier lugar, sin peligro para los jugadores ni para los objetos, dado que la hélice es de un material blando y elástico que no puede dañarlos; el ejercicio es moderado, pero efectivo, y no se requiere consumo de fuerza ni gasto de proyectiles pudiéndose efectuar también otras modalidades del juego, como tratar de dar en un blanco determinado, o evitar que el jugador contrario alcance a la hélice en vuelo con su dispositivo correspondiente.

65 Claro es que lo descrito y representado como ejemplo, podrá ser variado en detalles secundarios de materia, forma y dimensiones sin por ello apartarse de sus características fundamentales.

#### N O T A

70 EN RESUMEN: El presente Modelo de Utilidad que, por veinte años, se solicita para España y sus Colonias, ha de recaer sobre las siguientes reivindicaciones:

1a.-NUEVO JUEGO DE HABILIDAD, que se caracteriza por emplear un dispositivo que dispone de un disco cóncavo en su parte su-

• 50995 -

4

9 NOV.

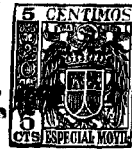

75

perior en el cual van marcados unos dibujos representativos de planetas, a cada uno de los cuales corresponde un número de valoración y un orificio, en el cual ha de hacerse entrar, captandola en el aire una hélice de cuatro aspas inscritas en una circunferencia, que se lanza con el mismo aparato, mediante un dispositivo de goma alojado en su interior, y actuado por una cuerda.

80

2a.-Por último, se reivindica como objeto sobre el que ha de recaer el presente Modelo de Utilidad que, por veinte años, se solicita para España y sus Colonias, - - - - -

P O R

" NUEVO JUEGO DE HABILIDAD "

Todo conforme queda expresado en la presente Memoria descriptiva que consta de cuatro hojas escritas a máquina por una sola cara y planos que se acompañan.

Madrid, 9 de Noviembre de 1.955.

P.A.,

PEDRO FELICIANO MORA  
A. P.

59995



FIG. 1ª

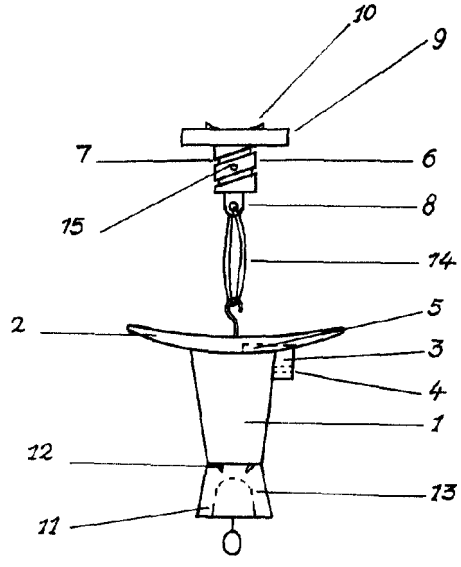
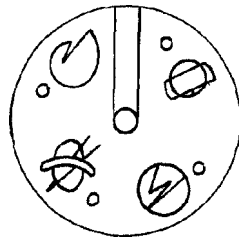

FIG. 2ª



ESCALA VARIABLE  
MADRID,  
P.A.,